

# Исправление дефектов речи

1



ЗВУК  
[К]



ЗВУК  
[С]



ЗВУК  
[Ч]



Большинство детей дошкольного и младшего школьного возраста имеют правильное произношение. Однако как среди детей, только поступающих в школу, так и среди учеников начальных классов встречаются такие, которые имеют различные нарушения речи. Некоторые нарушения могут негативно влиять на процесс обучения ребенка. Например, неправильное произношения звуков (фонетическое нарушение речи) не мешает обучению. А при нарушении не только произношения звуков, но и восприятия их на слух (фонетико-фонематическое нарушение речи), у ребенка возникают определенные трудности в овладении чтением и письмом. Более сложные случаи — нарушение лексико-грамматического строения речи (общее недоразвитие речи — ОНР). Такие дети в первую очередь нуждаются в логопедической помощи и оказывать ее следует в специализированных логопедических заведениях или в логопедических пунктах с 4–5 лет (а детям с нарушением произношения — с 5–6 лет). Таким образом, прежде чем начинать коррекцию речи, логопеду следует всесторонне изучить речь ребенка (по общепринятой методике) и установить характер нарушений.

Правильная и своевременная организация логопедической работы является гарантией устранения речевых нарушений, что, в свою очередь, влияет на успешность обучения детей.

Предлагаемое учебное пособие состоит из двух частей и содержит следующие разделы:

Часть I: звуки [к, г, х];  
свистящие звуки;  
шипящие звуки.

Часть II: звуки [л, л'];  
звуки [р, р'].

При подборе речевого материала учтена определенная последовательность в работе над звуками одной фонематической группы. Каждый из звуков отрабатывается отдельно. Все оппозиционные звуки на этот период из упражнений исключаются. Например, в разделе «Свистящие звуки» в названиях рисунков и заданиях, предназначенных для проговаривания детьми, не встречаются шипящие звуки. И, наоборот, в разделе

1. Назовите рисунки. Уточните значение этих слов.  
Выделите первый звук в названиях рисунков.  
Покажите большую и маленькую буквы **Кк** (печатную и рукописную).  
Сложите из разрезной азбуки и прочитайте слоги: **ка, ко, ку, кы**.
2. Посчитайте до пяти то, что изображено на каждом рисунке.  
*Образец:* один кочан капусты, два кочана капусты, три кочана капусты, четыре кочана капусты, пять кочанов капусты.  
По этому образцу посчитать: один куст калины, один камень, одна камбала, один кабан, один котёл.
3. Повторите чистоговорки и скороговорку.
  - 1) Ка, ка, ка — плавает камбала.  
Кан, кан — дикий кабан.  
Тел, тел — большой котёл.
  - 2) Калина не малина,  
малина не калина.
4. Дополните предложения названиями рисунков.
 

В огороде выросла ... .	Красные ягоды у ... .
В лесу живёт дикий ... .	Возле дороги лежит ... .
В море ловили ... .	Плов сварили в ... .
5. О каком рисунке эти загадки?
 

Была ребёнком — не знала пелёнок, а стала старой — сто пелёнок приобрела. (пус, ка, та)	Сидит она в огороде вся в заплатках. (та, пус, ка)
---	--
6. Игра «Ответьте на вопрос».  
Что или кого вы видите на рисунке? Ответьте одним словом, используя название любого рисунка.



капуста

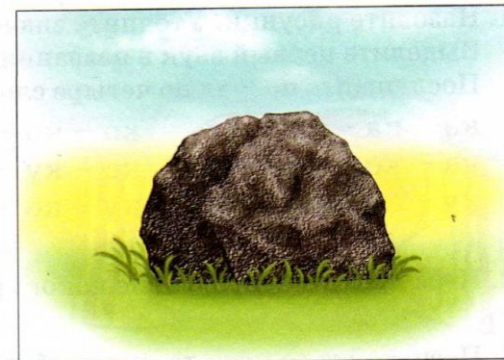

камень

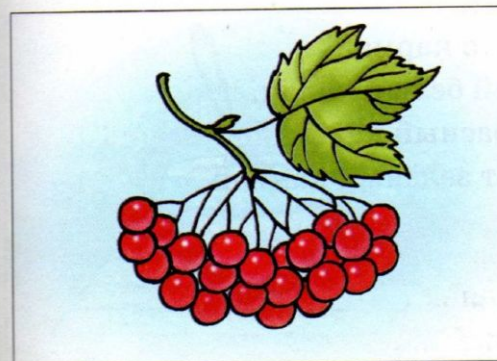

калина

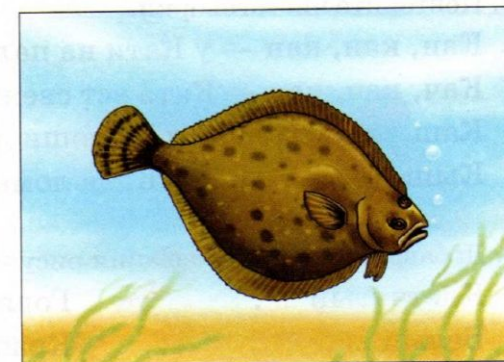

камбала



кабан

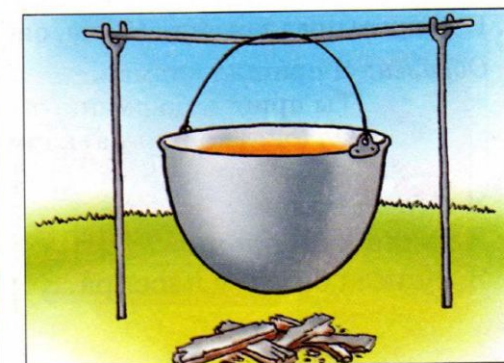

котёл

1. Назовите рисунки. Уточните значение этих слов.

Выделите первый звук в названиях рисунков.

Послушайте подряд по четыре слога и повторите их:

ка – ка – ку – ку      ко – ко – ка – ка      ка – ка – ку – ку

ка – ко – ко – ка      ко – ку – ку – ко      ку – ка – ка – ку

ку – ко – ко – ку      ку – ко – ко – ку      ка – ку – ку – ка

2. Игра «Угадайте, название какого рисунка я задумала».

3. Посчитайте до пяти то, что изображено на каждом рисунке.

4. Повторите чистоговорки.

Кан, кан, кан — у Кати на пальто карман.

Кач, кач, кач — Катя ест свежий белый калач.

Каш, каш, каш — у Катюши красный карандаш.

Кыш, кыш, кыш — Катя ломает зелёный камыш.

5. Добавьте к словам названия рисунков.

Клетчатый ... .      Горячая ... .

Белый ... .      Красный ... .

Трудолюбивый ... .      Зелёный ... .

6. Измените предложения (я, ты, он(она), вы, мы, они).

Образец: Я пришил карман.

Ты пришил карман.

Он (она) пришил(а) карман.

Вы пришили карман.

Мы пришили карман.

Они пришили карман.

Я купил калач.

Я взяла карандаш.

Я купила билет у кассира.

Я ела кашу.

Я ломала камыш.

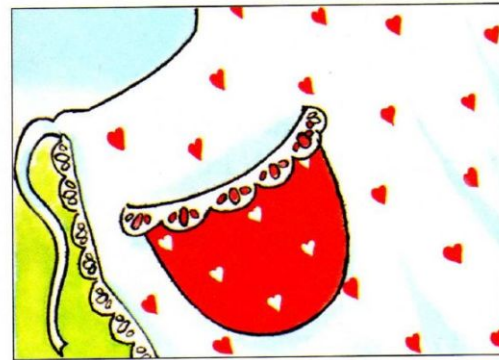

карман

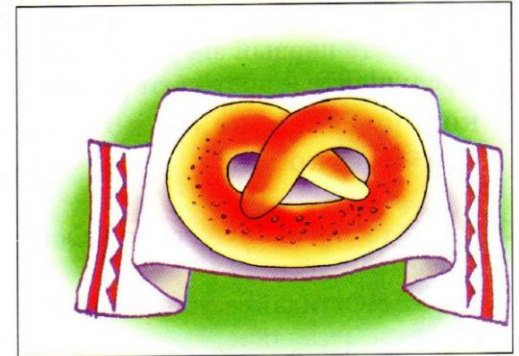

калач

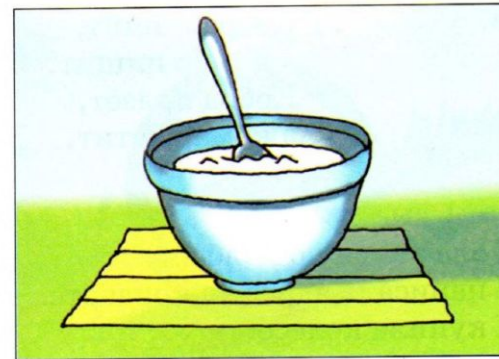

каша

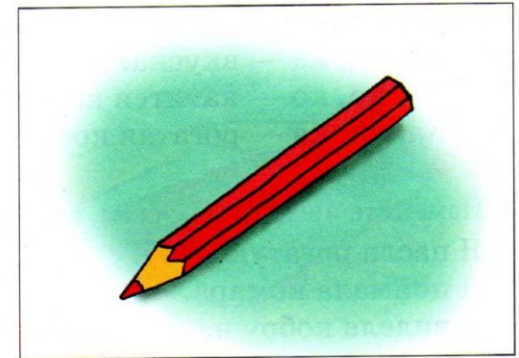

карандаш



камыш



кассир



1. Назовите рисунки. Уточните значение этих слов.

Выделите первый звук в названиях рисунков.

Послушайте и повторите слоги:

ко – ко – ко – ка      ко – ко – ко – ку      ко – ко – ко – ка  
ка – ко – ко – ку      ку – ко – ко – ку      ка – ко – ко – ка

2. Посчитайте до пяти то, что изображено на каждом рисунке.

3. Игры: «Отгадайте, какой рисунок я спрятала»;  
«Отгадайте, название какого рисунка я задумала».

4. Повторите чистоговорки и скороговорку.

1) Кар, кар, кар — пищит комар.  
Ка, ка, ка — вкусная колбаса.  
Ко, ко, ко — катится колесо.  
Ка, ка, ка — рогатая коза.

2) Кобра шипит,  
а комар пищит.  
Кобра ползёт,  
а комар летит.

5. Измените предложения (ты, он, она, мы, вы, они).

Я пасла рогатую козу.      Я ела вкусную колбасу.  
Я поймала комара.      Я написала адрес на конверте.  
Я видела кобру на картинке.      Я купила колесо.

6. Прочитайте (или повторите) предложения.

У машины четыре колеса. У комара длинный нос. Коза щиплет траву. Колбасу купили для бутербродов. Кобра — ядовитая змея. На конверте написали адрес.

7. О каком рисунке эта загадка?

Нос длинный, а голос тонкий.  
(мар, ко)

8. Игра «Шутливые ответы».

Чем или кем вы любуетесь? Ответьте одним словом, используя название любого рисунка.

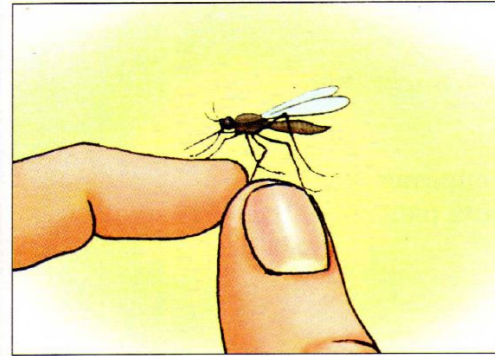

комар

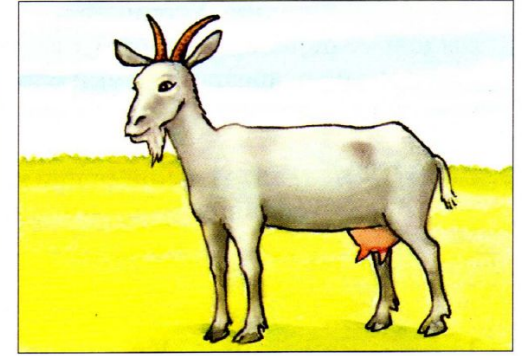

коза



колесо

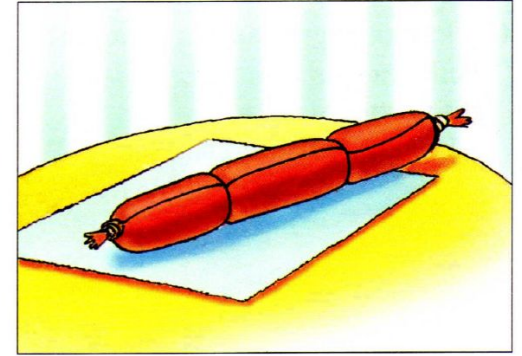

колбаса



конверт

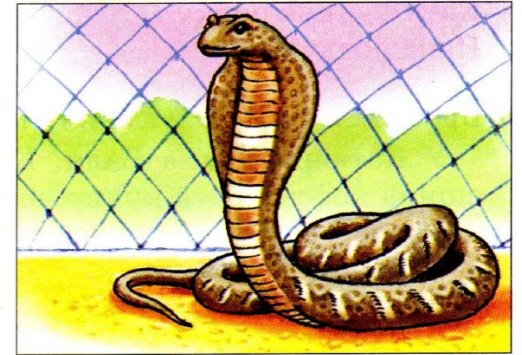

кобра

1. Назовите рисунки. Уточните их значение.  
Выделите первый звук в этих словах.  
Сложите из разрезной азбуки слоги **ка**, **ко**, **ку**, **кы**.  
Прочитайте слова с ними.
2. Игры: «Отгадайте, какой рисунок я спрятала»;  
«Кто больше запомнит названий рисунков и назовет их по памяти».
3. Повторите чистоговорку и скороговорку.  
1) Кой, кой, кой — Костя косит траву косой.  
2) Коса косит — есть не просит, Костя косит — есть просит.
4. О каких рисунках эти загадки?  
Блестит на солнце,  
по полю гуляет,  
всю траву и цветы срезает.  
(са, ко)  
Синяя стрелка  
показывает  
на холод (север),  
Красная стрелка  
показывает  
на тепло (юг).  
Что это, дети?
5. Дополните предложения названиями рисунков.  
Я сорвал ... пшеницы.      Костя косил траву ... .  
Катя купила пачку ... .      У петрушки длинный ... .  
Папа подарил Косте ... .      Уроки выучил ... .
6. Прочитайте (или послушайте) и перескажите.  
У Катюши кукла Валя. Катя любит свою куклу. Она ей сшила кофту. Катя куклу кормит, купает, одевает, катает на коляске. Вот так Катя любит куклу.
7. Игра: «Шутливые ответы».  
Чем или кем вы любуетесь? Ответьте одним словом, используя название любого рисунка.



КОЛОС



КОСА

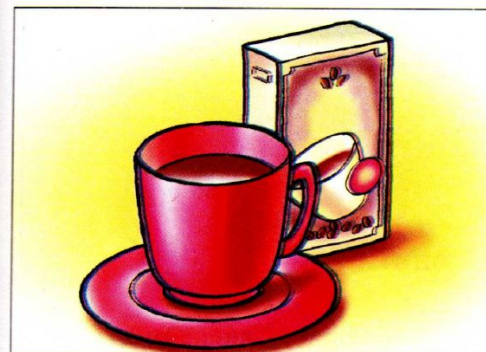

КОФЕ

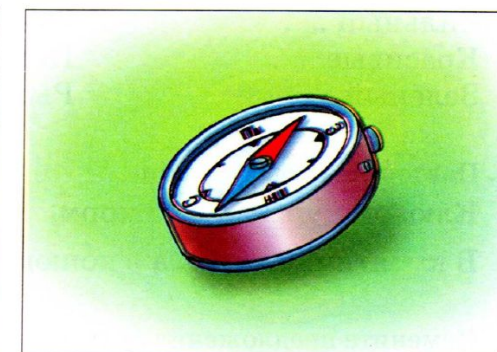

КОМПАС

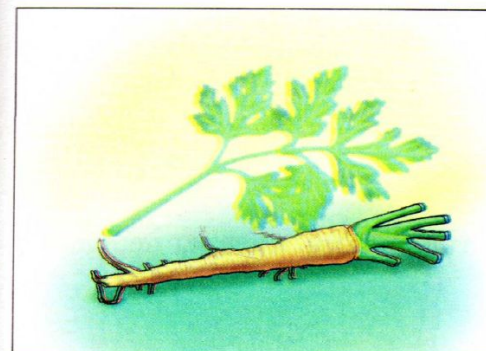

КОРЕНЬ

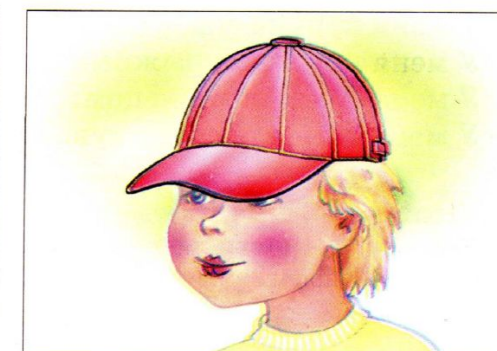

КОСЯ

## ЗВУКИ [К, Г, Х]

1. Назовите рисунки. Уточните их значение.  
Выделите первый звук в этих словах.  
Вспомните и назовите слова со звуком [к], которые мы учили. Кто больше?
2. Посчитайте до пяти то, что изображено на каждом рисунке.
3. Игры: «Отгадайте, название какого рисунка я задумала»;  
«Кто больше запомнит названий рисунков и назовёт их по памяти».
4. Добавьте к словам названия рисунков.  
Сильный ... .                      Глиняный ... .  
Красивые ... .                      Пёстрая ... .  
Зелёный ... .                        Рыжие ... .
5. Повторите скороговорки.  
Клювом куры клюют корм.  
В курятнике куры, а в конюшне кони.
6. Измените предложения (у тебя, у него, у неё, у нас, у вас, у них).  
У меня в саду куст красной смородины.  
У меня в курятнике куры.  
У меня курица зовёт цыплят «ко-ко-ко».  
У меня красивые рыжие кудри.  
У меня дед был кузнецом.  
У меня в буфете стоит кувшин.
7. Игра: «Шуточные ответы».  
Кем или чем вы любуетесь? Ответьте одним словом, используя название любого рисунка.

## ЗВУК [К]



курица



кудри



куст

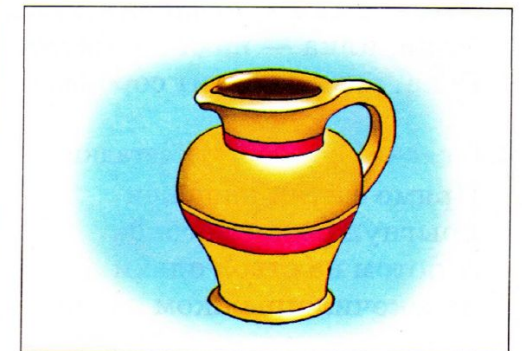

кувшин

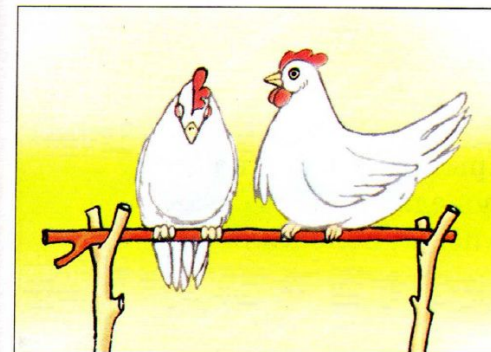

куры

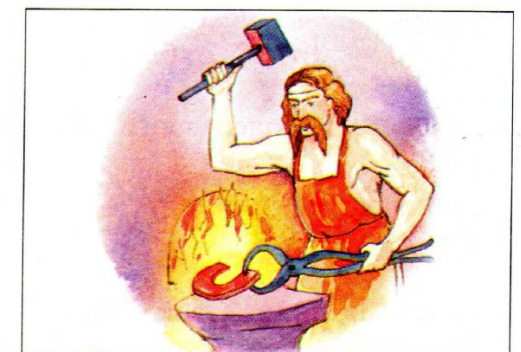

кузнец

ЗВУКИ [К, Г, Х]

1. Назовите рисунки. Уточните их значение.  
На котором месте (в начале, в середине или в конце слова) стоит звук [к] в этих словах?
2. Игры: «Угадайте, какой рисунок я спрятала»;  
«Кто больше запомнит названий рисунков и назовёт их по памяти».
3. Повторите чистоговорки.  
Бака, бака — лает собака.  
Елка, елка — в дупле белка.  
Нейка, нейка — в пенале линейка.  
Ожка, ожка — стальная ложка.  
Илка, илка — на столе вилка.  
Рока, рока — летит сорока.
4. О каких рисунках эти загадки?  
Прямо с ёлки на пенёк  
прыгнул рыжий огонёк.  
А потом на ствол ольхи  
подскочил прыжком лихим.  
(ка, бел)  
Гладишь — ласкается,  
дразнишь — кусается.  
(ка, со, ба)  
Непоседа пёстрая,  
птица длиннохвостая,  
птица говорливая,  
самая болтливая.  
(со, ка, ро)
5. Дополните предложения названиями рисунков.  
Стережёт дом ... . Прыгает с ветки на ветку ... .  
Громко стрекочет ... . Суп едят ... .  
Второе едят ... . В пенал положили ... .
6. Игра «Шутливые ответы».  
Чем или кем вы любуетесь? Ответьте одним словом, используя название любого рисунка.

ЗВУК [К]



собака

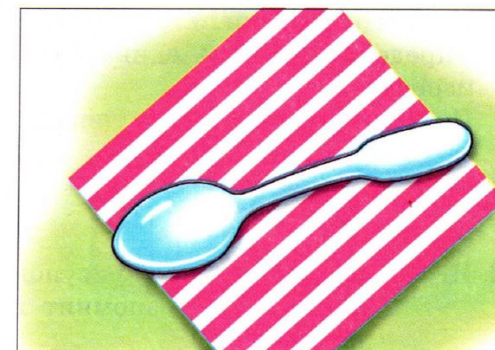

ложка

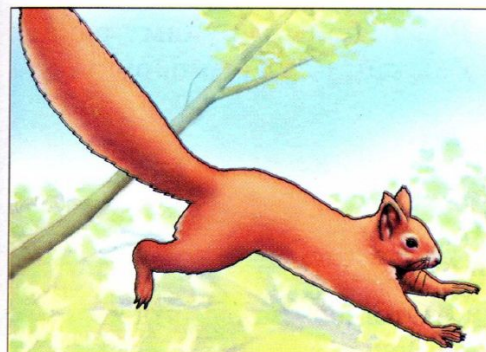

белка

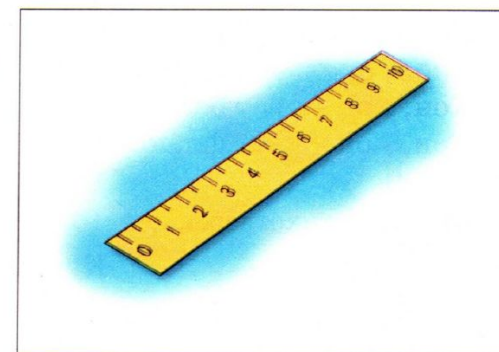

линейка



вилка

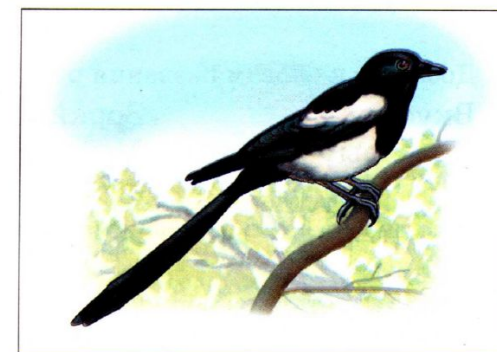

сорока

1. Назовите рисунки. Уточните их значение.  
Определите, какой одинаковый звук в этих словах. Где он произносится?

Послушайте и повторите слоги:

ака – ака – ака      око – око – око      укы – укы – укы  
аку – аку – аку      ока – ока – ока      акы – акы – акы

2. Игры: «Угадайте, какой рисунок я спрятала»;  
«Кто больше запомнит названий рисунков и назовёт их по памяти».

3. Повторите чистоговорки и скороговорку.

Ко, ко, ко — тёплое молоко.      Роман поймал руками рака.  
Окол, окол — летает сокол.      Рак ущипнул его за руку.  
Кон, кон — вот балкон.  
Кон, кон — вот флакон.

4. Выучите стихотворение.

#### Курица и кот

Как-то рябая курочка      Отошёл, нахмурился  
клюнула кота.      Васька — серый кот.  
Прыгнул кот на курицу —      Все похожи курицы,  
а курочка не та!      кто их разберёт!

5. Добавьте к словам названия рисунков.

Вкусное ... .      Зоркий ... .  
Красивый ... .      Морская ... .

6. Назовите овощи, в названии которых есть звук [к]. Кто больше?

7. Игра «Ответьте на вопрос».

Кого или что вы видите на рисунке? Ответьте одним словом, используя название любого рисунка.

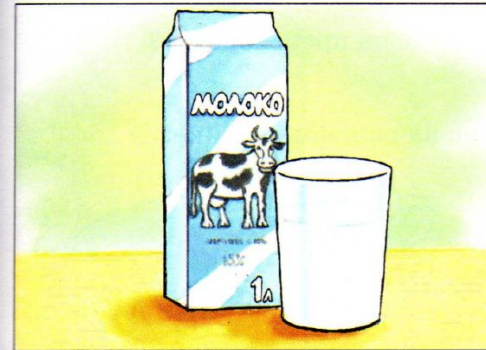

молоко

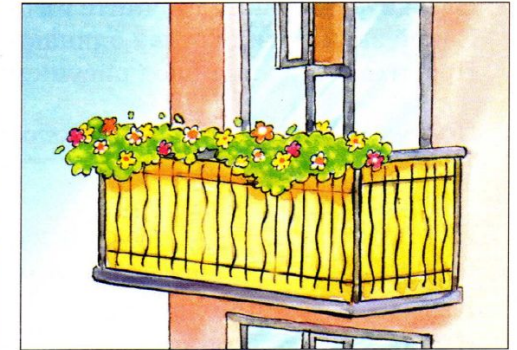

балкон



сокол

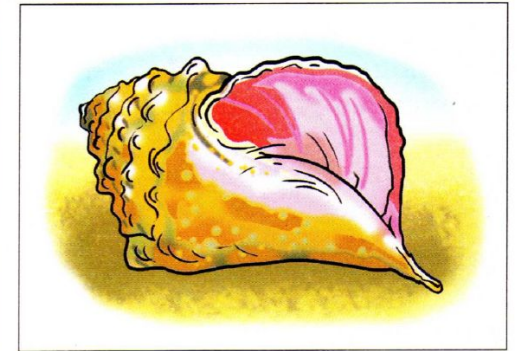

раковина



флакон

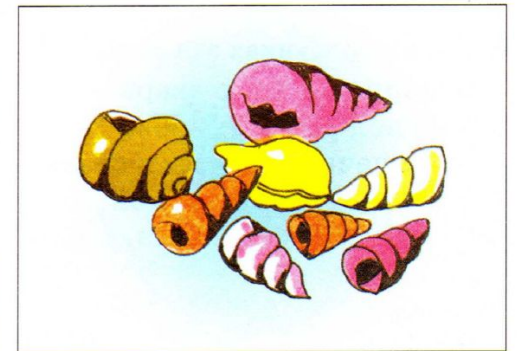

ракушки



- Назовите рисунки. Уточните их значение.  
Какой звук в этих словах одинаковый? Где он произносится?  
Прочитайте подписи под рисунками.
- Посчитайте до пяти то, что изображено на каждом рисунке.
- Повторите чистоговорки.  
Кушка, кушка — кукуй кукушка.  
Ошка, ошка — ласковая кошка.  
Као, као — я пью какао. Уртка, уртка — вот куртка.  
Куза, куза — вот кукуруза. Етка, етка — птичья клетка.
- Добавьте к словам названия рисунков.  
Вкусное полезное ... . Красивая тёплая ... .  
Большая птичья ... . Золотистая крупная ... .  
Пушистая ласковая ... . Лесная серая ... .
- Выучите стихотворение.  
**Кукушка**  
Сидит кукушка на суку  
и говорит: — Ку-ку, ку-ку!  
Мяукнул кот:  
— Кто на суку?  
Она в ответ: — Ку-ку, ку-ку!  
— Иди ко мне, Ку-ку, Ку-ку!  
Она «ку-ку» ему в ответ.  
Как видно, это значит «нет».  
У всех кукушек на веку  
одно «ку-ку, ку-ку, ку-ку».
- О каких рисунках эти загадки?  
Отворилась тихо дверь —  
и вошёл усатый зверь,  
сел у печки, жмурясь сладко,  
и умылся серой лапкой.  
(ка, кош)  
В огороде подросла.  
Русы косы заплела.  
И в зелёные косынки  
прячет зёрна-золотинки.  
(ру, ку, за, ку)
- Игра «Ответьте на вопрос».  
Кого или чего у вас нет? Ответьте одним словом, используя название любого рисунка.



какао



кукуруза

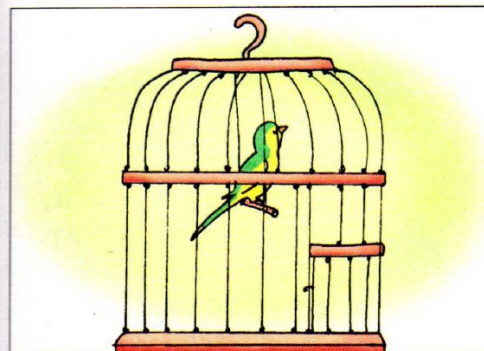

клетка

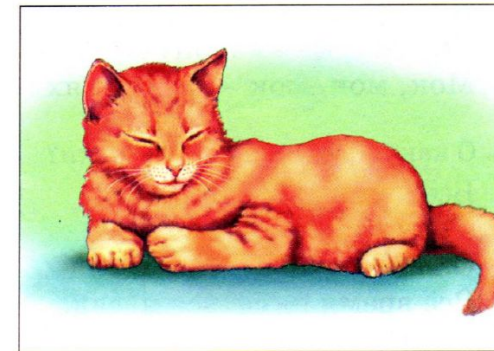

кошка



куртка



кукушка

1. Назовите рисунки. Уточните их значение.

Где стоит звук [к] в этих словах?

Прочитайте подписи под рисунками.

Послушайте и повторите слоги:

ак – ак – ок – ук

ок – ок – ак – ык

ук – ук – ак – ык

ык – ык – ок – ак

2. Игра «Угадайте, какой рисунок я спрятала».

3. Повторите чистоговорки.

Ак, ак, ак — красный мак.

Ак, ак, ак — во флаконе лак.

Ак, ак, ак — в речке рак.

Ук, ук, ук — «злой» лук.

Мок, мок, мок — на дверях замок.

4. О каких рисунках эти загадки?

Всё движется вперёд,  
а он наоборот.

Он может два часа подряд  
Всё время пятиться назад.

(а, р, к)

Маленькая собачка,  
свернувшись лежит.  
Не лает, не кусает,  
а в дом не пускает.

(мок, за)

5. Выучите стихотворение.

### Мак и собака

На шляпку красного мака  
печально смотрит собака.  
Никак не сорвать ей мак:  
нет ведь рук у собак!

6. Назовите насекомых, в названии которых есть звук [к]. Кто больше?

7. Игра «Ответьте на вопрос».

Кого или чего у вас нет? Ответьте одним словом, используя название любого рисунка.

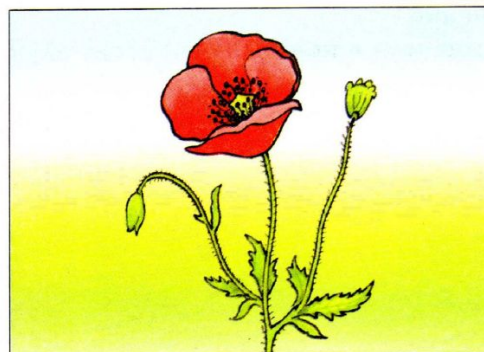

мак

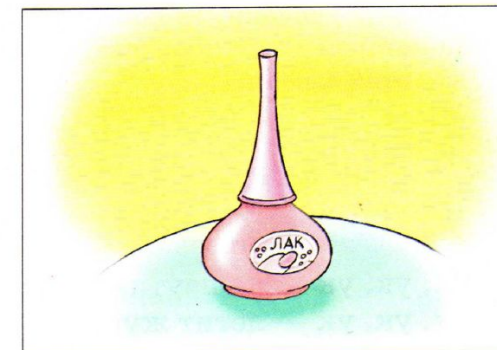

лак

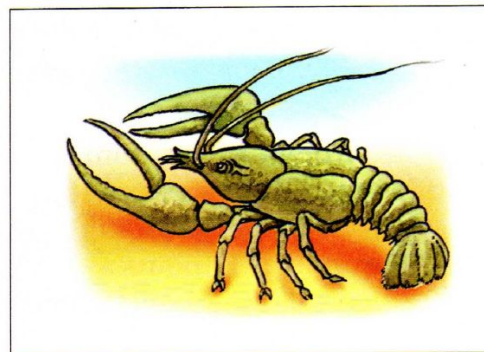

рак

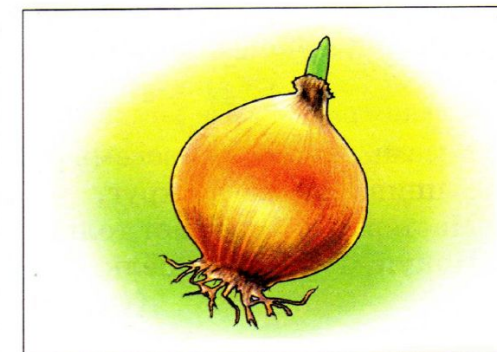

лук

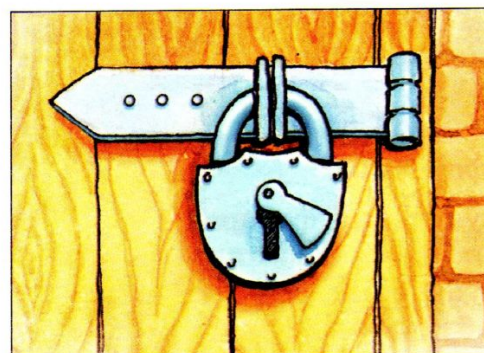

замок



ёжик

## 1. Назовите рисунки. Уточните их значение.

На каком месте (в начале, в середине или в конце слова) стоит звук [к] в этих словах?

## 2. Игра «Кто больше запомнит названий рисунков и назовёт их по памяти».

## 3. Повторите чистоговорки.

Ук, ук, ук — на паутине паук.

Ук, ук, ук — летит жук.

Ублик, ублик — свежий бублик.

Ок, ок, ок — сладкий сок.

Ожик, ожик — острый ножик.

Сок, сок — новый носок.

## 4. О каком рисунке эти загадки?

Восемь лапок, как восемь рук,  
вышивает шёлком круг.

Мастер в шёлке знает толк.

Покупайте, мухи, шёлк.

(ук, па)

Долгорукий старичок  
в уголке сплёл гамачок.  
Приглашает: «Мошки,  
Отдохните, крошки».

(ук, па)

## 5. Дополните предложения названиями рисунков.

Паутину ткёт ... .

Коля купил свежий ... .

Костя одевает на ногу ... .

Хлеб режут ... .

Катя пьёт ... .

Летит и жужжит ... .

## 6. Выучите стихотворение.

## Купите мне фонарик

Купите мне фонарик!

Я буду с ним играть.

Купите мне фонарик!

Он будет всем мигать.

Купите мне фонарик!

Он будет, как маяк.

Купите мне фонарик!

Я буду, как моряк.

*Е. Карганова*

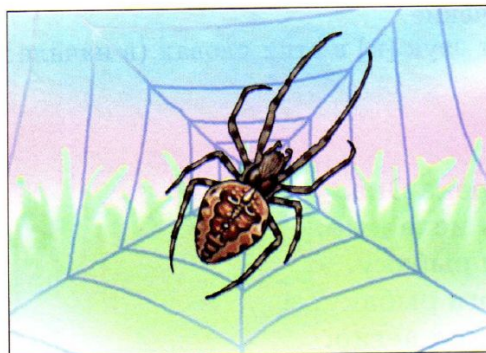

паук

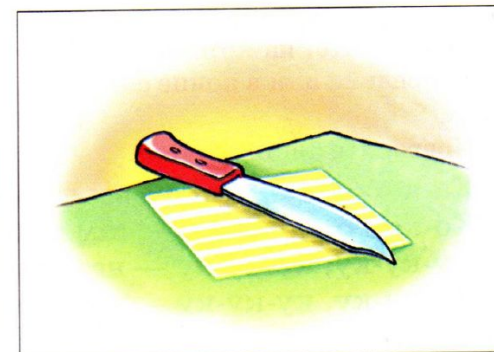

НОЖИК

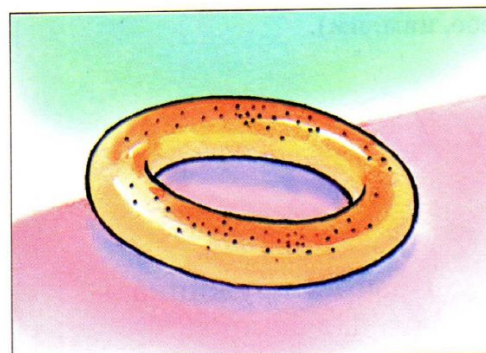

бублик



жук

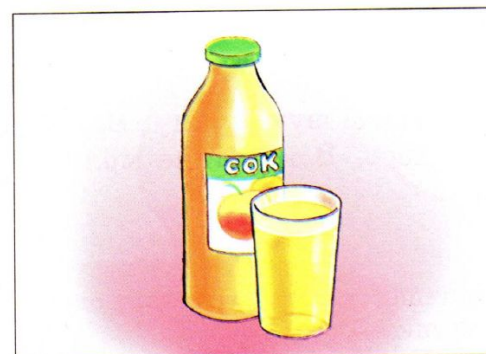

СОК

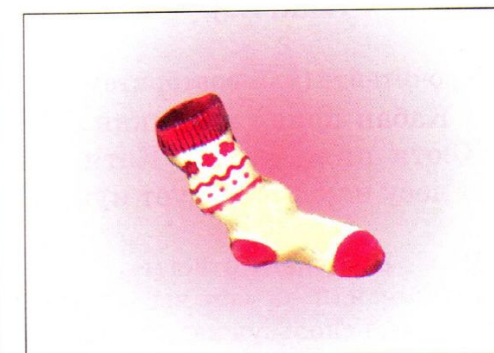

НОСОК

1. Назовите рисунки. Уточните их значение.  
Определите, на котором месте стоит звук [к] в этих словах (в начале, в середине или в конце слова).

2. Повторите чистоговорки.

Ка-ка-ка, ка-ка-ка — вот течёт река Ока.  
Ко-ко-ко, ко-ко-ко — там рыбак недалеко.  
Ку-ку-ку, ку-ку-ку — нет удачи рыбаку.  
Ку-ку-ку, ку-ку-ку — вот подмога рыбаку.  
Ко-ко-ко, ко-ко-ко — рыба ловится легко.  
Ка-ка-ка, ка-ка-ка — есть улов у рыбака.

3. Измените предложения (ему, вам, тебе, нам, им).

Мне показали кузнечика.  
Мне купили кубики.  
Мне в комнате постелили коврик.  
Мне нравится котик.

4. О каких рисунках эти загадки?

Усат, полосат,  
шерстью пышен,  
шагом не слышен,  
берегитесь, мыши.  
(тик, ко)

Прыгает пружинка —  
зелёная спинка.  
С травки на былинку,  
с ветки на травинку.  
(не, куз, чик)

5. Прочитайте (или повторите) предложения.

Кабан попал в капкан. Кате купили новую куклу. Вика и Костя пили какао. Катя катит колесо. В кувшине молоко. В лесу на суку кукует кукушка.

6. Игра «Шутливые ответы».

На ком или на чём вы бы хотели путешествовать? Ответьте одним словом, используя название любого рисунка.



кукла



кузнечик

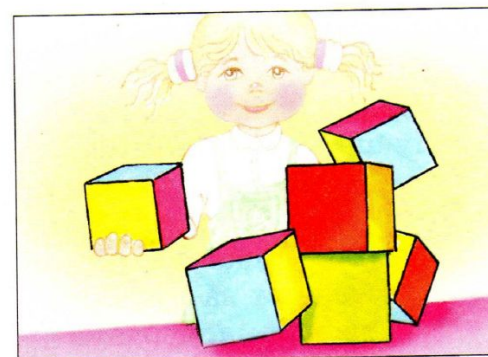

кубик



коврик



каблук



котик

1. Назовите рисунки. Уточните их значение.

На каком месте стоит звук [к] в этих словах?

Прочитайте (или повторите) слоги:

ква	кла	кна	кра	кра – кра – кла – кла
кво	кло	кно	кро	ква – ква – кво – кву
кву	клу	кну	кру	кна – кво – кву – кна
ква	клы	кно	кры	кла – кно – кну – клу

2. Посчитайте до пяти то, что изображено на каждом рисунке.

3. Игра «Угадайте, название какого рисунка я загадала».

4. Добавьте к словам названия рисунков.

Кислый ... .

Деревянная ... .

Разноцветные акварельные ... .

Сильный ... .

Чёрные и белые ... .

Пушистый ушастый ... .

5. О каких рисунках эти загадки?

Длинной шеей поверчу,  
груз тяжёлый подхвачу,  
где прикажут положу,  
человеку я служу.

(р, к, н, а; ём, подъ, ный)

Вот угадай-ка:  
чей пух на фуфайки,  
на шапки, перчатки  
идёт вам ребятки?

(лик, кро)

6. Выучите стихотворение и скороговорку.

Чьи там крики у пруда?

Квасу, квасу нам сюда!

Ква-ква-квасу, простокваши —  
надоела нам вода!

*И. Токмакова*

Клала Клава

лук на полку,

кликнула к себе

Николку.

7. Игра «Шутливые ответы».

На ком или на чём вы бы хотели путешествовать? Дайте полный ответ, используя название любого рисунка.



квас

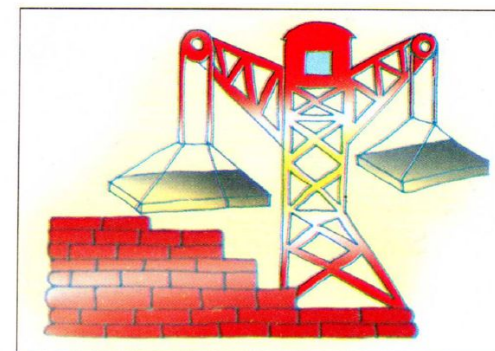

подъёмный кран



клавиши

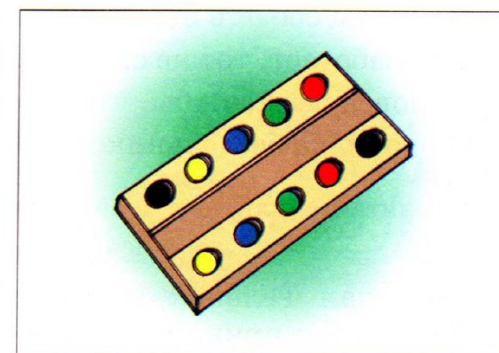

краски



кровать

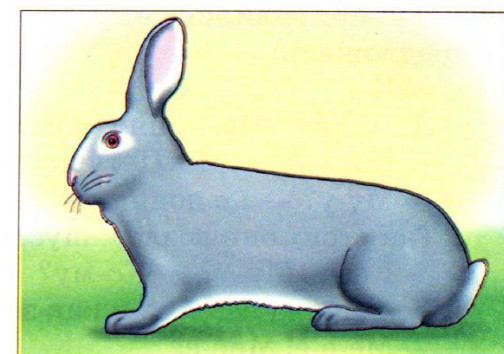

кролик

1. Назовите рисунки. Уточните их значение.  
На каком месте стоит звук [к] в этих словах? Кто больше вспомнит слов со звуком [к] в начале слова (в конце слова, в середине слова).
2. Посчитайте до пяти то, что изображено на каждом рисунке.
3. Повторите скороговорки.  
Около кола колокола.  
Наша река широка, как Ока.
4. Уточните значение пословиц. Повторите их несколько раз.  
Коси коса, пока роса.  
Волка на собак в помощь не зови.  
Кто работает, тот не скучает.  
Человек без дружбы, что дерево без корней.  
От порядка бездельником не будешь.
5. Прочитайте (или послушайте) и перескажите.

### Капустный листок

Щипал Телёнок травку возле забора. Подошёл к нему Петушок и принялся рядом зёрнышко в траве искать. Вдруг он увидел капустный листок.

— Ко! — удивился Петушок и клюнул его.

Не понравился ему листок. Решил он Телёнку его предложить:

— Ко!

Но Телёнок не понял, в чём дело, и спрашивает: — Му-у?

— Ко! — говорит Петушок и снова показывает на листок.

— Му-у? — не понимает Телёнок.

Так стоят они возле капустного листка и разговаривают.

— Ко! — Му-у? — Ко-му?

Услышала их Коза и как заблеет:

— Ме-е-е! Мне-е!

Л. Яхнин

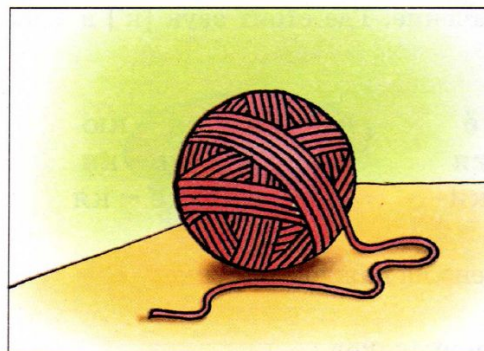

клубок

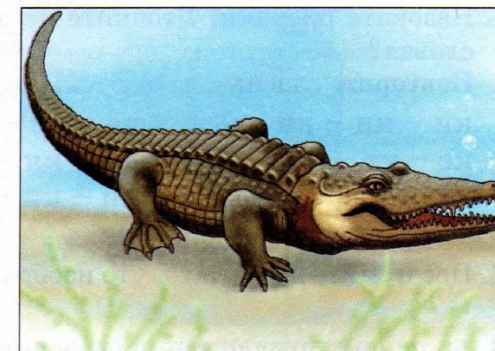

крокодил

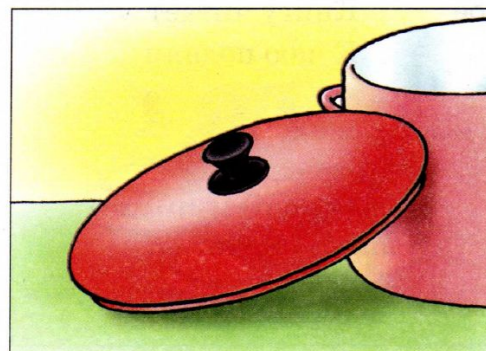

крышка

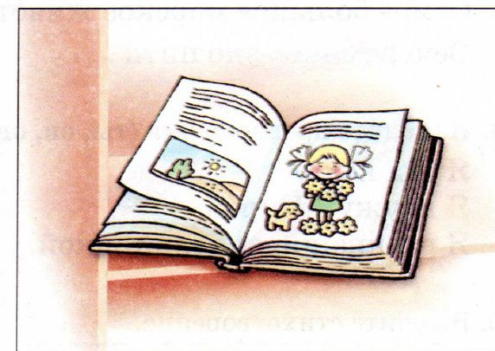

книжка

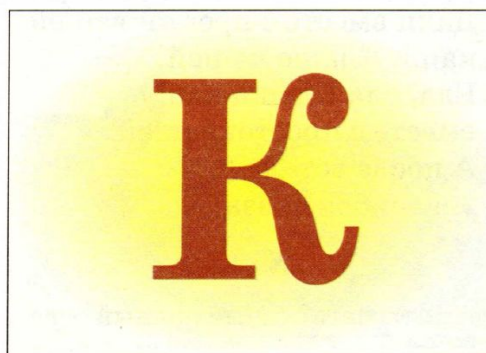

буква

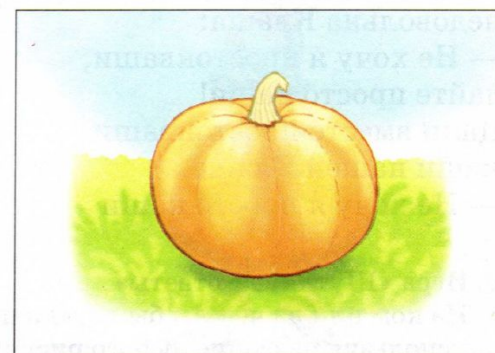

тыква

1. Назовите рисунки. Уточните их значение. Где стоит звук [к'] в этих словах?

Повторите слоги:

ки – ки – ки	кё – кё – кё	ке – ке – кя – кю
ке – ке – ке	кя – кя – кя	кя – кя – ки – ки
кю – кю – кю	ки – ки – ки	кю – кю – ке – кя

2. Посчитайте до пяти то, что изображено на каждом рисунке.

3. Дополните предложения названиями рисунков.

Кира раскрашивала рисунок ... .	Коля одел ... .
Самое большое морское животное ... .	Книгу читает ... .
Вечером полезно пить ... .	К чаю подали ... .

4. Измените предложения (ты, он, она, мы, вы, они).

Я ела кекс.	Я пила кефир.
Я дружу с Кирой.	Я одел кеды.
Я раскрашивала кисточкой.	Я видела кита.

5. Выучите стихотворение.

### Простокваша

Простоквашу дали Клаше,  
недовольна Клаша:  
— Не хочу я простокваши,  
дайте просто каши!  
Дали вместо простокваши  
каши нашей Клаше.  
— Не хочу я просто каши

так, без простокваши.  
Дали вместе с простоквашей  
каши Клаше нашей.  
Ела, ела Клаша кашу  
вместе с простоквашей.  
А после встала  
«спасибо» сказала.

6. Игра «Шутливые ответы».

На ком или на чём вы бы хотели путешествовать? Дайте полный ответ, используя название любого рисунка.

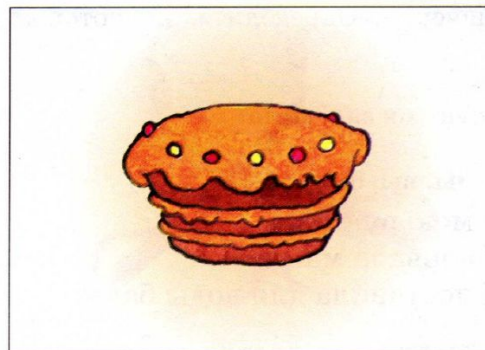

кекс

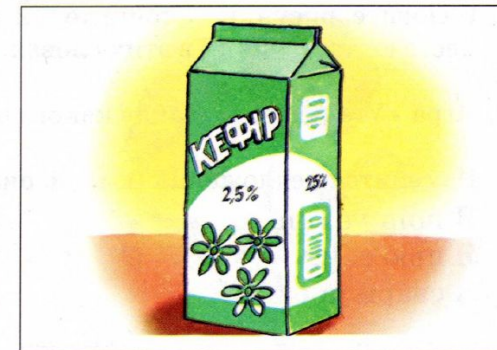

кефир



кеды

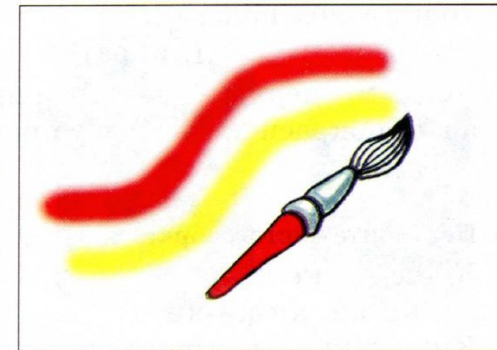

кисточка

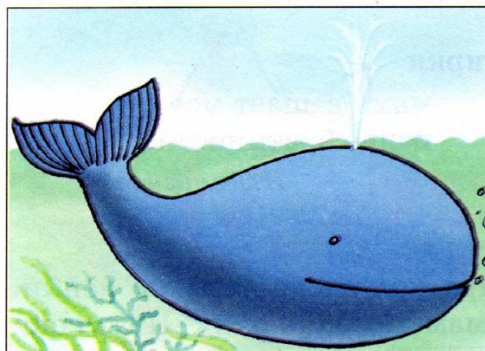

кит



Кира

1. Назовите рисунки. Уточните их значение. Определите, на каком месте стоит звук [к'] в этих словах.

2. Игра «Угадайте, название какого рисунка я задумала».

3. Измените предложения (ты, он, она, мы, вы, они).

Я ношу очки.

Я мою руки.

Я пью соки.

Я сорвала маки.

Я сварила рака.

Я поставила для воды баки.

4. О каком рисунке эти загадки?

Под водой живёт народ —  
ходит задом наперёд.

(ки, ра)

Когда мы черны — веселы и проворны,  
а как покраснеем — сразу присмиреем.

(ки, ра)

5. Повторите чистоговорки.

Ке-ке-ке, ке-ке-ке

Ловят рыбу на реке.

Ки-ки-ки, ки-ки-ки

Эй, вы там, рыбаки.

Ки, ки, ки — вот очки.

Аки, аки — вот маки.

Аки, аки — стоят баки.

Аки, аки — в реке раки.

6. Выучите стихотворение.

### После стирки

Я развесила бельё  
куклино и мишкино,

мама вешает моё  
и ещё братишкино.

*И. Демьянов*

7. Прочитайте (или повторите) предложения.

Бабушкины очки в руке. Кира поливала маки из лейки. Баки с водой стоят на лавке. У мамы ловкие руки. Пить соки очень полезно. В реке плавали раки. Кира одела кепку и кеды.

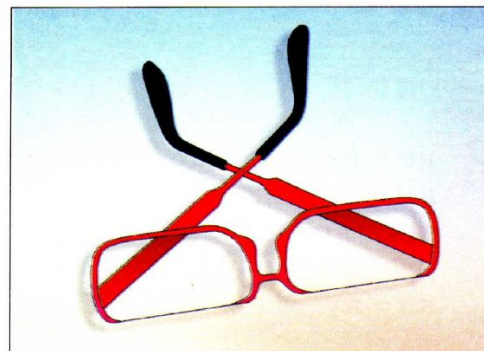

очки



маки



руки

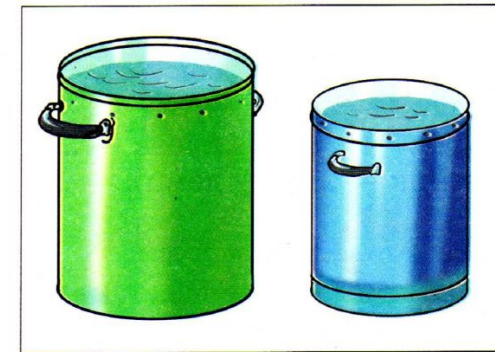

баки



соки

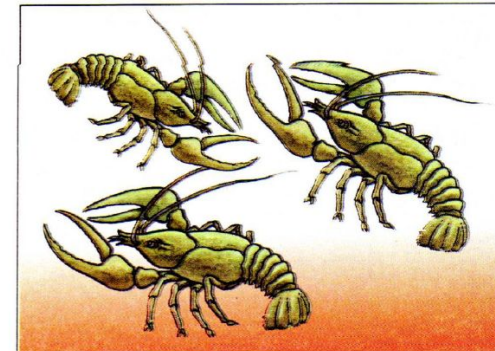

раки



## 1. Назовите рисунки. Уточните их значение.

Какой звук в этих словах — [к] или [к']?

Какой буквой обозначается мягкость звука [к']?

Послушайте и повторите слоги:

ка — кя	ка — ка — кя — кя	ке — ка — кя — ко
ко — ке	ко — ко — ке — ке	ку — ка — кю — кя
ку — кю	ку — ку — кю — кю	кы — ко — ки — ке
кы — ки	кы — кы — ки — ки	ка — ко — кя — ке
ка — ке	кэ — кэ — ке — ке	кэ — ку — ке — кю

## 2. Измените слова:

*Образец:* бак — баки

рак — ...	лак — ...	половик — ...
мак — ...	сок — ...	проводник — ...
садик — ...	жук — ...	кружок — ...
урок — ...	кусок — ...	совок — ...
веник — ...	домик — ...	рукомойник — ...

## 3. Дайте ответы на вопросы.

Какие имена девочек и мальчиков вы знаете, в которых есть звук [к] или [к']?

Названия каких ягод? рыб?

## 4. Прочитайте (или послушайте) и перескажите.

Катала Катя мячик по комнате, а котик бегал за мячиком. Катя нечаянно закатила мячик под кровать. Думала она думала, как достать мячик. Катя взяла длинную палку и достала ею мячик из-под кровати. Котик опять побежал за мячиком.

## 5. Игра «Шутливые ответы».

На ком или на чём вы бы хотели путешествовать? Дайте полный ответ, используя название любого рисунка.

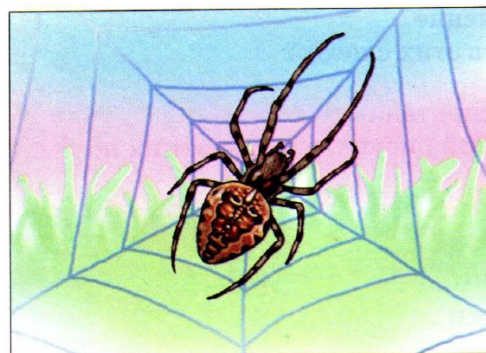

паук

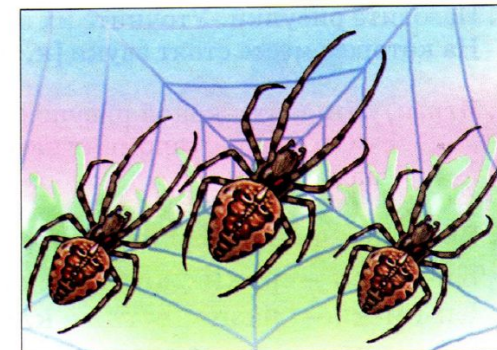

пауки

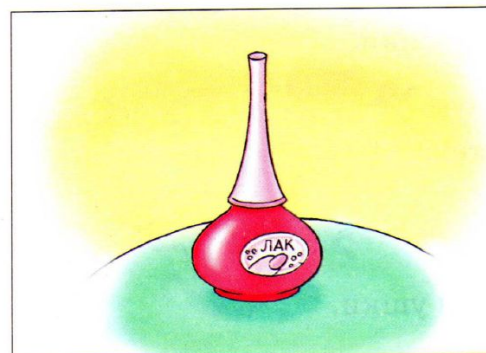

лак

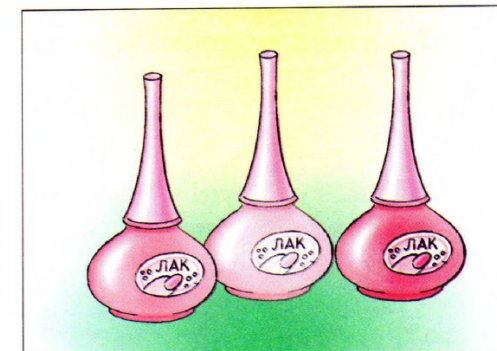

лаки

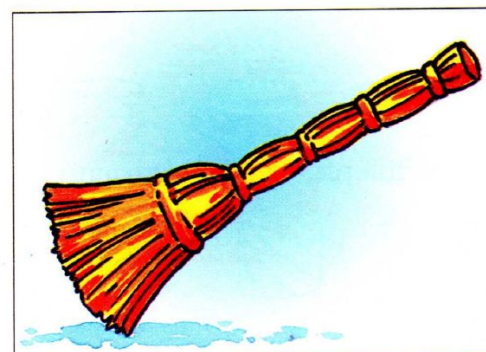

веник



веники

1. Назовите рисунки. Уточните их значение.  
На каком месте стоят звуки [к, к'] в этих словах?

2. Игры: «Угадайте, какой рисунок я спрятала»;  
«Кто больше запомнит названий рисунков и назовёт их по памяти».

3. Повторите чистоговорки.

Ки-ки-ки — руки сжаты в кулаки.

Ки-ки-ки — разноцветные клубки.

Ки-ки-ки — новые стальные коньки.

Ки-ки-ки — крупные мясные куски.

Ки-ки-ки — высокие тонкие каблуки.

Ужки-ужки — новые красивые кружки.

4. Прочитайте или выучите стихотворение.

**Заходите!**

— Тук, тук, тук!

— Это кто стучит?

— Это я, зайка.

— Если вправду зайка, предъяви ушки.

— Тук, тук, тук!

— Это кто стучит?

— Это я, олень.

— Если ты олень, покажи нам рожки.

— Тук, тук, тук!

— Это кто стучит?

— Это я, ветер.

— Коли ты ветер, подлетай-ка к двери, сам пролезешь в щёлку.

*Во Куанг*

5. Повторите скороговорку.

Баю-баю-баиньки.

Я катаю валенки.

Я катаю валенки

не велики, маленьки.

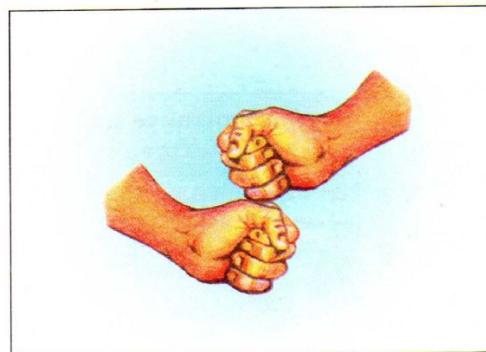

кулаки



коньки

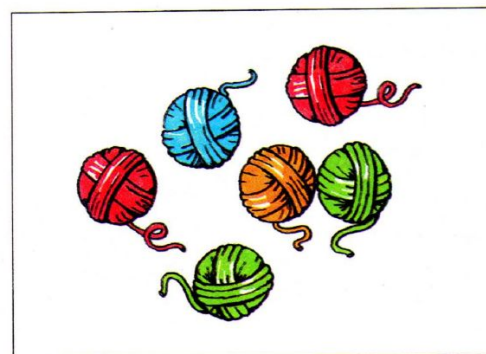

клубки

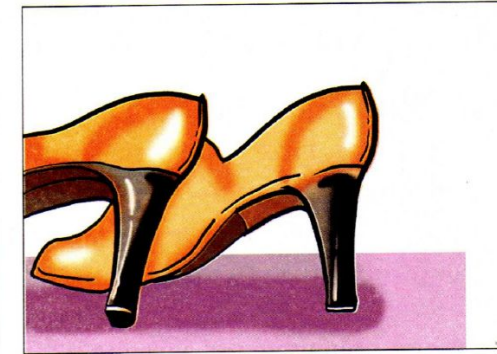

каблуки

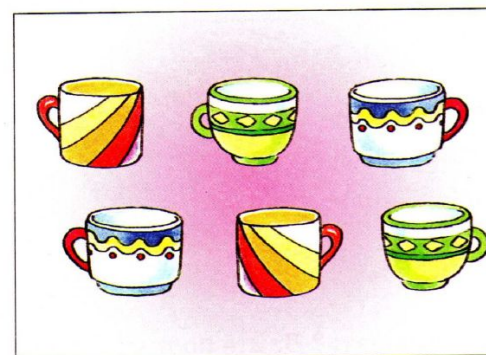

кружки

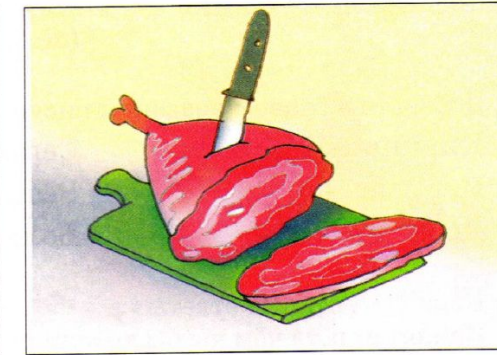

куски

1. Назовите рисунки. Уточните их значение.  
 Выделите первый звук в названиях рисунков.  
 Покажите большую и маленькую букву Гг.  
 Сложите из разрезной азбуки слоги га, го, гу, гы и прочитайте их.  
 Послушайте и повторите слоги:

га – га	га – га – га	га – га – га – га
го – го	го – го – го	го – го – го – го
гу – гу	гу – гу – гу	гу – гу – гу – гу
га – гу	га – га – ги	га – га – га – га

2. Посчитайте до пяти то, что изображено на каждом рисунке.

3. Игры: «Угадайте, название какого рисунка я задумала»;  
 «Угадайте, какой рисунок я спрятала».

4. Повторите чистоговорки.

Гаж, гаж, гаж — стоит кирпичный гараж.  
 Гонь, гонь, гонь — играет голосистая гармонь.  
 Гом, гом, гом — вот большой гастроном.  
 Гуси, гуси! — Га-га-га!

5. О каком рисунке эта загадка?

Голубка белая в дом прилетела.  
 Что где видела, про всё рассказала.  
 (зе, га, та)

6. Добавьте к словам названия рисунков.

Кирпичный ... .	Сегодняшняя ... .
Игрушечная ... .	Резиновые ... .
Добрая ... .	Большой ... .

7. Игра «Шутливые ответы».

На ком или на чём вы бы хотели путешествовать? Дайте полный ответ, используя название любого рисунка.

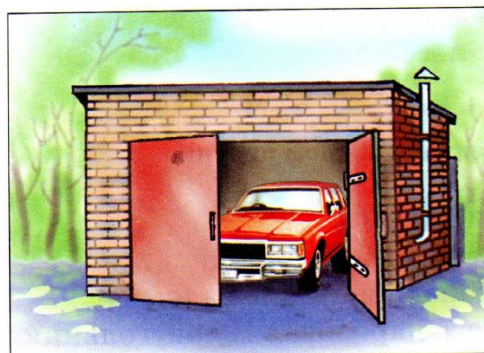

гараж

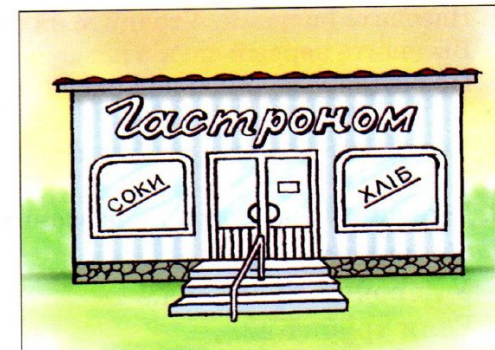

гастроном



газета



Галя

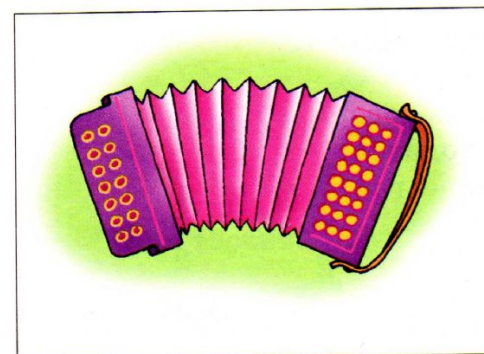

гармонь

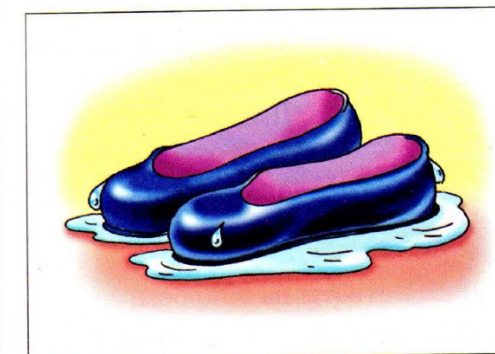

галоши

1. Назовите рисунки. Уточните их значение.  
Выделите первый звук в названиях этих слов.  
Прочитайте подписи под рисунками.
2. Посчитайте до пяти то, что изображено на каждом рисунке.
3. Дополните предложения названиями рисунков.  
На дереве сидит ... . Вежливый мальчик... .  
У девочки красивая... . Хорошая приправа к мясу... .  
Галя трубит в... . Гога нарисовал ... треугольник.
4. Прочитайте (повторите или выучите) стихотворение.

### Кто у нас говорит

Кто у нас говорит, говорит?  
 Целый час говорит, говорит?  
 Целый день говорит, говорит?  
 Целый год говорит, говорит?  
 И когда стоит — говорит,  
 и когда сидит — говорит,  
 и когда лежит — говорит,  
 и когда бежит — говорит,  
 даже если ест — говорит,  
 даже если спит — говорит.  
 То не Петя говорит, говорит.  
 То не мальчик говорит, говорит.  
 То его язык говорит.  
 Длинный розовый язык говорит.  
 — Хоть болтать и не годится, — говорит, —  
 не могу остановиться, — говорит.

В. Лукин

5. Дайте ответы на вопросы.  
В названии каких птиц есть звук [г]?  
В каких именах девочек и мальчиков есть звук [г]?

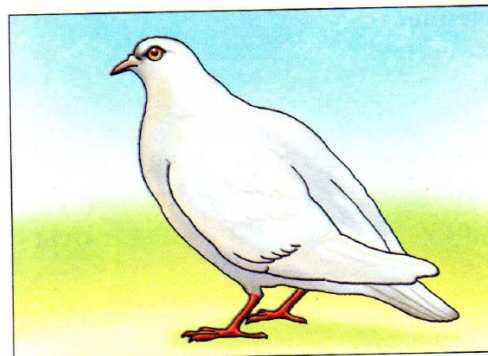

голубь



голова

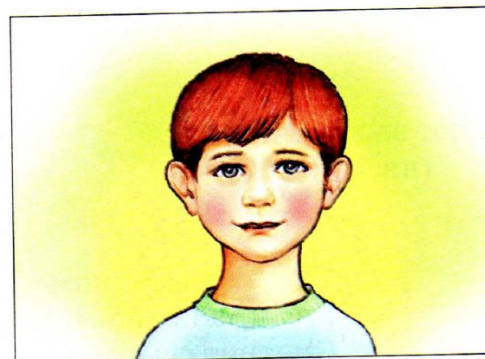

Гога

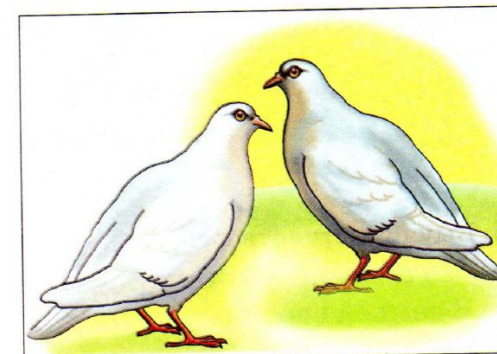

голуби



горчица

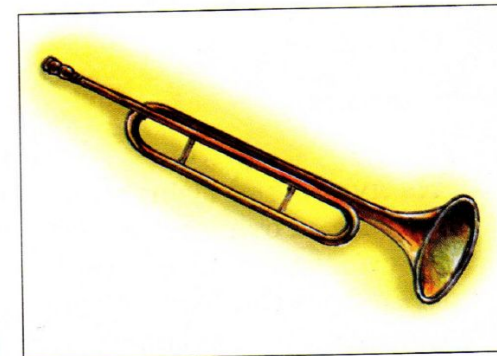

горн

## 1. Назовите рисунки. Уточните их значение.

Выделите первый звук в этих словах.

Прочитайте подписи под рисунками.

Послушайте и повторите слоги:

ага – ага – ага

агы – агы – агы

ога – ога – ога

ого – ого – ого

аго – аго – аго

огу – огу – огу

угу – угу – угу

агу – агу – агу

огы – огы – огы

## 2. Посчитайте до пяти то, что изображено на каждом рисунке.

## 3. Добавьте к словам названия рисунков.

Высокая ...

Красивые ...

Чёрный ...

Крупные ...

Красивая ...

Зелёная ...

## 4. О каком рисунке эта загадка?

Красные лапки щиплют за пятки.

(ня, гу, сы)

## 5. Выучите стихотворения.

## 1) — Га-га-га! — гогочет гусь. —

Я семьёй своей горжусь!

На гусят и на гусыню

всё гляжу, не нагляжусь!

*Н. Костарев*

## 2) Шлёпают гуськом

гусак за гусаком.

Смотрит свысока

гусак на гусака.

Ой, выцеплет бока

гусак у гусака.

## 6. Прочитайте (или послушайте) и перескажите.

## Гога и гуси

На лугу были гуси: гусь, гусыня и два гусёнка. А Гогу в это время мама отпустила погулять. Увидел Гога на лугу гусей и хотел погладить гусёнка. Но гусыня загоготала: «Га-га-га, не трогай гусят!». А гусь выгнул шею и зашипел. Он больно ущипнул Гогу за ногу. Нога долго болела. Так Гога и не погладил гусёнка.



гора

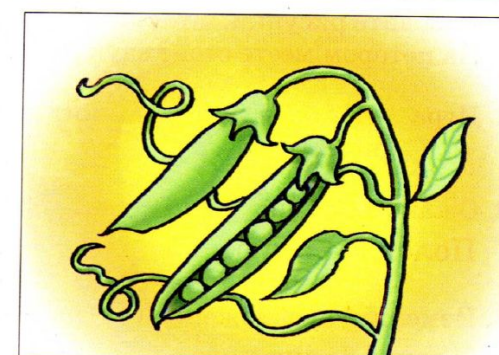

горошины

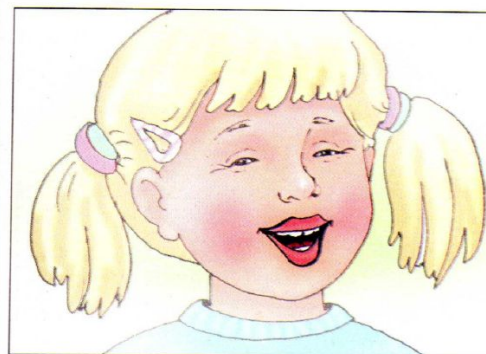

губы

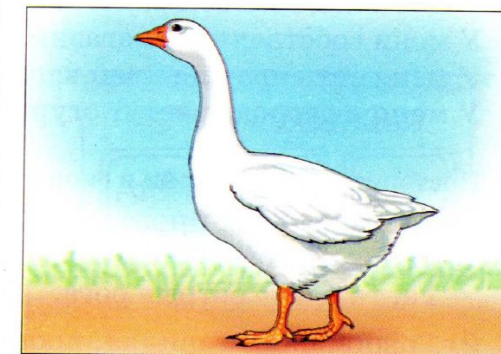

гусыня



гуталин

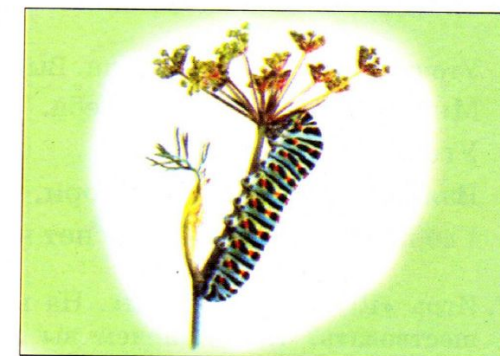

гусеница

1. Назовите рисунки. Уточните их значение.  
На каком месте стоит звук [г] в этих словах?
2. Игра «Кто больше запомнит названий рисунков и назовёт их по памяти».
3. О каком рисунке эта загадка?  
Полон хлевец белых овец. (гу, о, рец)
4. Измените предложения (у тебя, у него, у неё, у нас, у вас, у них).  
У меня болит нога.  
У меня есть козёл с рогами.  
У меня над головой радуга.  
У меня собственный магазин.  
У меня есть игрушечный вагон.  
У меня в огороде растут огурцы.
5. Повторите чистоговорки и скороговорки.  
1) Га, га, га — вот нога.  
Гон, гон, гон — спальный вагон.  
Га, га, га — острые рога.  
2) Говорила им горилла, проговаривала,  
говорила, говорила, приговаривала.  
3) На болоте на лугу, стоит блюдце творогу.
6. Уточните значение пословиц. Выучите их.  
Много снега — много хлеба.  
Уголь сажи не белей.  
Взявшись за гуж, не говори, что не дюж.  
Где пусто, где густо, где нет ничего.
7. Игра «Шутливые ответы». На ком или на чём вы бы хотели путешествовать? Кем или чем вы любуетесь? Дайте полный ответ на вопросы, используя название любого рисунка.

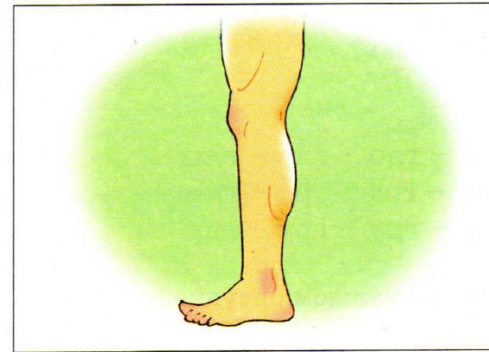

нога



рога

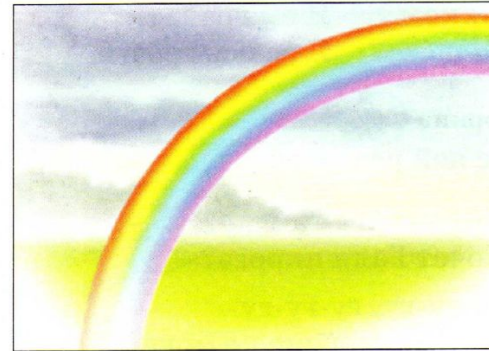

радуга

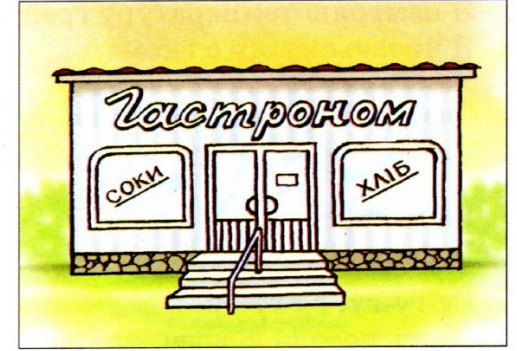

магазин

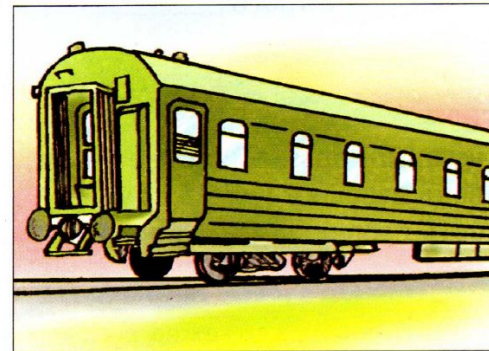

вагон

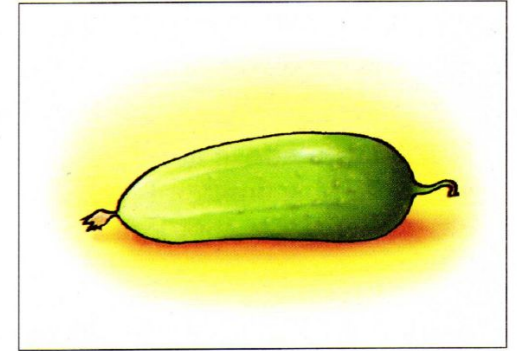

огурец

1. Назовите рисунки. Уточните их значение.

На каком месте стоит звук [г] в этих словах?

Прочитайте подписи под рисунками.

Послушайте и повторите слоги:

гла – гло – глу – глы      гла – гло – гло – глы

гна – гно – гну – гны      гну – гра – гра – гно

гра – гро – гру – гры      гло – гру – гру – гну

2. Посчитайте до пяти то, что изображено на каждом рисунке.

3. Измените предложения (ты, он, она, мы, вы, они).

Я налила воду в графин.

Я смотрю глазами.

Я измеряю температуру градусником.

Я ем гранат.

Я читаю сказку о гноме.

Я боюсь грозы.

4. Повторите скороговорку и чистоговорки.

Галка села на забор, грач завёл с ней разговор.

Га-га-га, га-га-га  
У меня болит нога.

Га-га-га, га-га-га  
Хочет Галя пирога?

Гу-гу-гу, гу-гу-гу  
Мыть посуду я могу.

Гу-гу-гу, гу-гу-гу  
Есть их больше не могу.

Га-га-га, га-га-га  
Не болит уже нога.

Га-га-га, га-га-га  
Где же оба пирога?

5. Выучите стихотворение.

### Гном и гром

И в лесу, и возле дома  
умный Гном боится Грома!  
Загрохочет в тучах Гром —

умный Гном сейчас же в дом,  
ведь всегда у Гнома дома  
есть громоотвод от Грома.

6. Игра «Шутливые ответы».

Кому или чему вы дарите игрушки? Дайте полный ответ на вопросы, используя название любого рисунка.

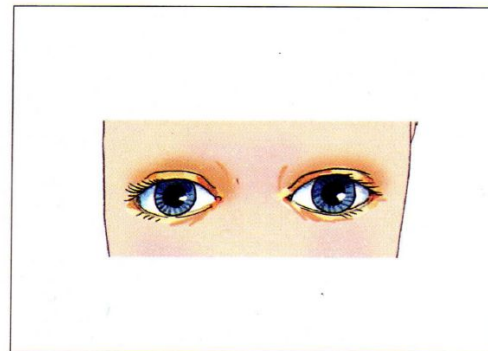

глаза

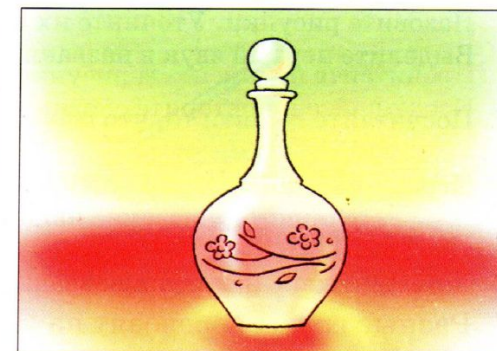

графин



градусник

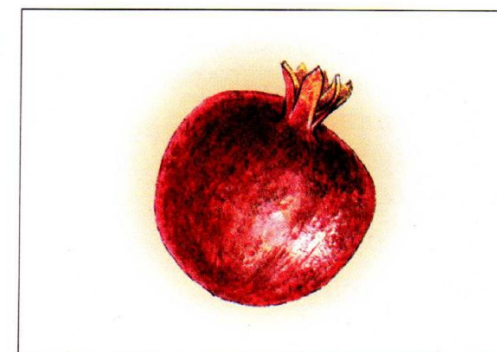

гранат

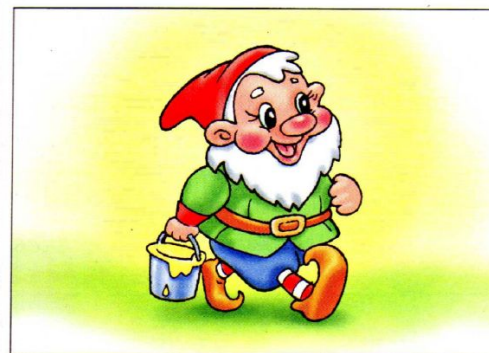

ГНОМ

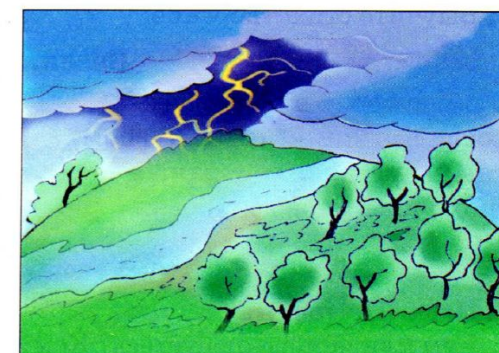

гроза

1. Назовите рисунки. Уточните их значение.  
Выделите первый звук в названиях рисунков.
2. Посчитайте до пяти то, что изображено на каждом рисунке.
3. Игры: «Угадайте, какой рисунок я спрятала»;  
«Угадайте, название какого рисунка я загадала».
4. Дополните предложения названиями рисунков.  
Разные грузы перевозят на ... . На дереве птичье ... .  
Молотком забивают ... . В лесу выросли грибы ... .  
Я сорвал сочную ... . Я люблю сладкий ... .
5. О каких рисунках эти загадки?  
Без головы,  
а в шляпах,  
одна нога  
и та без сапога.  
(ди, гвоз)  
Есть машина у людей,  
заменяет лошадей.  
Где пройдёт,  
там дым столбом встаёт.  
(зо, гру, вик)
6. Добавьте к словам названия рисунков.  
Птичье ... . Спелая ... . Новый ... .  
Стальные ... . Сладкий ... . Большой ... .
7. Выучите стихотворение.  
**Весенняя гроза**  
Люблю грозу в начале мая,  
когда весенний, первый гром,  
как бы резвяся и играя,  
грохочет в небе голубом...  
С горы бежит поток проворный,  
в лесу не молкнет птичий гам,  
и гам, и этот шум нагорный —  
всё вторит весело громам.  
*Ф. Тютчев*
8. Игра «Шуточные ответы».  
Кем или чем вы любуетесь? Кому или чему вы дарите игрушку? Дайте полный ответ, используя название любого рисунка.



гнездо

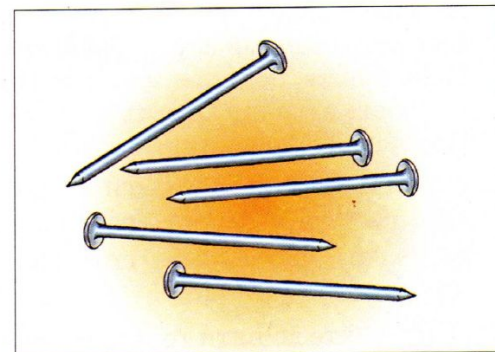

гвозди

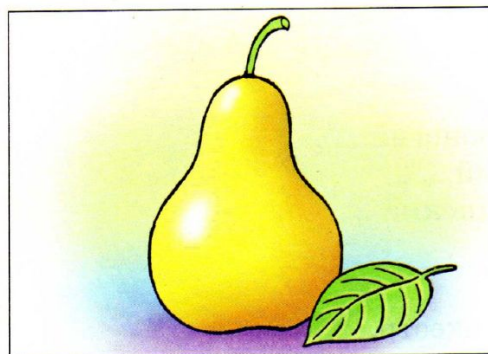

груша

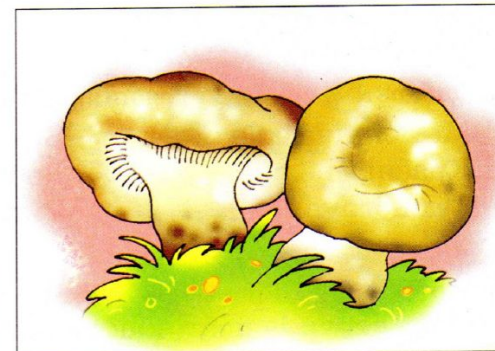

грузди

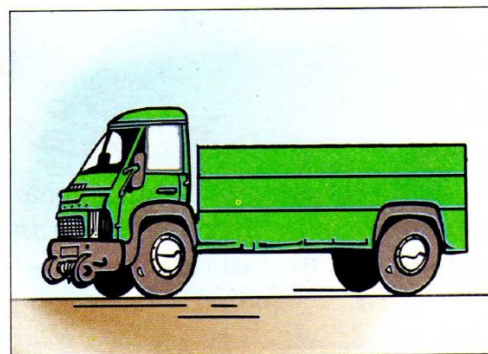

грузовик

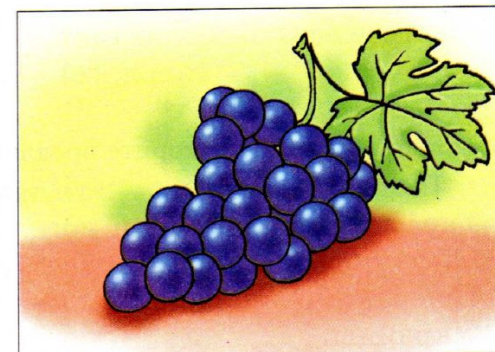

виноград



1. Назовите рисунки. Уточните их значение.  
Выделите первый звук в названиях рисунков.  
Прочитайте подписи под рисунками. Какими буквами обозначена мягкость звука [г'] в этих словах?  
Послушайте и повторите слоги:  

ги – ги – ги	гя – гя – гя	ги – ги – ки – ки
ге – ге – ге	гё – гё – гё	ге – ге – ке – ке
гю – гю – гю	ги – ги – ги	ги – ги – ки – ки

2. Посчитайте до пяти то, что изображено на каждом рисунке.
3. Игра «Кто больше запомнит названий рисунков и назовёт их по памяти».
4. Добавьте к словам названия рисунков.  

Металлическая ...	Быстроногий ...
Красивые ...	Добрый ...
Семиструнная ...	Украинский ...

5. О каких рисунках эти загадки?  

Семь струн, а поёт, как целый оркестр.  
(та, ги, ра)

Стройный, хищный,  
быстрее всех зверей бегают.  
(пард, ге)

6. Прочитайте или повторите предложения.  

Георгины и герань — это цветы. Гена ест кашу из геркулеса. Гера прыгает на одной ноге. Георгий играет на гитаре. Галя моет ноги. Малыш делает первые шаги. Гошин папа — генерал. Гена с папой были в Германии. Трезубец — это герб Украины.

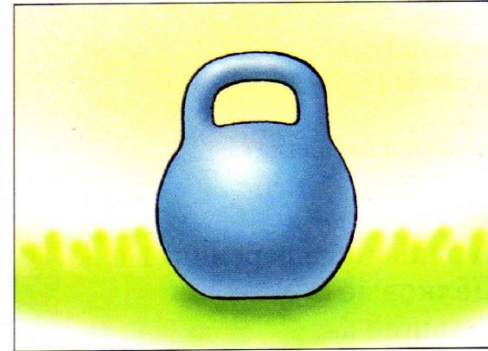

гиря

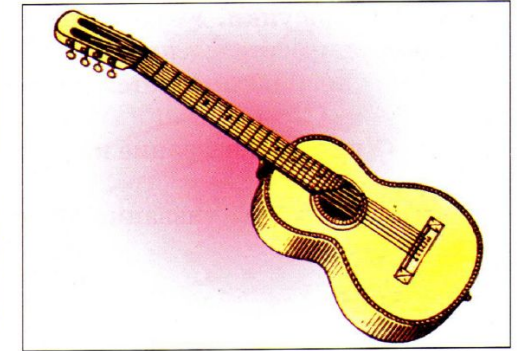

гитара



георгины

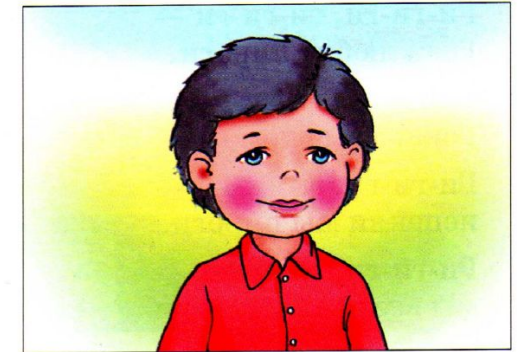

Гена

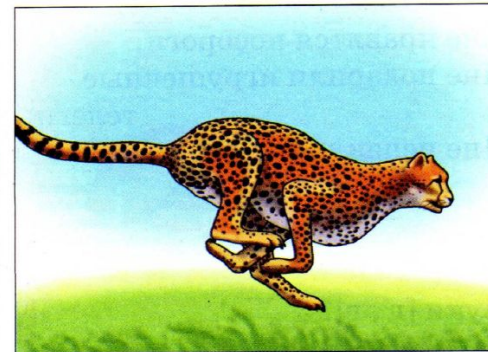

гепард



герб

1. Назовите рисунки. Уточните их значение.

На каком месте в этих словах стоит звук [г']?  
Какой буквой обозначается мягкость звука [г']?

2. Игра «Угадайте, название какого рисунка я загадала».

3. Добавьте к словам названия рисунков.

Быстрые ... .

Свежие вкусные ... .

Украинские ... .

Игрушечные деревянные ... .

Шёлковые ... .

Большие ... .

4. Повторите чистоговорки.

Ги-ги-ги, ги-ги-ги —  
Гена любит пироги.

Ги-ги-ги, ги-ги-ги —  
Гена, маме помоги.

Ги-ги-ги, ги-ги-ги —  
испекли мы пироги.

Ги-ги-ги, ги-ги-ги —  
мы все съели пироги.

Оги, оги — девочкины ноги.

Оги, оги — бегут носороги.

Аги, аги — шёлковые флаги.

Ги, ги, ги — свежие пироги.

Леги, леги — стоят телеги.

Еньги, еньги —

всем нужны деньги.

5. Измените предложения:

1) (ты, он, она, мы, вы, они)

Я отдал деньги за обед.

Я несу флаги.

Я мою ноги.

Я ем пироги.

2) (тебе, ему, ей, нам, вам, им).

Мне нравятся носороги.

Мне подарили игрушечные  
телеги.

Мне испекли пироги.

6. Дайте ответы на вопросы.

В названии каких птиц есть звуки [г', г]?

В названии каких зверей есть звуки [г', г]?



ноги

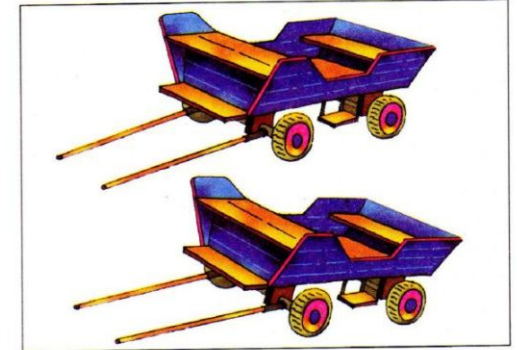

телеги

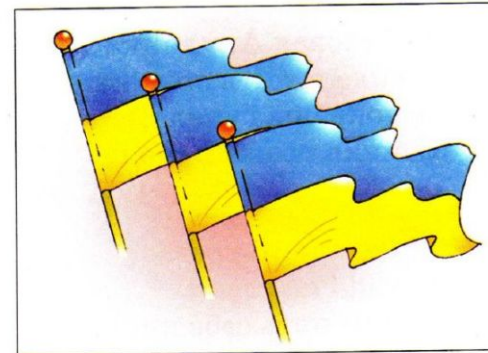

флаги



деньги

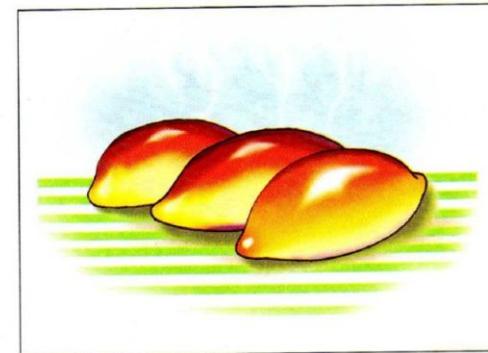

пироги

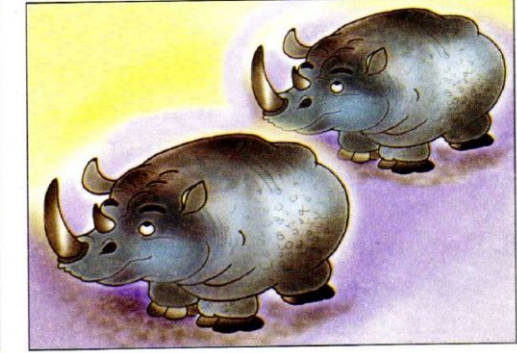

носороги

1. Назовите рисунки. Уточните их значение.

На каком месте стоят звуки [к, г] в этих словах?

Послушайте и повторите слоги:

ка – га	кы – ги	кю – гю	ка – га – гя – кя
ко – го	кэ – гэ	ки – ги	ко – го – гё – кё
ку – гу	ка – га	ке – ге	кы – ги – ки – ги

2. Посчитайте до четырёх то, что изображено на каждом рисунке.

3. Игра «Кто больше запомнит названий рисунков и назовёт их по памяти».

4. О каких рисунках эти загадки?

Он качалка и кровать.  
Хорошо на нём лежать.  
Он в саду или в лесу  
покачает на весу.

(мак, га)

Держится подружка  
за моё ушко.  
Стёжкой одной  
всё бежит за мной.

(гол, и, ка)

Резиновая Акулинка  
пошла гулять по спинке.  
А пока она гуляла,  
спинка розовая стала.

(ка, губ)

Маленького роста я,  
тонкая и острая.  
Носом путь себе ищу,  
за собою хвост тащу.

(ка, и, гол)

5. Выучите стихотворение.

Гусь купил себе гармошку,  
но дырявую немножко.  
Хорошо гармошка пела,  
по-гусиному шипела.

6. Прочитайте (или повторите) предложения.

У кенгуру длинные задние ноги. Резиновую губку купили для ванны. Я люблю покачаться в гамаке. Куда иголка — туда и нитка. У папы красивый галстук. У гусыни красные лапки.



кенгуру



галстук

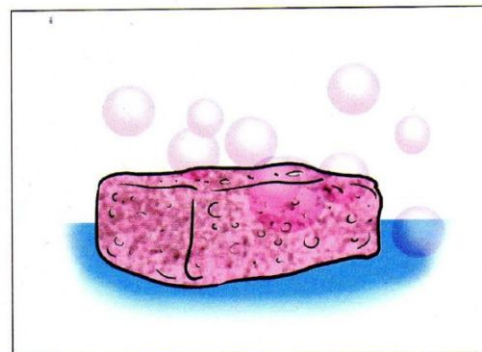

губка

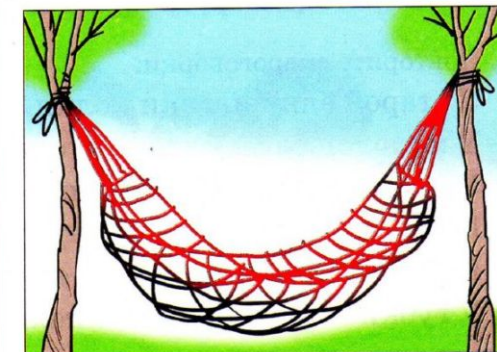

гамак

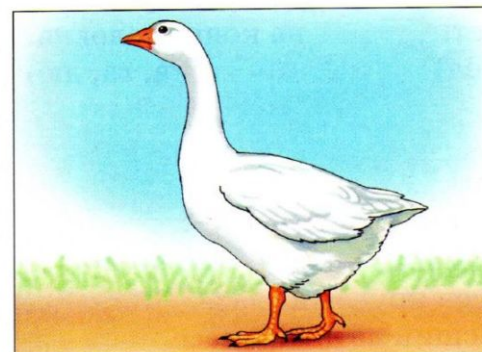

гусыня

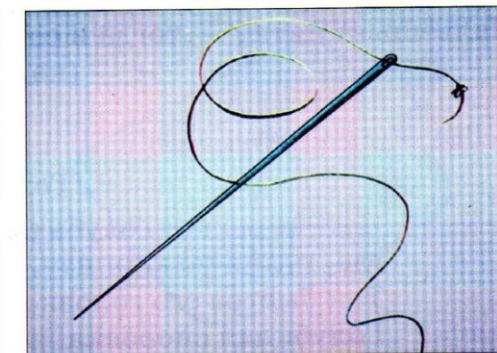

иголка

1. Назовите рисунки. Уточните их значение.

На каком месте стоят звуки [к, к', г]?

А чтобы не спутать «кору» с «горой»,  
за звуками зорко следя,  
запомни, что «г» — гогот гусей,  
а «к» — лишь капли дождя.

Сложите из разрезной азбуки слова. Сравните их звукобуквенный состав, уточните их смысл.

Кости — гости.

Колос — голос.

Икра — игра.

Кол — гол.

Калина — Галина.

Клаша — Глаша.

2. Посчитайте до четырёх то, что изображено на каждом рисунке.

3. Повторите скороговорки.

У старой ёлки иголки колки.

У молодой ёлки мягкие иголки.

У горного орла два огромных крыла.

Горы высокие, а овраги глубокие.

Короткая дорога бывает и долгой.

У губки поры, а у шубки полы.

4. О каких рисунках эти загадки?

Из холодной резины, а греть нас умеет.

Нальёшь кипятку — тогда и согреет.

(ка, грел)

Вьётся верёвка —

на конце головка.

(ка, га, дю)

5. Выучите стихотворение.

### Голуби

Нет, не может голубь сизый позабыть окно,  
где, гуляя по карнизу, он клевал пшено.

Так быстра его головка, ясен круглый глаз.

Голубиная сноровка — высший лётный класс.

С. Маршак



галка



гвоздики

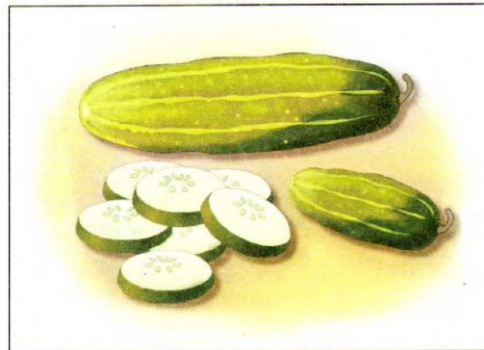

огурчики



гадюка



грядка



грелка

1. Назовите рисунки. Уточните их значение.  
 Какой одинаковый звук в этих словах?  
 Покажите большую и маленькую буквы Хх.  
 Сложите из разрезной азбуки слоги ах – ха, ох – хо, ух – ху, ых – хы.  
 Послушайте и повторите слоги:

ах – ха – ха	ха – аха – ха	ха – ха – ха
ох – хо – хо	хо – охо – хо	хо – хо – хо
ух – ху – ху	ху – уху – ху	ху – ху – ху
ых – хы – хы	хы – ыхы – хы	хы – хы – хы

2. Посчитайте до пяти то, что изображено на каждом рисунке.

3. Повторите чистоговорки.

Ха, ха, ха — сладкая халва.  
 Ха, ха, ха — оранжевая хурма.  
 Ха, ха, ха — жирная хамса.  
 Хат, хат, хат — махровый халат.

4. Добавьте к словам названия рисунков.

Махровый ... .	Свежая белая ... .
Старая ... .	Сладкая ... .
Вкусная ... .	Оранжевая сочная ... .

5. Добавьте к предложениям названия рисунков.

На фабрике спили ... .	В пекарне испекли ... .
В деревне построили ... .	В море наловили ... .
На дереве нарвали ... .	В магазине купили ... .

6. Измените предложения (ты, он, она, мы, вы, они).

Я одела халат.	Я ела халу и халву.
Я купила хамсу.	Я сорвала хурму.

7. Игра: «Шутливые ответы».

Кому или чему вы дарите игрушки? Дайте полный ответ, используя название любого рисунка.

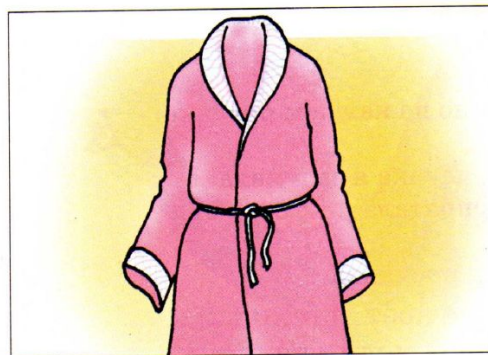

халат

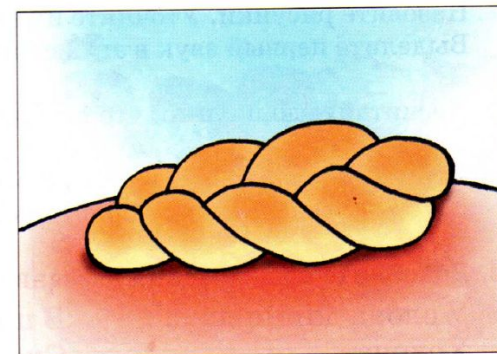

хала

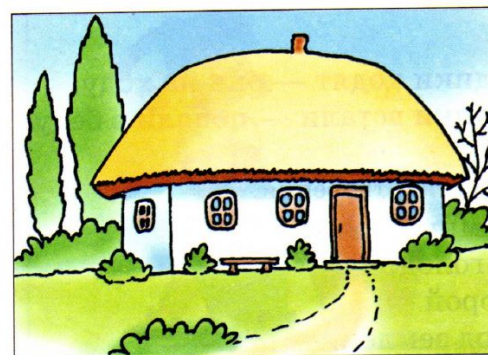

хата



халва

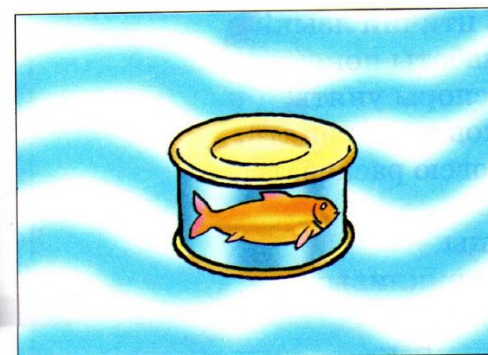

хамса



хурма

1. Назовите рисунки. Уточните их значение.  
Выделите первый звук в этих словах.
2. Посчитайте до пяти то, что изображено на каждом рисунке.
3. Игры: «Угадайте, название какого рисунка я задумала»;  
«Угадайте, какой рисунок я спрятала».
4. Дополните предложения названиями рисунков.  
У слона длинный ... .      В школе поёт детский ... .  
Хохочет ... .              Скоморох ходил на ... .  
В клетке сидит ... .      Любит залезть в курятник ... .

5. Повторите скороговорки.

Буква Х все ходит, ходит.  
Места себе не находит.

Ходики ходят — они на ходу.  
Ходики встали — попали в беду.

6. Прочитайте (повторите или выучите) стихотворения.

Хомяк не хочет в зимний холод  
ходить, испытывая голод, —  
хитрец холодною порой  
храпит в хоромех под землёй.

**Хотел бы я выучить птичий язык**

Хотел бы я выучить птичий язык!  
Хотел бы я птичьи заботы понять,  
хотел бы я крики и споры унять,  
хотел бы от хищников их охранять,  
хотел бы их песни всюю распевать!  
Я птицам сказал бы:  
— Спасибо вам, птицы,  
без вас голосистых, крикливых,  
было бы очень тоскливо!

*Е. Карганова*

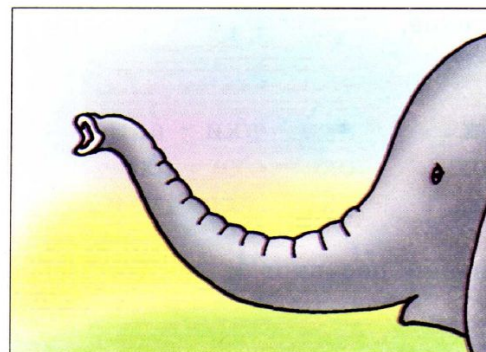

хобот



хор



хохотушка



ХОМЯК

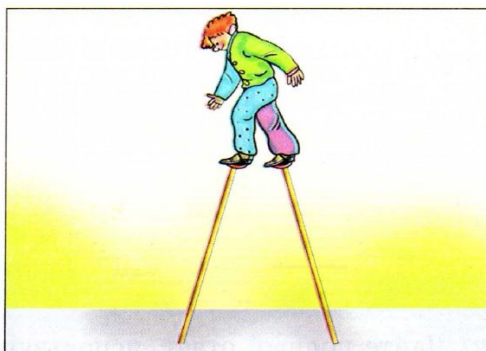

ходули



хорёк

## 1. Назовите рисунки. Уточните их значение.

Где стоит звук [х] в этих словах?

Послушайте и повторите слоги:

аха – аха – аха	ах – ох – ух	ахи – ахи – ахи
ахо – ахо – ахо	ых – ах – ох	охе – охе – охе
ухо – ухо – ухо	ух – ых – ах	ухи – ухи – ухи

## 2. Игра «Кто больше запомнит названий рисунков и назовёт их по памяти».

## 3. Дополните предложения названиями рисунков.

Вредное насекомое ... .	В сахарницу насыпали ... .
У кролика длинное ... .	Медленно ползёт ... .
Подстрелил дичь ... .	Катя купила пачку ... .

## 4. Повторите скороговорку и чистоговорки.

Уха нет у мухи, у мухи нет уха.

Ха-ха-ха, ха-ха-ха —  
есть у нас два петуха.  
Хи-хи-хи, хи-хи-хи —  
всё дерутся петухи.  
Ху-ху-ху, ху-ху-ху —  
клювы все у них в пуху.

Хи-хи-хи, хи-хи-хи:  
— Хватит драться, петухи!  
Ха-ха-ха, ха-ха-ха —  
без хвоста два петуха.

## 5. Выучите стихотворение и скороговорку.

Тихо, тихо снег идёт,  
белый снег, мохнатый.  
Мы расчистим снег и лёд  
во дворе лопатой.

*М. Познанская*

Хохлатые хохотушки  
хохотом хохотали:  
— Ха-ха-ха да  
ха-ха-ха.

## 6. Игра «Шутливые ответы».

Кому или чему вы дарите игрушку? Дайте полный ответ, используя название любого рисунка.

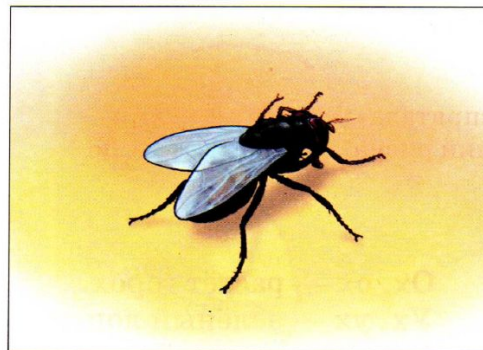

муха

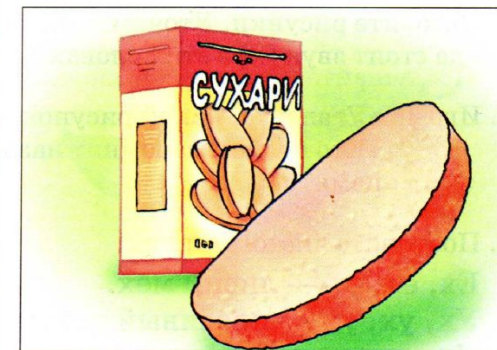

сухари

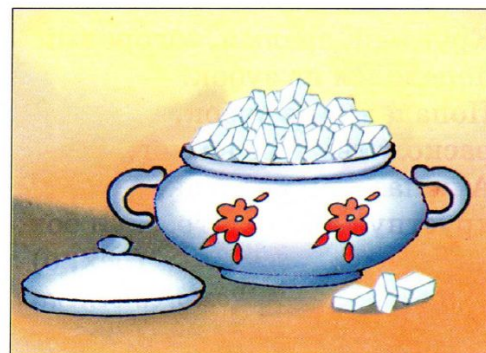

сахар

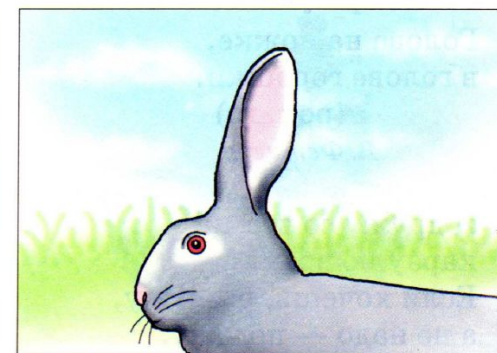

ухо

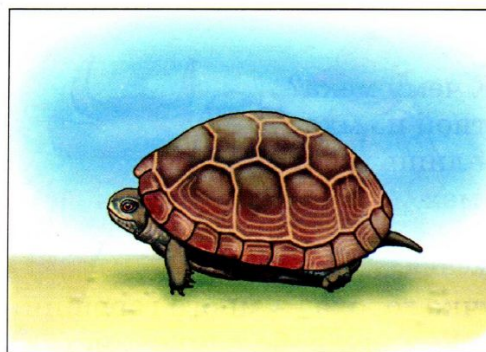

черепаха



ОХОТНИК

1. Назовите рисунки. Уточните их значение.  
Где стоит звук [х] в этих словах?

2. Игры: «Угадайте, какой рисунок я спрятала»;  
«Кто больше запомнит названий рисунков и назовёт их по памяти».

3. Повторите чистоговорки.

Ех, ех, ех — лисий мех.

Ух, ух, ух — красивый петух.

Ух, ух, ух — пасёт пастух.

Ох, ох — растёт горох.

Ух, ух — зелёный лопух.

Ех, ех — грецкий орех.

4. О каких рисунках эти загадки?

Голова на ножке,  
в голове горошки.

(рох, го)

*В. Фетисов*

Я дружу со всеми,  
караулю время.

Если хочешь, разбуду,  
а не надо — погожу.

(тух, пе)

*Ю. Щербаков*

Круглый, зрелый, загорелый  
попадался на зубок.

Попадался на зубок,  
расколоться всё не мог,

А попал под молоток,  
хрустнул раз — и треснул бок.

(рех, о)

*А. Рождественская*

5. Выучите стихотворение.

Мох — тот же мех. К чему меха?  
Мне шубу сшил портной из мха.  
Мягка, легка... Один лишь грех:  
совсем не греет этот мех.

6. Прочитайте (или повторите) предложения.

Гладкий мех у хомяка. В стручке гороха — много горошин.  
Петух кричит: «Ку-ка-ре-ку». У лопуха большие листья.  
Пастух пасёт стадо коров. Орех растёт на дереве.

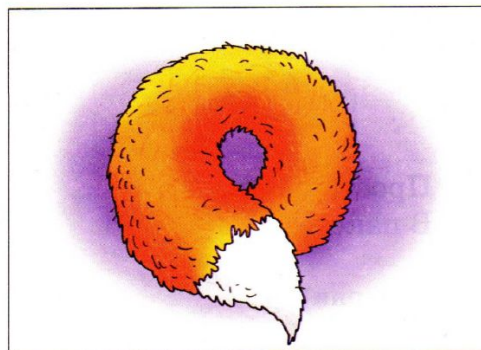

мех

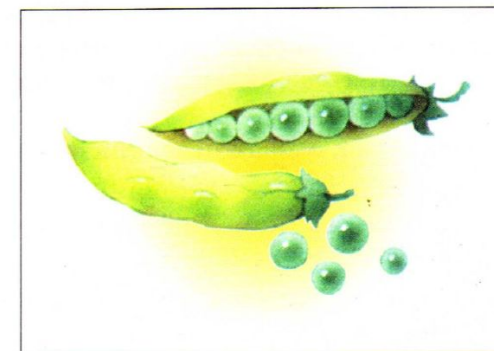

горох

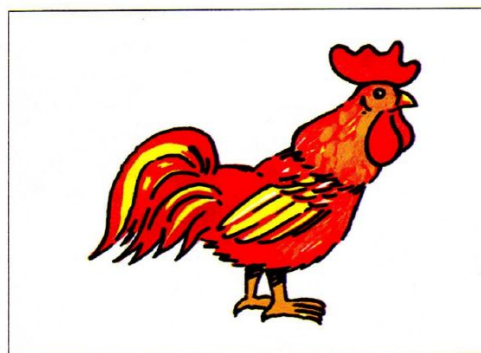

петух

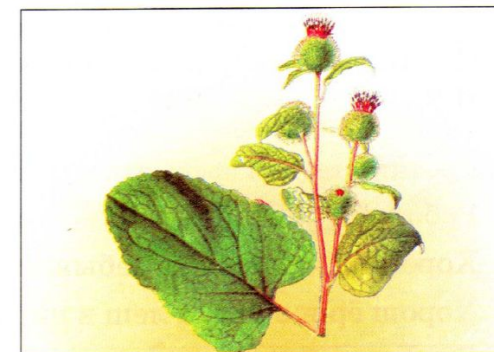

лопух

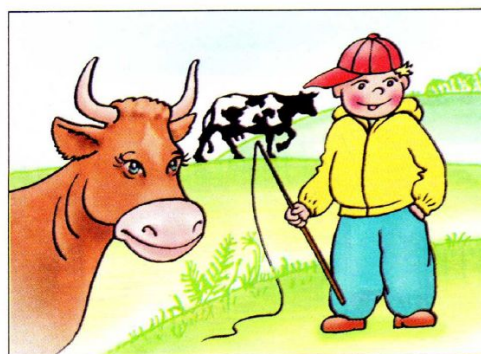

пастух



орех



1. Назовите рисунки. Уточните их значение.  
Какой одинаковый звук в этих словах?  
Прочитайте подписи под рисунками.

2. Добавьте к словам названия рисунков.

Лисий ... . Еловая ... . Просторный ... .  
Сухой ... . Свежий ... . В пакете ... .

3. Измените предложения (ты, он, она, мы, вы, они).

Я видел белку с пушистым хвостом.  
Я собирал сухой хворост в лесу.  
Я любовался вечнозелёной хвоей сосны.  
Я люблю свежий пахучий хлеб.  
Я помогал строить просторный хлев.  
Я купил четыре пакета хны.

4. Прочитайте (или послушайте) пословицы. Уточните их смысл.

Работай с охотой — поешь с охотой.  
Хороший человек не забывается.  
Хорош ёрш в ухе, а лец в пироге.  
Хорошее железо не ржавеет.  
Хорошую речь хорошо слушать.

5. Дайте полные ответы на вопросы.

В названии каких продуктов есть звук [х]?  
Кто поёт «ку-ка-ре-ку»?  
Чем покрыта кожа цыплят?  
Чем носит слон тяжести?  
Что кладут в чай?  
Что у белки и лисы очень пушистый?  
Что вместо листьев у сосны и ели?



ХВОСТ

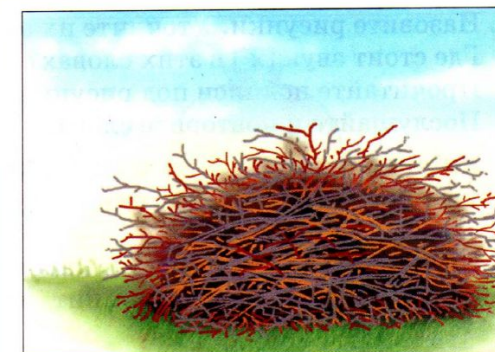

хворост



ХВОЯ

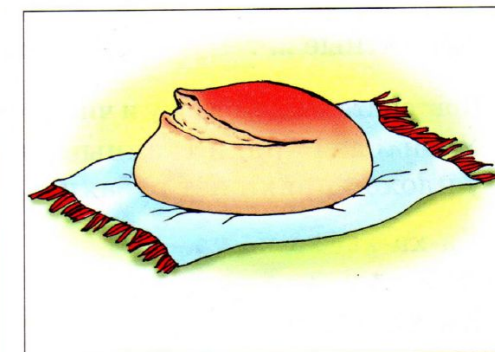

хлеб



хлев

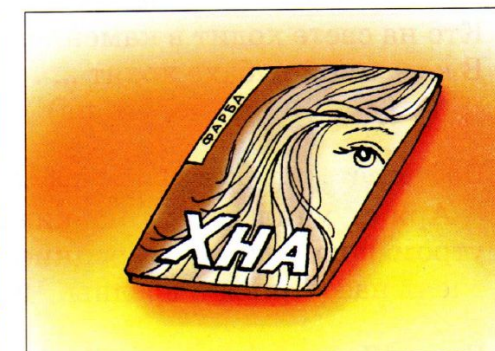

хна

1. Назовите рисунки. Уточните их значение.

Где стоит звук [х'] в этих словах?

Прочитайте подписи под рисунками.

Послушайте и повторите слоги:

хи – хи – хи

ахи – ахи – ахи

хи – хе – хи – хе

хе – хе – хе

ухе – ухе – ухе

хе – хи – хе – хи

2. Игры: «Угадайте, название какого рисунка я загадала»;  
«Кто больше запомнит названий рисунков и назовёт их по памяти».

3. Добавьте к словам названия рисунков.

Хитрый ... .

Крикливые ... .

Назойливые ... .

Ароматные ... .

Грецкие ... .

Медлительные ... .

4. Повторите скороговорку и чистоговорки.

У хорошей пряжи тканые рубахи,  
у плохой пряжи нет рубахи.

Ха-ха-ха, ха-ха-ха —  
на обед у нас уха.

Хи-хи-хи, хи-хи-хи —  
дай попробовать ухи.

Хе-хе-хе, хе-хе-хе —  
соль одна в твоей ухе.

Хи-хи-хи, хи-хи-хи —  
не хочу твоей ухи.

5. О каком рисунке эта загадка?

Кто на свете ходит в каменной рубахе?

В каменной рубахе ходят ... .

(ре, че, хи, па)

6. Прочитайте (или повторите) предложения.

Архип учил уроки по химии. Мне подарили духи. Рано утром поют петухи. Грецкие орехи растут на дереве. Мухи очень назойливы и вредны. Черепахи хорошо плавают.

7. Игра «Шутливые ответы». Кем или чем вы любуетесь? Дайте полный ответ, используя название любого рисунка.



Архип



духи

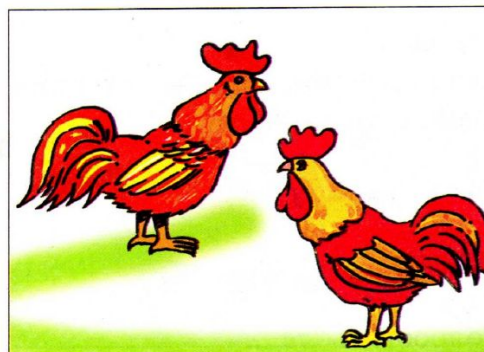

петухи



орехи

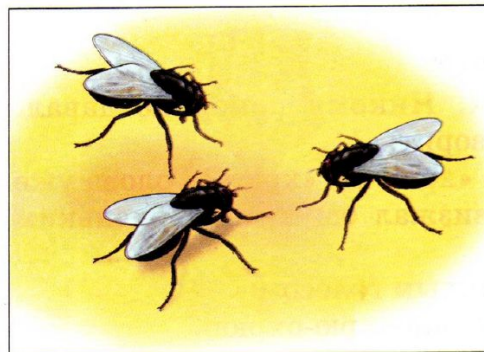

мухи

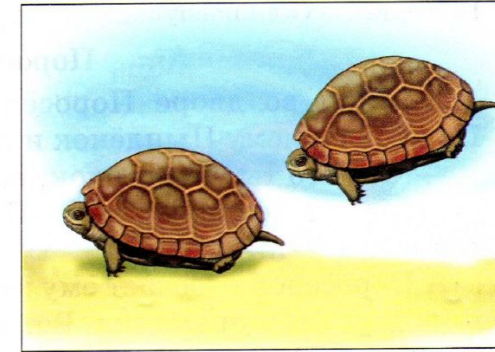

черепахи

## 1. Назовите рисунки. Уточните их значение.

На каком месте стоят звуки [к, х] в этих словах?

Послушайте и назовите слоги:

га – ка – ха	гу – ку – ху	га – ха – ха – ка
го – ко – хо	гы – кы – хы	ха – га – га – ка
ги – ки – хи	хе – ге – хе	ки – ги – ги – ки

Сложите из разрезной азбуки слова, сравните их звукобуквенный состав, уточните их смысл.

Гол — холл.	Мука — муха.	Чек — чех.
Год — ход.	Макать — махать.	Сук — сух.
Голод — холод.	Бак — бах.	Сок — сох.

## 2. Прочитайте (или повторите) предложения.

Город Киев — столица Украины. Крещатик — главная улица города Киева. Днепр — главная река Украины.

## 3. Посчитайте до пяти то, что изображено на каждом рисунке.

## 4. Дополните предложения названиями рисунков.

На хлебе румяная ... .	Мама одела ... .
На столе стоит ... .	Колобок съела ... .
Под кровать залезла ... .	Коля одел ... .

## 5. Прочитайте (или послушайте) и перескажите.

**Поросёнок**

Хрюкал во дворе Поросёнок. Никому покоя не давал. Подошёл к нему Цыплёнок и говорит:

— Что это ты, Поросёнок, всё «хрю» да «хрю»? Голова уже от твоего хрюканья болит. Повизжал бы лучше тоненьким голоском — пи-пи-пи.

А Поросёнок отвечает ему хриплым голосом:

— Да я ноги промочил. Вот и охрю-охрю-охрюп.

*Л. Яхнин*

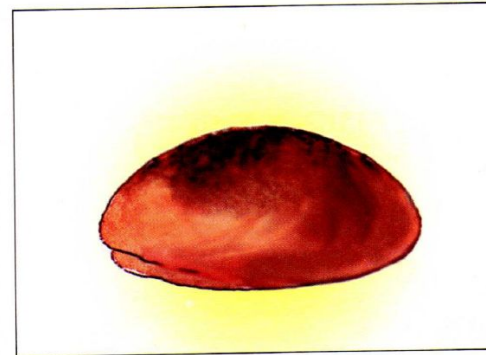

хлебная корка

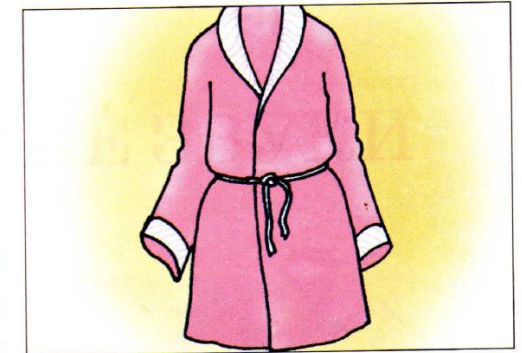

красивый халат

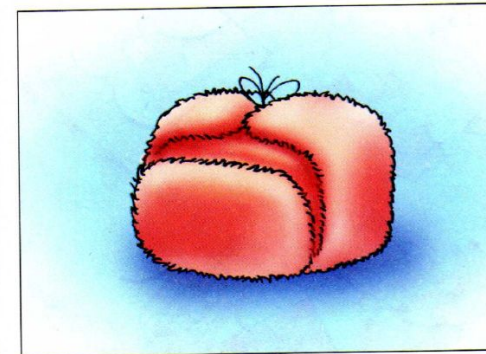

меховая шапка

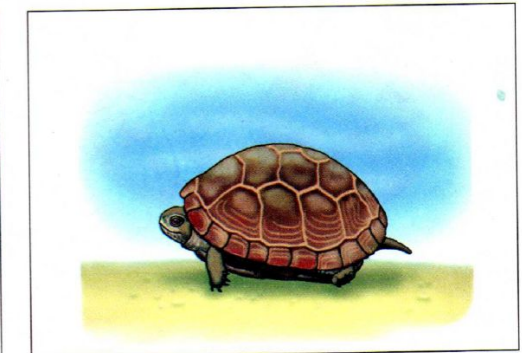

маленькая черепаха

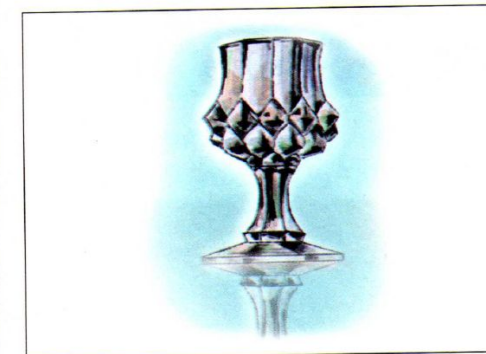

хрустальный бокал

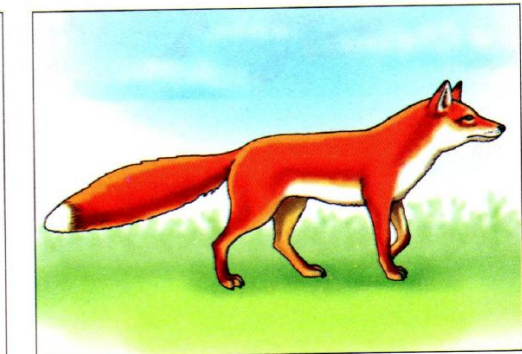

хитрая лисичка

1. Назовите рисунки. Уточните их значение.

Выделите первый звук в этих словах.

Покажите большие и маленькие буквы Сс.

Сложите из разрезной азбуки слоги са, со, су, сы.

Послушайте и повторите слоги:

со – са – са

су – су – су

са – со – со – са

со – со – со

сы – сы – сы

су – сы – сы – су

2. Посчитайте до пяти то, что изображено на каждом рисунке.

3. Игры: «Отгадайте, какой рисунок я спрятала»;

«Отгадайте, название какого рисунка я задумала».

4. Повторите чистоговорки и скороговорки.

Сан, сан, сан — новый сарафан.

Сар, сар, сар — кипит самовар.

Сат, сат, сат — едет самокат.

Сани, сани едут сами.

У Сани новые сани.

5. Добавьте к словам названия рисунков.

Детский ... .

Новые ... .

Внимательный ... .

Яркий ... .

Красивый ... .

Металлический ... .

6. О каких рисунках эти загадки?

Среди воды огонь пылает,  
вода его не заливаает.

(вар, мо, са)

Летом отдыхают,  
зимой детей катают.

(ки, сан)

И вдруг из чёрной темноты  
в небе выросли кусты,  
а в них — голубые,  
пунцовые, золотые  
распускаются цветы  
небывалой красоты.

(лют, са)

7. Игра «Шутливые ответы».

Кому или чему вы дарите игрушки? Ответьте одним словом, используя название любого рисунка.

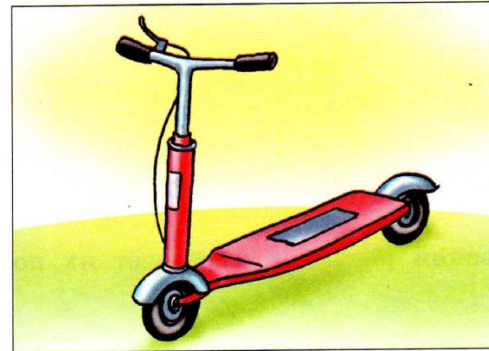

самокат

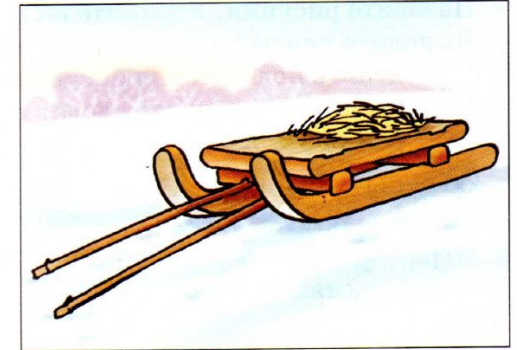

сани



санитар

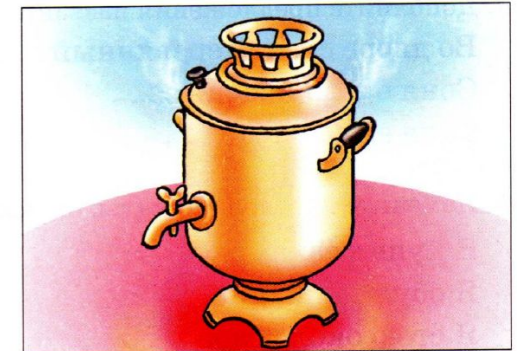

самовар

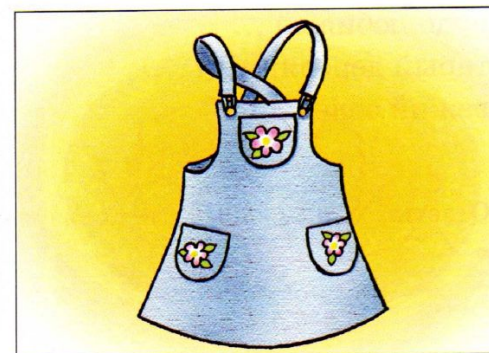

сарафан



салют

## СВИСТЯЩИЕ ЗВУКИ

1. Назовите рисунки. Уточните их значение.

Выделите первый звук в этих словах.

Прочитайте подписи под рисунками.

Послушайте и повторите слоги:

са – су – су – са

су – сы – сы – су

со – сы – сы – со

сы – са – са – сы

2. Игра «Кто больше запомнит названий рисунков и назовёт их по памяти».

3. Посчитайте до пяти то, что изображено на каждом рисунке.

4. Дополните предложения названиями рисунков.

Во дворе стоит деревянный ... . Яблоню обкапывает ... .

Соня одела красные ... . Чай пьют с ... .

Саня ел зелёный ... . Яблоки растут в ... .

5. Измените предложения (ты, он, мы, они).

Я купил сахар.

Я был в саду.

Я обул сандалии.

Я говорил с садовником.

Я стою около сарая.

6. Добавьте к словам названия рисунков.

Белый сладкий ...

Трудолюбивый ...

Новые красные ...

Старый деревянный ...

Большой плодовой ...

Свежий зелёный ...

7. Игра «Шутливые ответы».

Кому или чему вы дарите игрушки? Ответьте одним словом, используя название любого рисунка.

## ЗВУК [С]



сандалии

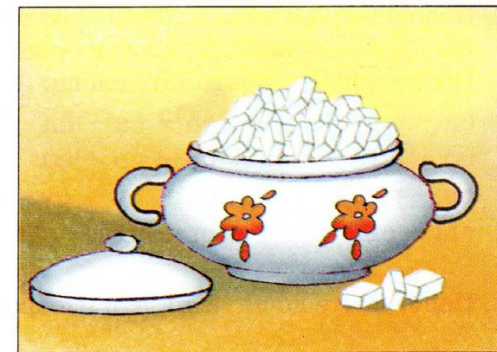

сахар

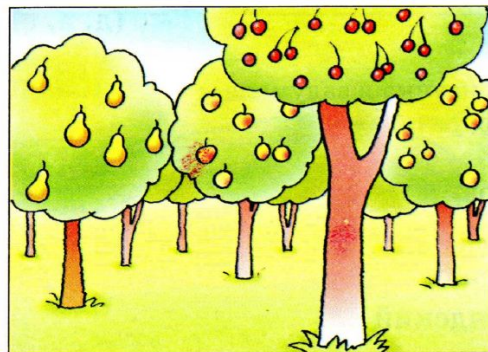

сад



садовник

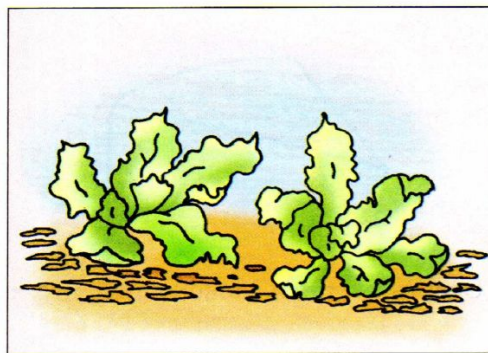

салат

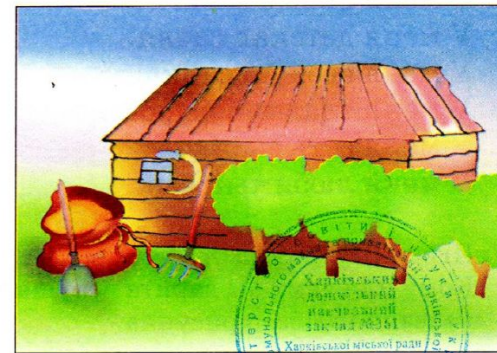

сарай

## СВИСТЯЩИЕ ЗВУКИ

1. Назовите рисунки. Уточните их значение.

Выделите первый звук в этих словах.

Послушайте и повторите слоги:

са – са	са – са – са	са – са – са – са
со – со	со – со – со	со – со – со – со
су – су	су – су – су	су – су – су – су
сы – сы	сы – сы – сы	сы – сы – сы – сы

2. Посчитайте до пяти то, что изображено на каждом рисунке.

3. Изображённое на трёх рисунках можно объединить одним словом. Каким?

(д, а, е)

4. Игры: «Угадайте, название какого рисунка я задумала»;  
«Угадайте, какой рисунок я спрятала».

5. Добавьте к словам названия рисунков.

Резиновые ... .	Детский сладкий ... .
Любимый папин ... .	Свежая белая ... .
Железная ... .	Голландский ... .

6. Измените предложения (у тебя, у него, у нас, у вас, у них).

У меня новые сапоги.  
У меня детская сабля.  
У меня свежая сайка.  
У меня сладкий сырок.  
У меня есть сыр.  
У меня любимый сын.

7. Игра «Шутливые ответы».

Кому или чему вы дарите игрушки? Ответьте одним словом, используя название любого рисунка.

## ЗВУК [С]



сапоги

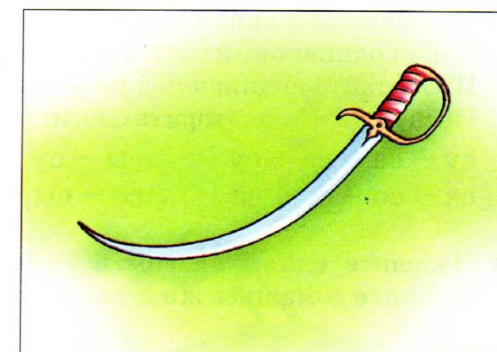

сабля

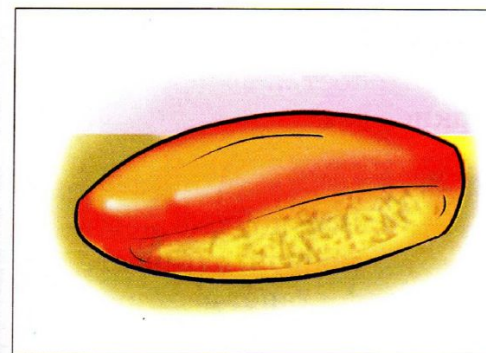

сайка



сын

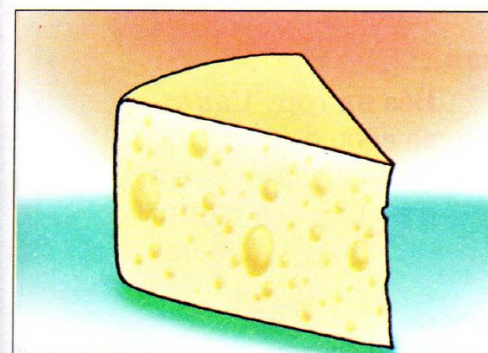

сыр

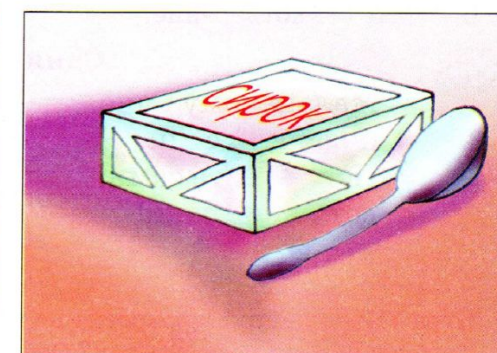

сырок

1. Назовите рисунки. Уточните их значение.  
 Какой одинаковый звук в этих словах?  
 Прочитайте подписи под рисунками.  
 Послушайте и повторите слоги:

су – са – са – су      сы – су – су – сы  
 са – со – со – са      со – сы – сы – со

2. Назовите одним словом всё, что изображено на рисунках. Затем назовите домашнее животное, дикое животное, птиц.

3. Посчитайте до четырёх то, что изображено на каждом рисунке.

4. Дополните предложения названиями рисунков.

Длинный хвост у ... .      Дом сторожит ... .  
 Ночью охотится ... .      Красиво поёт ... .  
 Красивый мех у ... .      Зоркие глаза у ... .

5. О каких рисунках эти загадки?

С хозяином дружит,  
 домик сторожит,  
 Живёт под крылечком,  
 хвост колечком.

(ка, со, ба)

Всю ночь летает —  
 мышей добывает.  
 А станет светло —  
 спать летит в дупло.

(ва, со)

6. Выучите стихотворение.

**Саня и сани**

Маленькому Сане  
 подарили сани.  
 Посмотрите сами:  
 вот какие сани!

Вёз на гору Саня  
 за собою сани.  
 Ехал с горки Саня,  
 а на Сане — сани.

*С. Коган*

7. Игра «Кто правильно ответит на вопрос».

Кого вы видите на рисунках? Ответьте одним словом, используя любой рисунок.

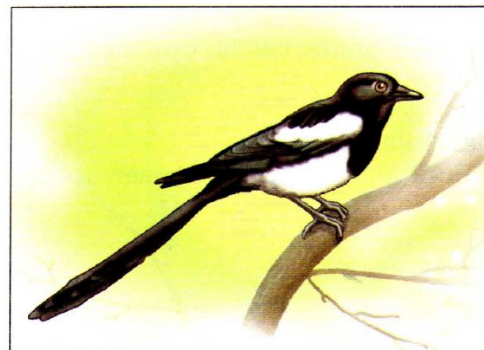

сорока



соловей

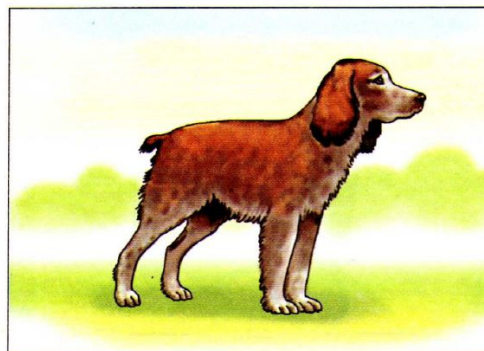

собака

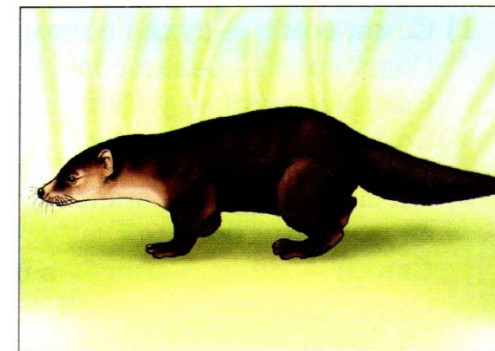

соболь

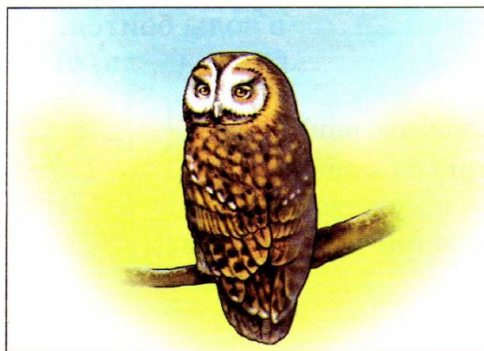

сова

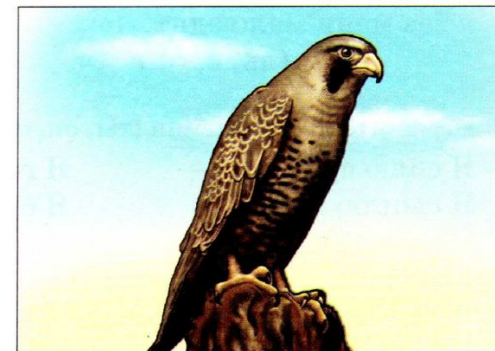

сокол

1. Назовите рисунки. Уточните их значение.  
 На каком месте (в начале, в середине или в конце слова) стоит звук [с] в этих словах?

2. Игры: «Угадайте, название какого рисунка я задумала»;  
 «Кто больше запомнит названий рисунков и назовёт их по памяти».

3. Добавьте к словам названия рисунков.  
 Пищевая ... . Кухонная ... .  
 Яблочный ... . Послушная ... .

Сухая ... .  
 Сладкая ... .

4. Повторите чистоговорки и скороговорку.

1) Сома, сома — сухая солома.  
 Сода, сода — белая сода.  
 Сомка, сомка — у Сани соломка.  
 Сок, сок — у Сони сок.

2) На санях Саня с Соней  
 едут, санки погоняя.  
 Санки — скок, Саню — в бок,  
 Соню — бух! — в сугроб.

5. О каком рисунке эти загадки?

Меня одну не едят,  
 а без меня мало едят.  
 (ль, с, о)

В воде родится,  
 а воды боится.  
 (с, ль, о)

6. Измените предложения (ты, он, она, мы, вы, они).

Я солю суп. Я говорю с Соней.  
 Я сыплю соду. Я ем сладкую соломку.  
 Я пью сок. Я стою около стога соломы.

7. Игра «Кто правильно ответит на вопрос».

Что или кого вы видите на рисунке? Ответьте одним словом, используя название любого рисунка.

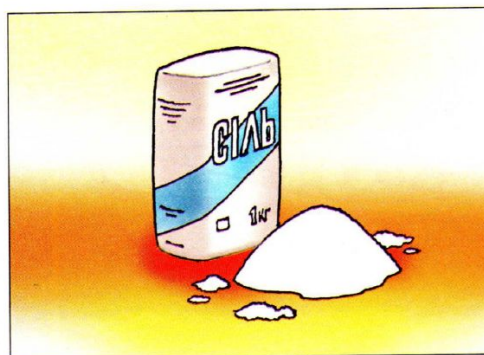

соль

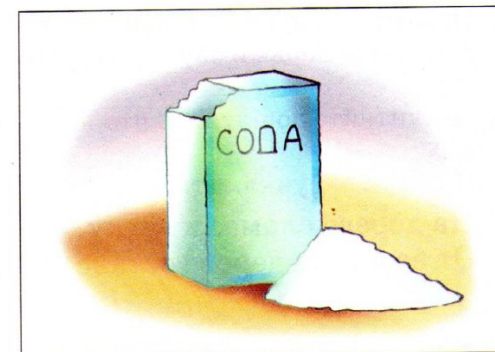

сода

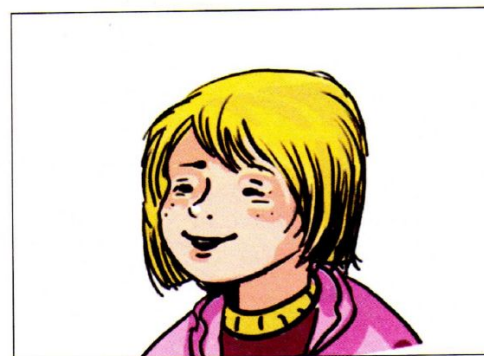

Соня



сок



соломка

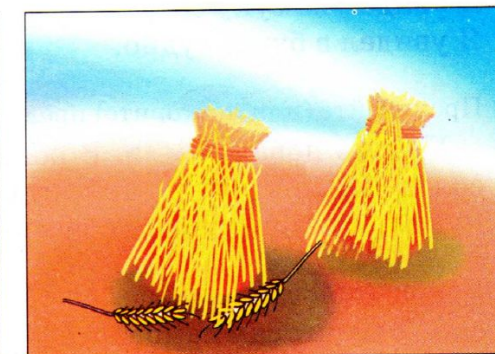

солома



1. Назовите рисунки. Уточните их значение.  
Выделите первый звук в этих словах.
2. Посчитайте до пяти то, что изображено на каждом рисунке.
3. О каких рисунках эти загадки?  
На дереве сломали ветку.  
От ветки на дереве остался ... .  
(у, с, к)  
На поле пшеница уродилась,  
на мельнице она в муку превратилась.  
На пекарне испекли из муки хлеб.  
Порезали и посушили хлеб.  
Во что превратился хлеб?

(ха, ри, су)

4. Добавьте к словам названия рисунков.

Морское красивое ... .

Хрустящие ... .

Горячий вкусный ... .

Новая сиреневая ... .

Речная рыба ... .

Сосновый ... .

5. Измените предложения (ты, он, она, мы, вы, они).

Я поймал судака.

Я увидел на суку сову.

Я увидел в бухте судно.

Я ел суп с сухарями.

Я купил синюю сумку.

Я плывал на судне.

6. Прочитайте (или повторите) предложения.

У Сони новая сумка. В реке Саня поймал судака. На суку соловей. По морю плывёт судно. Я ел суп с сухарями. Мама купила сухари, судака и сумку.

7. Повторите скороговорку.

Варит сам самовар,  
валит сам самосвал,

ходит сам самоход,  
сам летает самолёт.

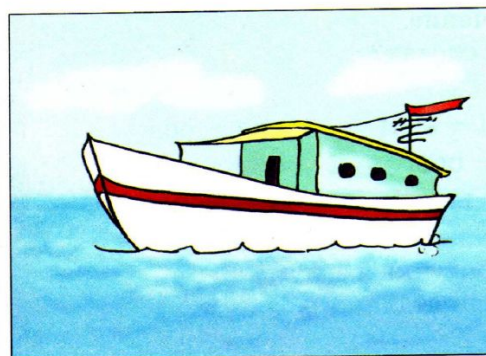

судно

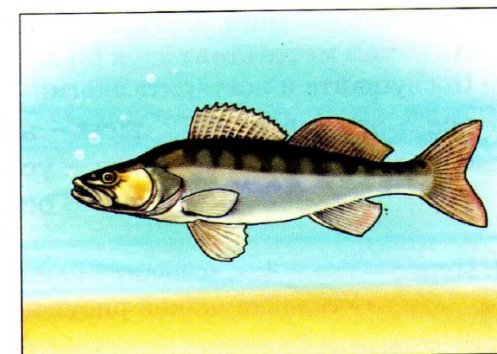

судак

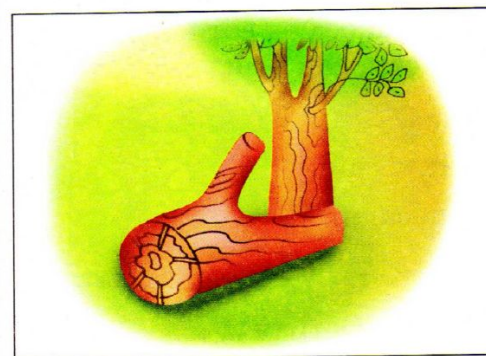

сук



сумка



суп

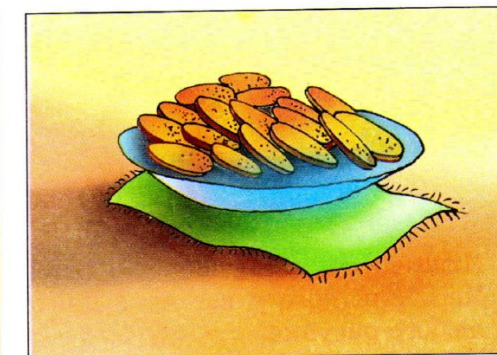

сухари

1. Назовите рисунки. Уточните их значение.

На каком месте стоит звук [с] в этих словах?

Послушайте и повторите слоги:

аса – аса – аса	ысы – ысы – ысы	аса – оса
осо – осо – осо	оса – усы – осы	осу – ыса
усу – усу – усу	асу – оса – ыса	асы – осы

2. Игры: «Угадайте, название какого рисунка я задумала»;  
«Угадайте, какой рисунок я спрятала».

3. Повторите чистоговорки и скороговорки.

Са, са, са — летит оса.	Са, са, са — в сумке колбаса.
Са, са, са — у Сани коса.	Ёса, ёса, ёса — вот колёса.
Асса, асса, асса — вот касса.	Сак, сак, сак — на лугу гусак.

У Сони и Сани в сумке сом с усами.

На, кусай, кусай, кусай сайку, сайку, сайку!

Много леса — не губи, нет леса — посади.

4. Добавьте к словам названия рисунков.

Пёстрая ... .	Красивый ... .	Острая ... .
Вкусная ... .	Билетная ... .	Круглые ... .

5. О каких рисунках эти загадки?

На лужку он важно ходит,  
из воды сухим выходит.

Носит красные ботинки,  
дарит мягкие перинки.

(сак, гу)

Два братца  
бегут спереди,  
два братца  
сзади догоняют.

(ле, са, ко)

6. Игра «Ответьте на вопрос».

Чего или кого у вас нет? Дайте полный ответ, используя название любого рисунка.



гусь

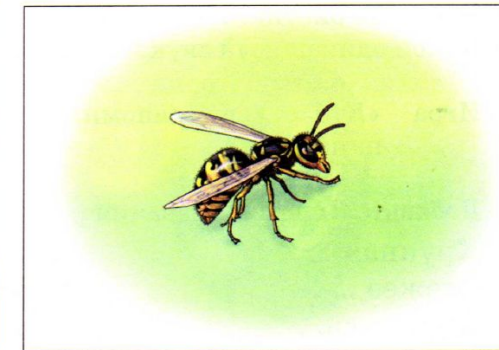

оса



касса

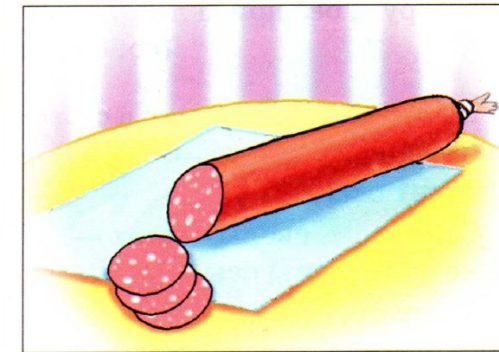

колбаса

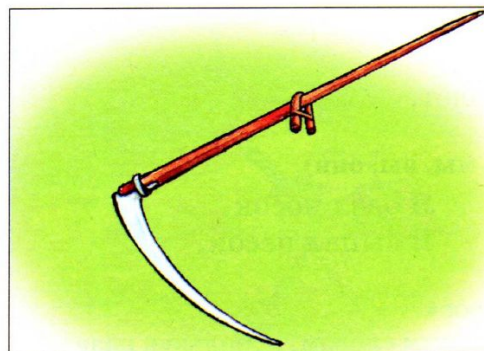

коса



колёса

1. Назовите рисунки. Уточните их значение.  
Какой одинаковый звук в этих словах? Где он стоит?
2. Игра «Кто больше запомнит названий рисунков и назовёт их по памяти».
3. Добавьте к словам названия рисунков.  
Крупная ... .                      Металлическая ... .  
Свежее ... .                        Детский ... .  
Круглое ... .                        Рассыпчатый ... .
4. О каком рисунке эта загадка?  
Без рук, без ног, а лезет ввысь.  
(со, фа, ль)
5. Повторите чистоговорки и скороговорку.  
Са-са-са, са-са-са —                      Сы-сы-сы, сы-сы-сы-сы —  
летит оса!  
Сы-сы-сы, сы-сы-сы-сы —                мы не видели осы.  
не боимся мы осы!  
Су-су-су, су-су-су —                        Са-са-са, са-са-са —  
видел кто из вас осу?                        отгадайте, где оса.

Самолёт, самолёт! Тут и там самолёт.  
Улетел самолёт высоко, высоко,  
улетел самолёт высоко, далеко,  
самолёт, самолёт! Тут и там самолёт.

6. Измените предложения (ты, он, она, мы, вы, они).  
Я ел суп с мясом и фасолью.              Я одел носок.  
Я молот мясо на мясорубке.              Я сыпал песок.
7. Игра «Кто правильно ответит на вопрос».  
Что вы видите на рисунке? Ответьте одним словом, используя название любого рисунка.

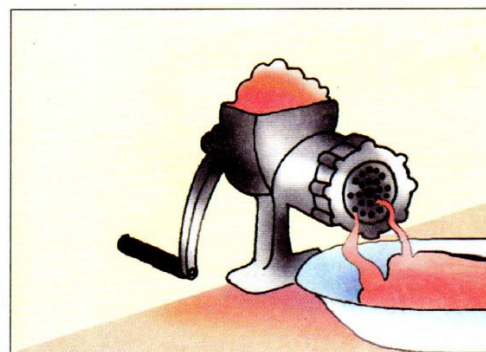

мясорубка



колесо

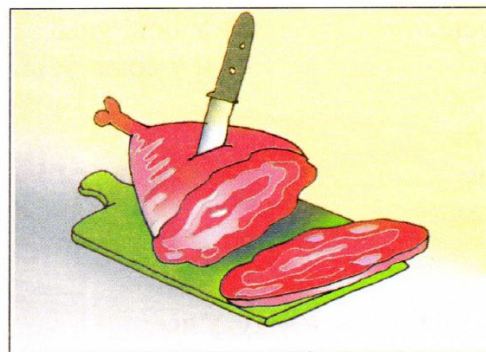

мясо

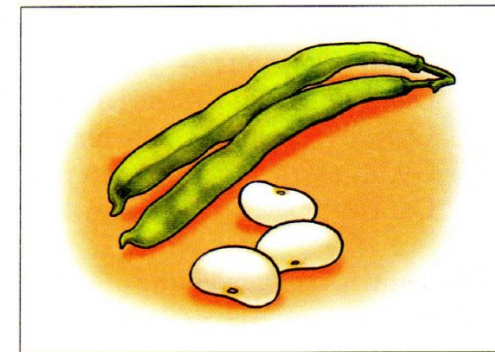

фасоль

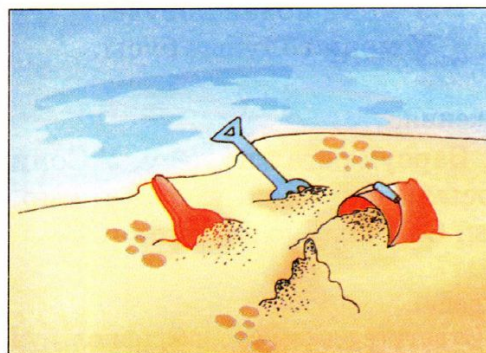

песок

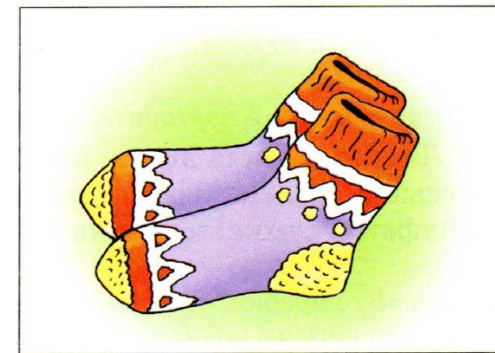

носок

## СВИСТЯЩИЕ ЗВУКИ

1. Назовите рисунки. Уточните их значение.

Какой по счёту звук [с] в этих словах?

Прочитайте подписи под рисунками.

2. Посчитайте до пяти то, что изображено на каждом рисунке.

3. Дополните предложения названиями рисунков.

Лариса заплела ... .

На столе стоит ... .

Марина одела ... .

Над цветком кружились ... .

Из норы вылез ... .

На почте я получил ... .

4. Повторите чистоговорки и скороговорку.

1) Осы, осы, осы — у Ларисы косы.

2) У осы усы

Усы, усы, усы — у Сони бусы.

и у сома усы.

Осы, осы, осы — летят осы.

Сук, сук, сук — у норы барсук.

Суда, суда — на кухне посуда.

Сылка, сылка — в сумке посылка.

5. Измените предложения:

1) (ты, он, она, мы, вы, они)

2) (у тебя, у него, у нее,

у нас, у вас, у них).

Я открыл посылку.

У меня длинные косы.

Я увидел у норы барсука.

У меня новая посуда.

Я убежал от осы.

У меня голубые бусы.

6. Прочитайте (или повторите) предложения.

Лариса купила новую посуду. Барсук бегал по лесу. У Сони русые косы. Лариса открыла посылку, а в ней: колбаса, сыр, конфеты, сумка, косынка и бусы. Осы больно кусаются.

7. Игра «Кто правильно ответит на вопрос».

Что или кого вы видите на рисунке? Ответьте одним словом, используя название любого рисунка.



посуда

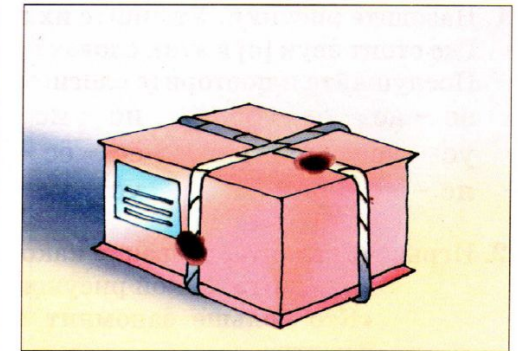

посылка

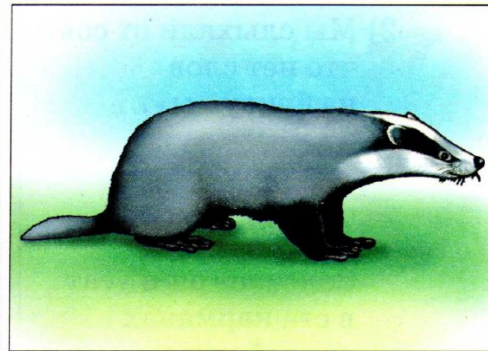

барсук

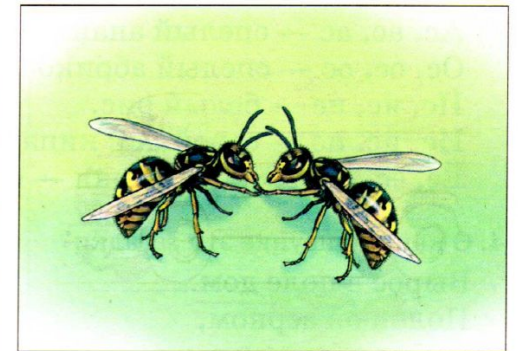

осы



косы

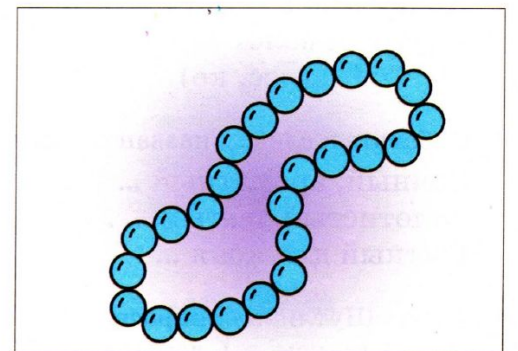

бусы

1. Назовите рисунки. Уточните их значение.

Где стоит звук [с] в этих словах?

Послушайте и повторите слоги:

ас – ас – ос – ос	ис – ис – ес – ес	ас – яс – ус – юс
ус – ус – ыс – ыс	ёс – ёс – юс – юс	ос – ёс – ыс – ис
яс – яс – ас – ас	ус – ус – юс – юс	ыс – ыс – ис – ис

2. Игры: «Угадайте, название какого рисунка я задумала»;  
 «Угадайте, какой рисунок я спрятала»;  
 «Кто больше запомнит названий рисунков и назовёт их по памяти».

3. Повторите чистоговорки и скороговорку.

1) Ас, ас, ас — спелый ананас.  
 Ос, ос, ос — спелый абрикос.  
 Ис, ис, ис — белый рис.  
 Ис, ис, ис — стройный кипарис.  
 Ёс, ёс, ёс — еда для коня — овёс.

2) Мы слышали от совы,  
 что нет слов  
 на букву «ы».

4. О каком рисунке эти загадки?

Вырос в поле дом.  
 Полон он зерном,  
 стены позолочены,  
 ставни заколочены.  
 Ходит дом ходуном  
 на столбе золотом.  
 (лос, ко)

Золотист он и усат  
 в ста карманах  
 сто ребят.  
 (лос, ко)

5. Добавьте к словам названия рисунков.

Сочный, ароматный ... .  
 Золотистый усатый ... .  
 Сытный для коня ... .

Оранжевый сладкий ... .  
 Стройный высокий ... .  
 Белый для плова ... .

6. Игра «Шутливые вопросы».

Чем или кем вы любуетесь? Кому или чему вы дарите игрушки?  
 Ответьте одним словом, используя название любого рисунка.

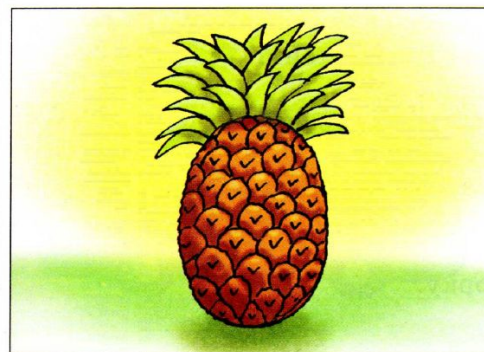

ананас

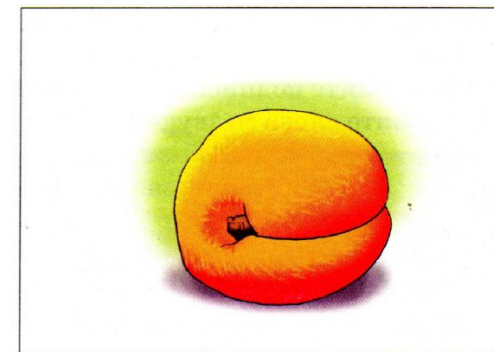

абрикос



рис

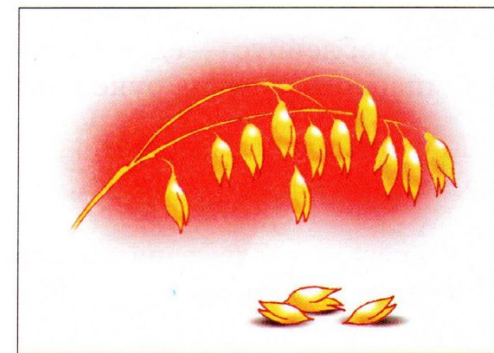

овёс



колос

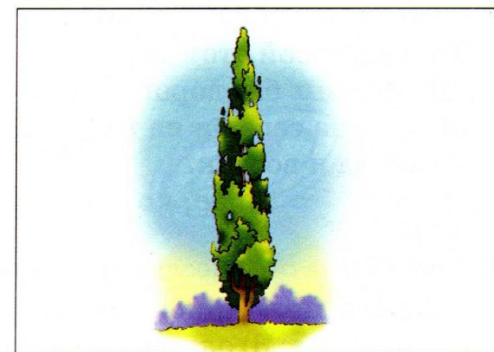

кипарис

1. Назовите рисунки. Уточните их значение.  
 Какой одинаковый звук в этих словах? Где он стоит?  
 Прочитайте подписи под рисунками.  
 Назовите слова со звуком [с] из предыдущих страниц.
2. Игра «Кто больше запомнит названий рисунков и назовёт их по памяти».
3. Повторите чистоговорки и скороговорку.  
 Обус, обус — едет автобус.  
 Обус, обус — вот глобус.  
 Арус, арус — на лодке парус.  
 Ас, ас, ас — кислый квас.  
 Лейбус, лейбус — едет троллейбус.  
 Омпас, ompас — на руке компас.

Ест киска суп из миски.  
 Сыта киска, пуста миска.
4. Дополните предложения названиями рисунков.

Я ждал на остановке ... .	К лодке прикрепили ... .
Туристу необходим ... .	Кислый на вкус ... .
В класс отнесли ... .	На остановке остановился ... .
5. О каком рисунке эти загадки?

Когда с тобой этот друг, ты можешь без дорог шагать на север и на юг, на запад и восток. (пас, ком)	Качается стрелка туда и сюда, укажет нам север и юг без труда. (пас, ком)
---	---
6. Прочитайте (или послушайте) и перескажите.  
 Костя и Лариса были в саду. В саду много кустов смородины. Ягоды смородины были спелыми. Костя и Лариса собирали ягоды смородины в миску.

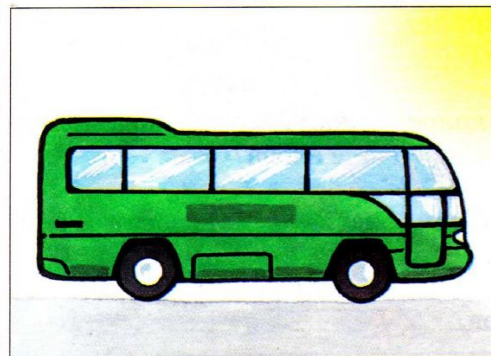

автобус

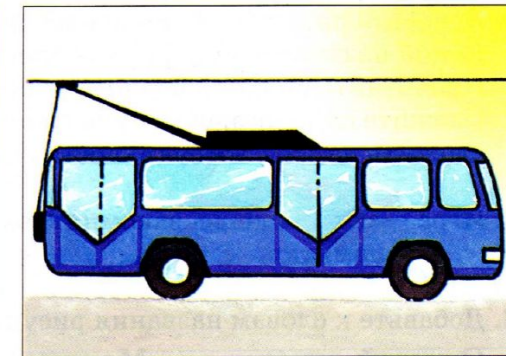

троллейбус



квас

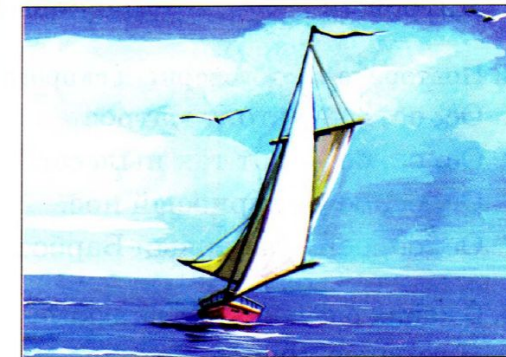

парус

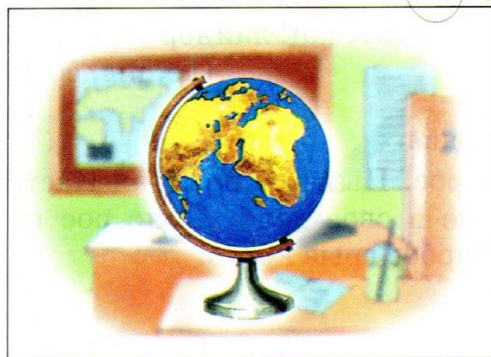

глобус

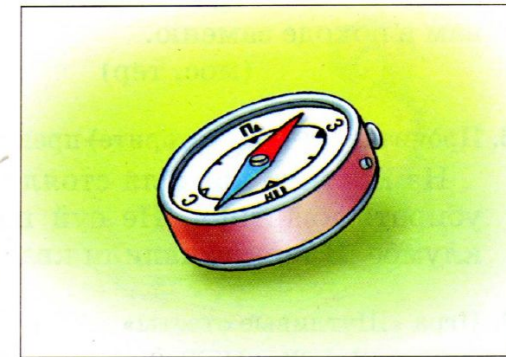

компас

1. Назовите рисунки. Уточните их значение.

Какой по счёту звук [с] в этих словах?

Прочитайте подписи под рисунками.

Сложите из разрезной азбуки слова «колос», «нос». Какие слова можно сложить из этих же букв, поставив «с» в начале слова?

2. Игра «Кто больше запомнит названий рисунков и назовёт их по памяти».

3. Добавьте к словам названия рисунков.

Смелый ... .            Мощный ... .

Красивый ... .        Курносый ... .

Литровый ... .        Ласковый ... .

4. Повторите чистоговорки и скороговорки.

Ос, ос, ос — стоит матрос.

Ос, ос, ос — вот так пылесос!

Ос, ос, ос — курносый нос.

Ос, ос, ос — ласковый Барбос.

Тарас вёз овёс.

У нас погас газ.

В саду рос куст роз.

В лесу много берёз.

5. О каких рисунках эти загадки?

Я горячее храню,  
я холодное храню,  
я и печь, и холодильник  
вам в походе замену.

(мос, тер)

Есть у нас в квартире робот,  
у него огромный хобот,  
любит робот чистоту  
и гудит, как лайнер «ТУ».

(ле, пы, сос)

6. Прочитайте (или повторите) предложения.

На мостике корабля стоял матрос. Пылесос помогал Насте убирать квартиру. Не суй нос не в своё дело. Ирис рос на клумбе. В термос налили квас. Барбос грыз кость.

7. Игра «Шутливые ответы».

Чем или кем вы любуетесь? Ответьте одним словом, используя название любого рисунка.



матрос



нос



пылесос

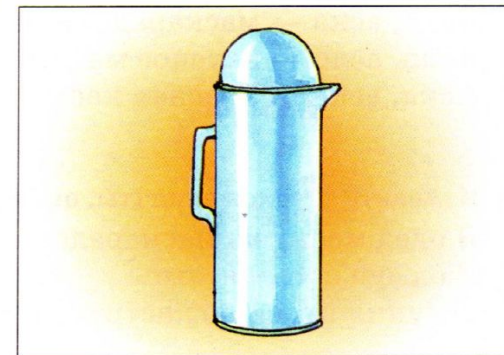

термос



ирис



Барбос

1. Назовите рисунки. Уточните их значение.

Где стоит звук [с] в этих словах?

Прочитайте подписи под рисунками.

Послушайте и повторите слоги:

ас – ас – ас

ос – ос – ос

ус – ус – ус

ыс – ыс – ыс

ис – ис – ис

ес – ес – ес

2. Посчитайте до пяти то, что изображено на каждом рисунке.

3. Игра «Угадайте, название какого рисунка я задумала».

4. Повторите чистоговорки и скороговорки.

Аска, аска — маскарадная маска.

Асло, асло — вкусное масло.

Аска, аска — красная каска.

Весна днём красна.

Старая собака  
понапрасну не лает.

5. Измените предложения (ты, он, она, мы, вы, они).

Я одел маску на маскараде.

Я ел суп с маслятами.

Я купил красную кастрюлю.

Я ел хлеб с маслом.

Я подарил Насте астру.

Я одел каску.

6. О каком рисунке эта загадка?

Мы стоим на ножках толстых,  
мы стоим на ножках гладких,  
под коричневыми шапками,  
с бархатными подкладками.

(ля, та, мас)

7. Прочитайте (или послушайте) и перескажите.

### Вкусная уха

Настя и Костя поймали сома с длинными усами и судака.  
Дети отнесли сома и судака маме. Мама сварила уху. Настя и  
Костя ели вкусную уху.

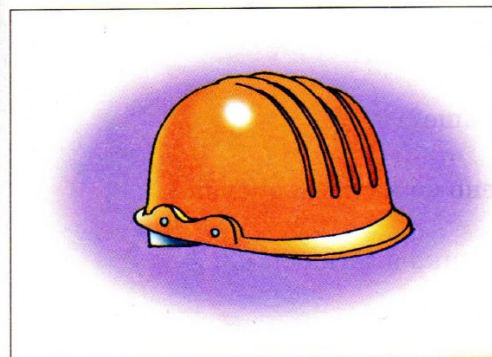

каска



маска

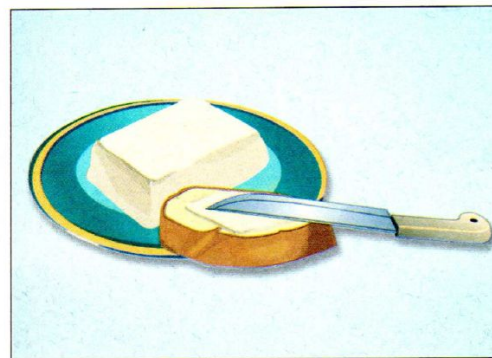

масло



маслята



астра

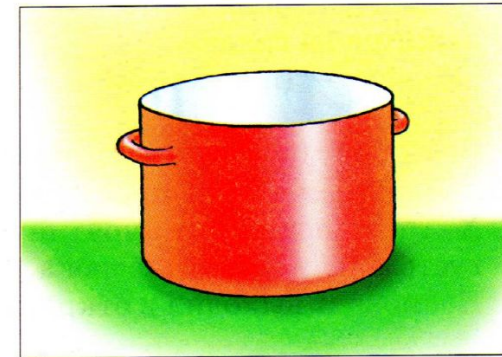

кастрюля



1. Назовите рисунки. Уточните их значение.  
На каком месте стоит звук [с] в этих словах?  
Прочитайте подписи под рисунками.  
Назовите слова со звуком [с]. Кто больше?
2. Посчитайте до пяти то, что изображено на каждом рисунке.
3. Игра «Угадайте, название какого рисунка я загадала».
4. Повторите чистоговорки и скороговорки.  
Ост, ост, ост — высокий мост.  
Оск, оск, оск — у сосны киоск.  
Ост, ост, ост — лисий хвост.  
Уст, уст, уст — высокий куст.  
Уста, уста — выросла капуста.  
  
В огороде густо выросла капуста.  
Был бы покос, да настал мороз.  
У Оксанки новые санки.

5. О каком рисунке эти загадки?

Лоскуток на лоскутке —  
зелёные заплатки.

Целый день на животе  
нежится на грядке.

(пус, ка, та)

Уродилась я на славу,  
голова бела, кудрява.  
Кто любит щи —  
меня в них ищи.

(та, пус, ка)

6. Прочитайте (или повторите) предложения.

Лариса и Настя проплыли под мостом в парусной лодке.  
Хитрая лиса любит курятину. В киоске работает киоскёр.  
На густом кусте сидит сорока. Капусту посолили в кастрюле.  
Космонавт выходил в открытый космос.



КОСМОНАВТ



КАПУСТА



КУСТ



ХВОСТ

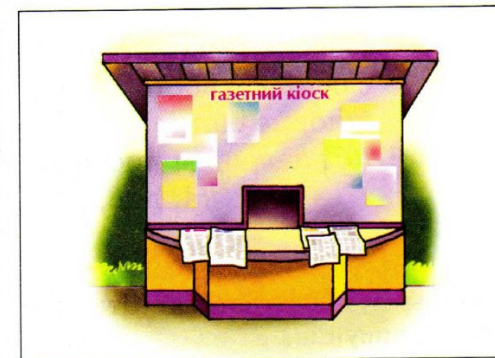

КИОСК



МОСТ

## СВИСТЯЩИЕ ЗВУКИ

1. Назовите рисунки. Уточните их значение.  
Где стоит звук [с] в этих словах?  
Прочитайте подписи под рисунками.  
Назовите слова со звуком [с] в середине и конце слова. Кто больше?
2. Игры: «Угадайте, название какого рисунка я задумала»;  
«Угадайте, какой рисунок я спрятала».
3. Повторите чистоговорки и скороговорку.  
Иска, иска — белохвостая редиска.  
Иска, иска — сладкая редиска.  
Ости, ости — для собаки кости.  
Иска, иска — глубокая миска.  
Осна, осна — стройная сосна.  
Оска, оска — детская соска.  
Траву Соне Костя косит,  
в сарай траву Костя носит.
4. Дополните предложения названиями рисунков.  
На грядке растёт ... . Лариса любит сладкую ... .  
Тузик любит грызть ... . Вечнозелёное дерево ... .  
Младенец сосёт ... . Воду наливают в ... .
5. О каком рисунке эти загадки?  
Красновата, горьковата  
и сочна,  
я в окрошки и салаты  
всем нужна.  
(дис, ре, ка)  
Красная мышка  
с белым хвостом  
в норке сидит  
под зелёным листом.  
(ка, дис, ре)
6. Игра «Шутливые ответы».  
Чем вы любуетесь? На чём вы хотели бы путешествовать? Ответьте одним словом, используя название любого рисунка.

## ЗВУК [С]

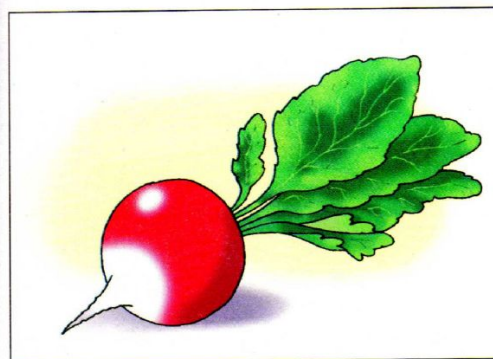

редиска

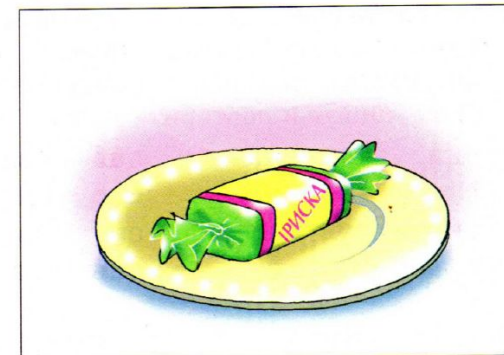

приска

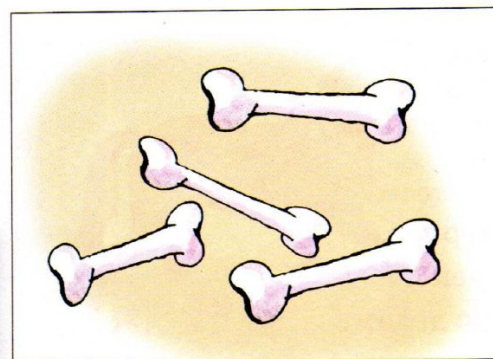

кости

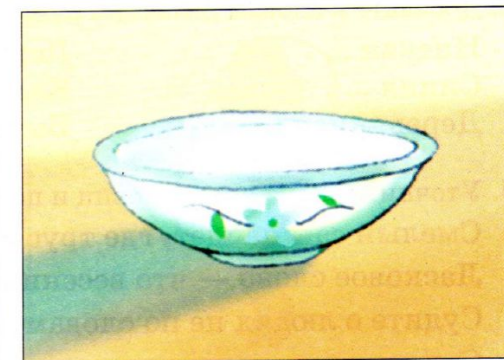

миска

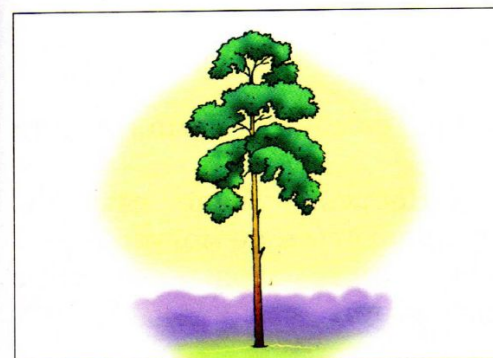

сосна

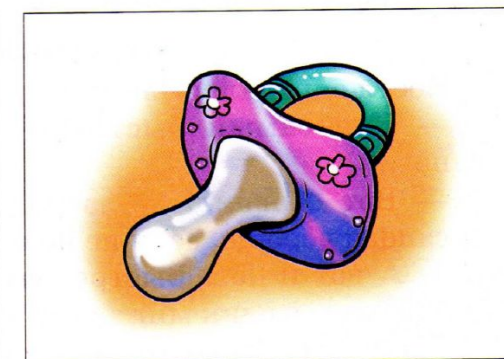

соска

1. Назовите рисунки. Уточните их значение.

Где стоит звук [с] в этих словах?

Прочитайте подписи под рисунками.

Послушайте и повторите слоги:

ска – ста – спа

сна – сва – сла

ско – сто – спо

сно – сво – сло

ску – сту – спу

сну – сву – слу

скы – сты – спы

сны – свы – слы

2. Игра «Кто больше запомнит названий рисунков и назовёт их по памяти».

3. Добавьте к словам названия рисунков.

Низкая ... .

Деревянный ... .

Синяя ... .

Каменная ... .

Деревянная ... .

Быстроногий ... .

4. Уточните значения пословиц и повторите их.

Смелый сам найдёт, где трус потеряет.

Ласковое слово — что весенний день.

Судите о людях не по словам, а по делам.

Скоро дерево сажают, да не скоро плоды с него едят.

5. Прочитайте (или послушайте) и перескажите.

### Кто самый быстрый

Костя спросил у Насти:

— Кто самый быстрый: санки, самокат, самолёт или сапоги?

— Вот сравнил! — засмеялась Настя. — Ясно, самолёт. А сапоги вообще, если не на ногах, двигаться не могут.

— А вот и нет. Быстрее всех сапоги-сороходы, они нас с тобой сами в один миг за сто вёрст унесут.

— Откуда ты все это знаешь?

— Откуда? Об этом в «Русских сказках» написано.



скамейка

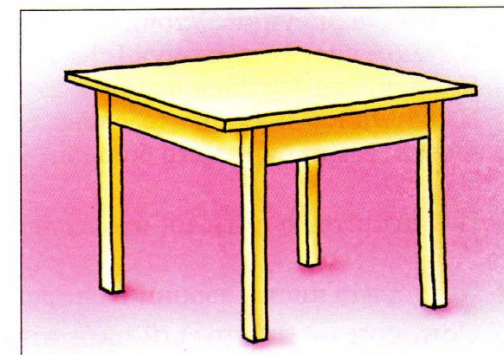

стол

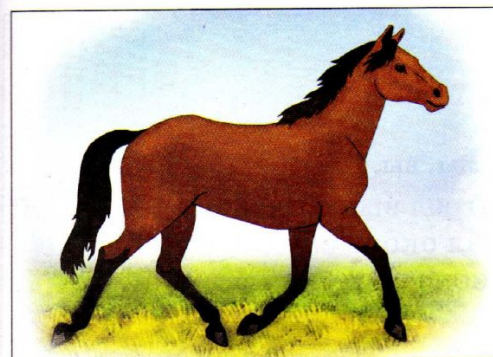

скакун



скакалка

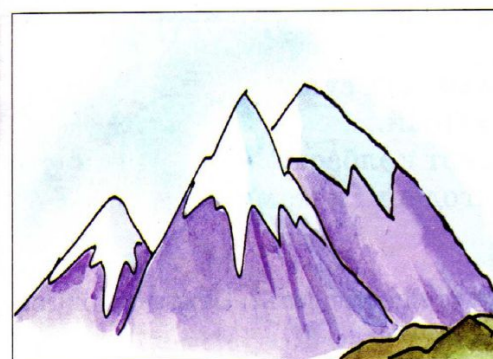

скала

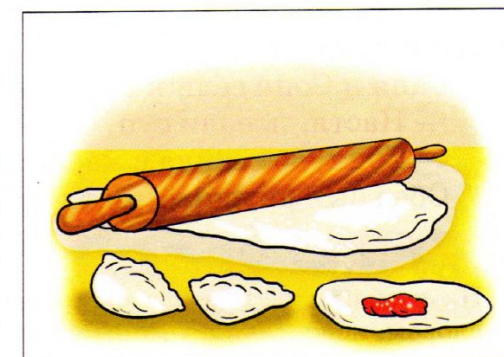

скалка

## СВИСТЯЩИЕ ЗВУКИ

1. Назовите рисунки. Уточните их значение.  
В каком слоге стоит звук [с] в этих словах?  
Прочитайте подписи под рисунками.  
Придумайте и назовите слова со звуком [с] из трёх (четырёх, пяти, шести, семи) букв. Кто больше?

2. Посчитайте до пяти то, что изображено на каждом рисунке.

3. Повторите чистоговорки и скороговорку.

Сон, сон — ядовитый скорпион.

Сумбрия, сумбрия — вот скумбрия.

Сода, сода — стоит сковорода.

Супа, супа — в миске скорлупа.

Сура, сура — стоит скульптура.

Сох, сох — выступает скоморох.

Я несу суп, суп.

— А кому?

— Псу, псу, псу.

4. Измените предложения (ты, он, она, мы, вы, они).

Я нёс сковороду.

Я смотрел выступление скомороха.

Я видел скорпиона.

Я стоял около скульптуры.

Я собирал скорлупу.

Я ел консервы из скумбрии.

5. Прочитайте (или послушайте) и перескажите.

### Обед

Настя постелила на стол скатерть, поставила миски с супом, солонку с солью.

Саня и Соня сели к столу и стали есть суп.

— Настя, посоли суп, он не солёный.

— Соня, вот сайка с маслом, а вот колбаса.

Обед был вкусный. Дети поблагодарили маму.

6. Игра «Шутливые ответы».

На ком или на чём вы бы хотели путешествовать? Ответьте одним словом, используя название любого рисунка.



скоморох

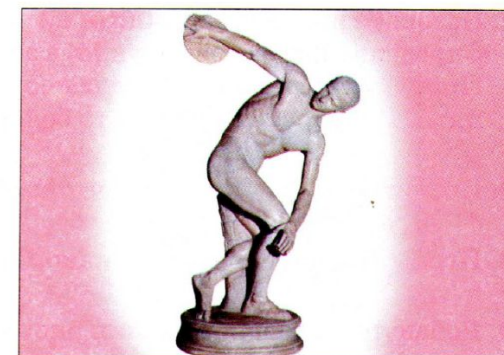

статуя



скумбрия

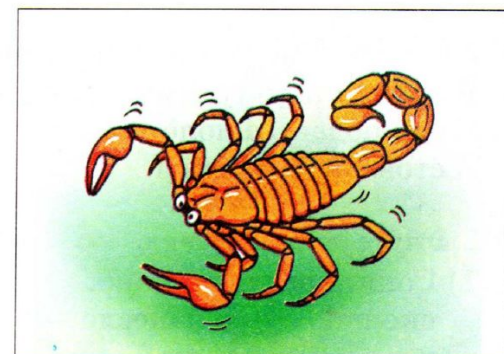

скорпион

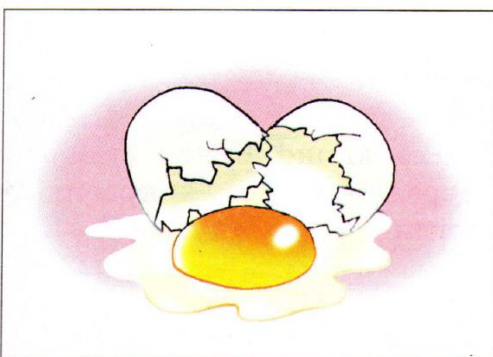

скорлупа

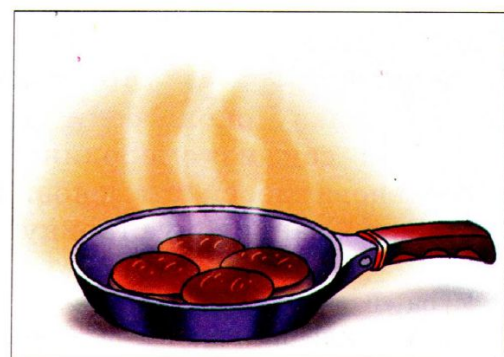

сковорода

## СВИСТЯЩИЕ ЗВУКИ

1. Назовите рисунки. Уточните их значение.  
Определите, где стоит звук [с] в этих словах.  
Придумайте и назовите слова со звуком [с] из трёх букв (из четырёх, пяти, шести, семи букв). Кто больше?
2. Посчитайте до четырёх то, что изображено на каждом рисунке.
3. Игра «Угадайте, название какого рисунка я задумала».
4. Добавьте к словам названия рисунков.  
Утиная ... . Большой ... . Сварливый ... .  
Красивые ... . Слесарный ... . Стекланный ... .
5. Измените предложения (ты, он, она, мы, вы, они).  
Я помог старику отнести сумку. Я был на стадионе.  
Я наблюдаю за полётом стаи уток. Я налил в стакан сок.  
Я стою около станка. Я открыл ставни.
6. Выучите стихотворения.  
1) Соня, погляди в окно,  
сколько снега нанесло —  
и в лесу, и в саду  
сосны, ели все в снегу.  
2) Спит спокойно  
сытый сом.  
Смотрит сладко  
сотый сон.  
*С. Костенко*
7. Прочитайте (или повторите) предложения.  
На травку около реки села стая уток. В стакан Лариса налила сок из смородины. На стадионе Костя смотрел соревнование спортсменов. В деревне на окнах красивые ставни. Сварливому старику помогли нести сумку.
8. Игра «Шутливые ответы».  
На чем или на ком вы бы хотели путешествовать? Ответьте одним словом, используя название любого рисунка.

## ЗВУК [С]

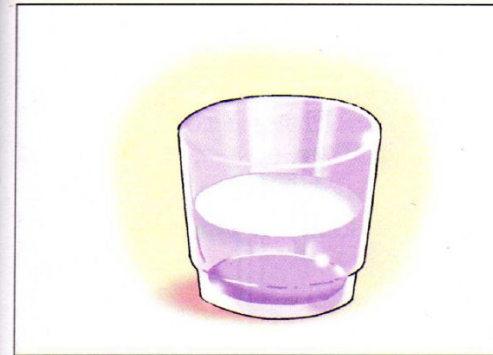

стакан

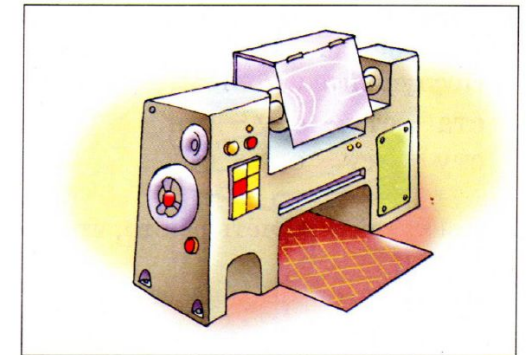

станок

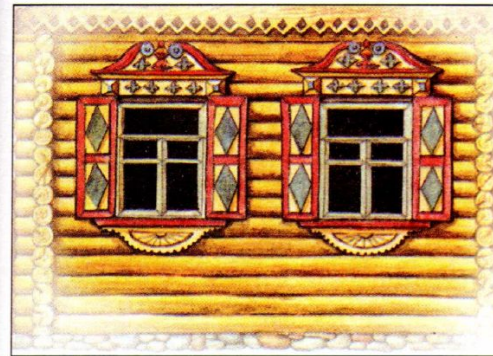

ставни



старик

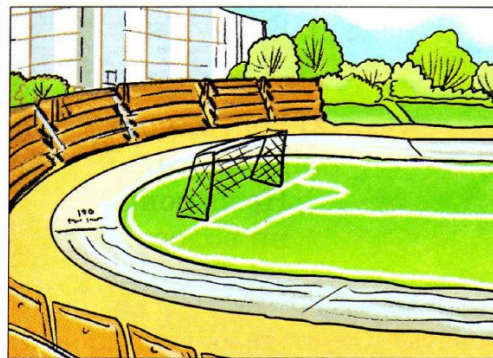

стадион

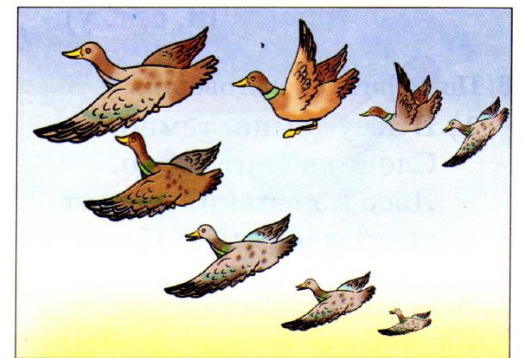

стая

1. Назовите рисунки. Уточните их значение.

Где стоит звук [с] в этих словах? В котором слоге?

Послушайте и повторите слоги:

ста – сту – сту – ста

сто – сты – сты – сто

сту – сту – сто – сто

сты – сто – сту – сты

2. Посчитайте до четырёх то, что изображено на каждом рисунке.

3. Добавьте к словам названия рисунков.

Высокий ...

Деревянный ...

Удобный ...

Деревянная ...

Крутые ...

Уютная ...

4. Измените предложения (ты, он, она, мы, вы, они).

Я насыпал мак в ступку.

Я обедал в столовой.

Я стоял около столба.

Я стоял на ступеньках.

Я поставил стул около стола.

Я поставил на стол стакан.

5. О каких рисунках эти загадки?

С ногами, а без рук.

Под крышей четыре ножки,

Со спиной, а без живота.

а на крыше суп да ложки.

(т, л, у, с)

(т, с, л, о)

Без туловища, а с ногами,

без головы, а со спиной.

(л, с, т, у)

6. Повторите скороговорки.

1) В лесу темно, темно.

Слониха спит давно.

Двое маленьких слонят

спать давным-давно хотят.

2) Расти, коса,

до пояса.

Не вырони

ни волоса.

7. Игра «Шутливые ответы».

На чём вы бы хотели путешествовать? Ответьте одним словом, используя название любого рисунка.

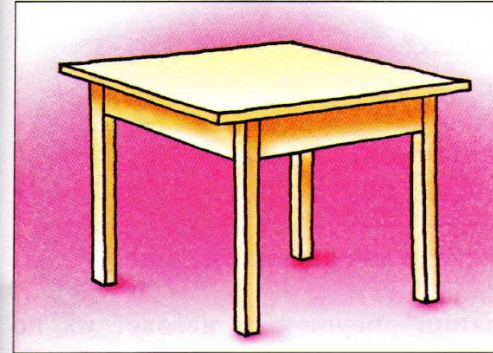

стол

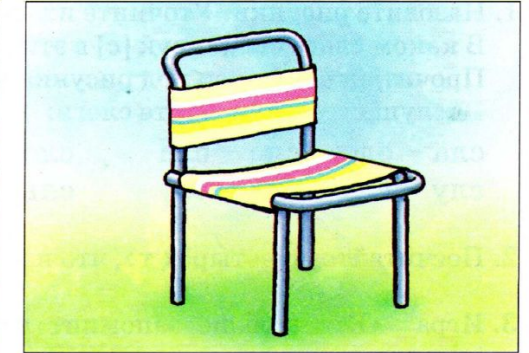

стул

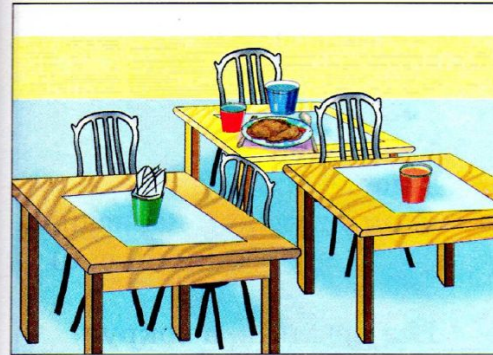

столовая

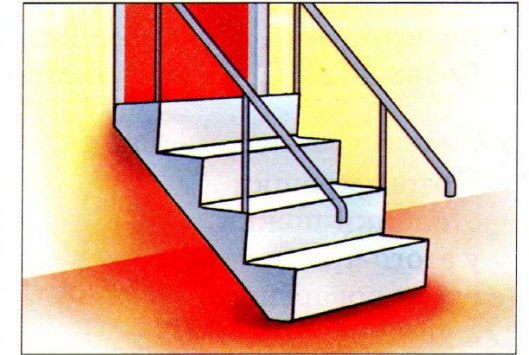

ступеньки

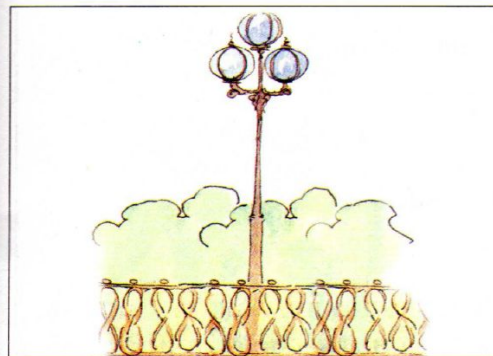

столб

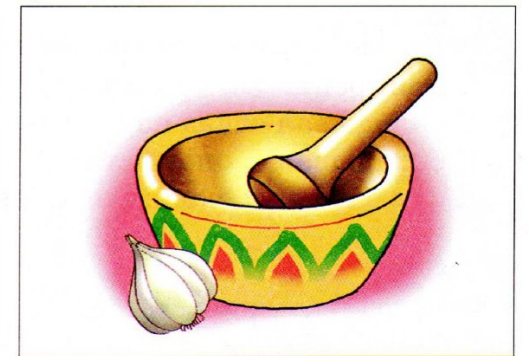

ступка

1. Назовите рисунки. Уточните их значение.  
 В каком слоге стоит звук [с] в этих словах?  
 Прочитайте подписи под рисунками.  
 Послушайте и повторите слоги:

сла – сло – сло – сла      сло – слы – слы – сло  
 слу – сла – сла – слу      слы – слу – слу – слы

2. Посчитайте до четырёх то, что изображено на каждом рисунке.  
 3. Игра «Кто больше запомнит названий рисунков и назовёт их по памяти».

4. Добавьте к словам названия рисунков.

Деревянное ... .      Огромный ... .      Разрезные ... .  
 Добрый ... .      Связанный ... .      Искусственный ... .

5. О каких рисунках эти загадки?

У этого крошки  
 столбики-ножки,  
 у этого крошки  
 глаза-поварёшки,  
 а ушки покуда  
 с кухонное блюдо.  
 (н, л, с, о)

Тысяча братьев  
 одним пояском повязаны.  
 (н, п, с, о)

Без крыльев, а вокруг  
 Солнца и Луны летает.  
 (ник, спут)

6. Измените предложения (ты, он, она, мы, вы, они).

Я прикрепил весло к лодке.  
 Я складывал слова из слогов.  
 Я складывал снопы в стог.  
 Я смотрел, как скакал на коне Слава.

7. Выучите.

Слоны умны, слоны смирны,  
 слоны спокойны и сильны.

*Е. Благинина*

Спит спокойно старый слон,  
 стоя спать умеет он.

*С. Маршак*

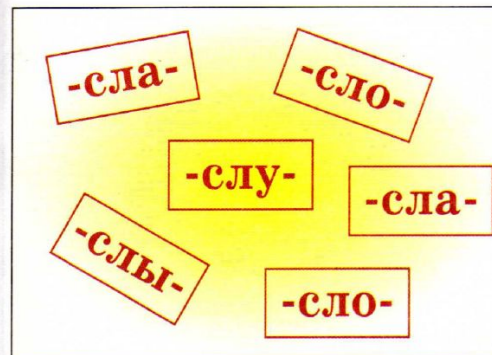

слоги

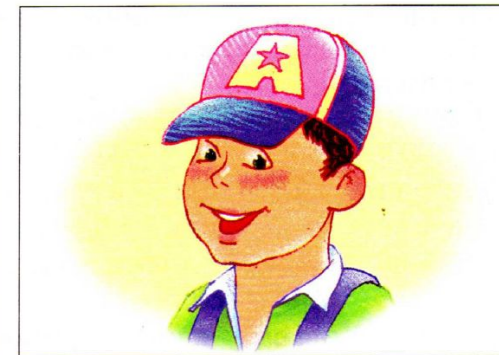

Слава



весло

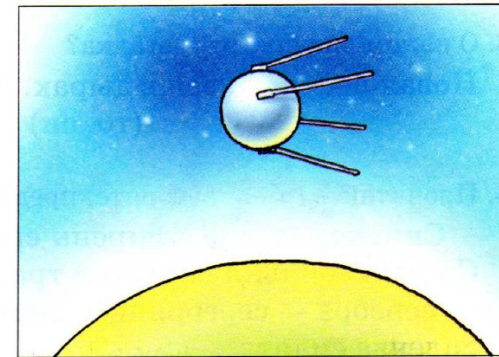

спутник

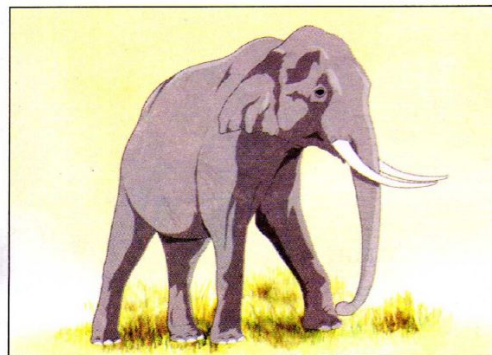

слон

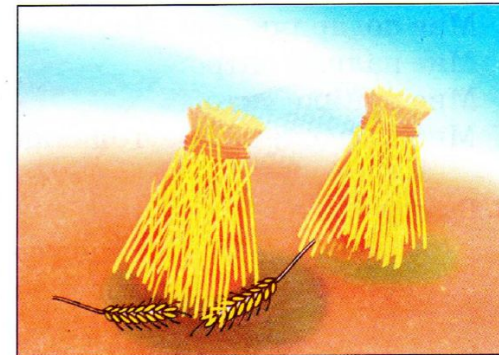

сноп

1. Назовите рисунки. Уточните их значение.

Где стоит звук [с] в этих словах? Какой буквой обозначена мягкость согласного?

Сложите из разрезной азбуки слоги **си, се, сё, ся, сю** и прочитайте их.

Послушайте и повторите слоги:

си – си – си	ся – ся – ся	си – се – се – си
се – се – се	сю – сю – сю	се – сё – сё – се
сё – сё – сё	си – си – си	ся – сю – сю – ся

2. Игры: «Угадайте, какой рисунок я задумала»;

«Кто больше запомнит названий рисунков и назовёт их по памяти».

3. О каком рисунке эта загадка?

Новая посуда, а вся в дырах.  
(то, си)

4. Прочитайте (или повторите) предложения.

Синька синяя, а сирень сиреневая. Синей синькой синят. Синие васильки синеют в траве. Сеялкой сеют семена. Серьги из серебра — серебряные. Северное сияние сияет на Севере. На сиденье сидят.

5. Измените предложения (тебе, ему, нам, вам, им).

Мне подарили сирень.  
Мне налили ситро.  
Мне купили сито.  
Мне дали синий треугольник.

6. Выучите.

Сидит под сиренью Сима,  
сидит и сидит весь день,  
ведь есть у сирени сила,  
той силой сильна сирень.



сирень



Сима



синька

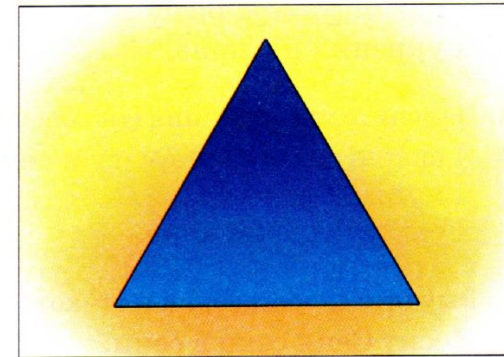

синий

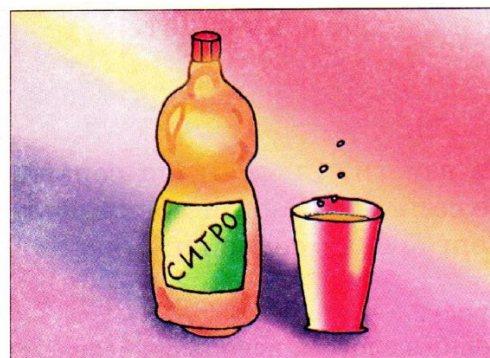

ситро

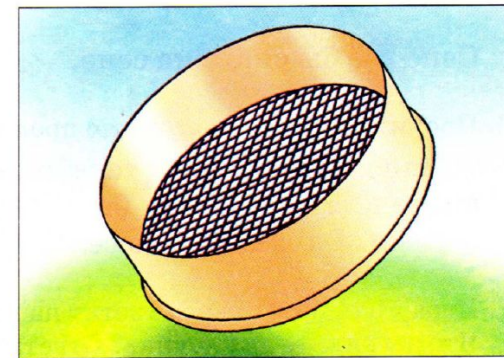

сито



- Назовите рисунки. Уточните их значение.  
 Где стоит звук [с'] в этих словах? Какой буквой обозначена мягкость согласного?  
 Послушайте и повторите слоги:  
 си – се – сё – ся – сю      вси – все – всё – вся  
 пси – псе – псё – пся      сви – све – свё – свя
- Игры: «Отгадайте, название какого рисунка я задумала»;  
 «Отгадайте, какой рисунок я спрятала».
- Дополните предложения названиями рисунков.  
 Мама сделала бутерброд с ... .      Я ловил рыбу ... .  
 Мама посолила рыбу ... .      Сима одела красивые ... .  
 Я укрепил на лошади ... .      Сима сварила уху с ... .
- Измените предложения (ты, он, она, мы, вы, они).  
 Я сварю сельдь, севрюгу и сёмгу.  
 Я купил Симе серьги.  
 Я сел в седло на коне.
- Выучите скороговорки и стихотворение.  
 Носит Сеня сено в сени.      В лесу темно.  
 Спать на сене будет Сеня.      Все спят давно.  
*Н. Егоров*      Одна сова не спит,  
 на суку сидит.

Сене всё бы спать на сене.
- Прочитайте (или повторите) предложения.  
 Папа купил Симе серебряные серьги. Сима одела серьги, синее платье и синий бант. Сима семь лет. Сергей ловил рыбу сетями. В сетях много сельди. Сергей сел в седло на Сивке.
- Игра «Кто правильно ответит на вопрос».  
 Что вы видите на рисунке? Ответьте одним словом, используя название любого рисунка.

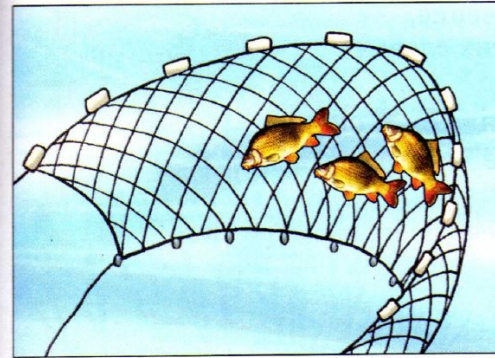

сеть

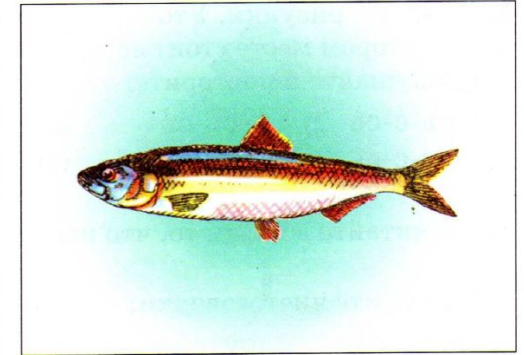

сельдь

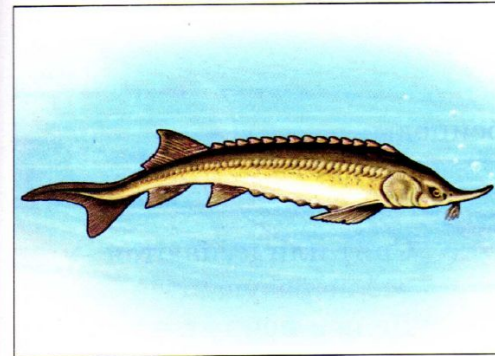

севрюга

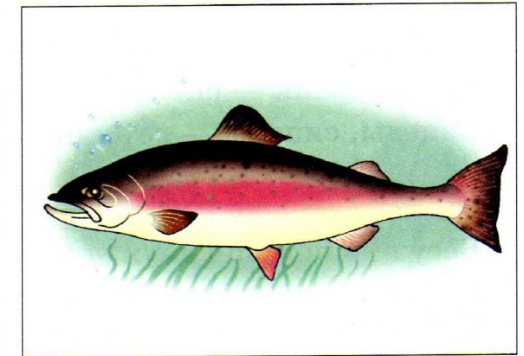

сёмга

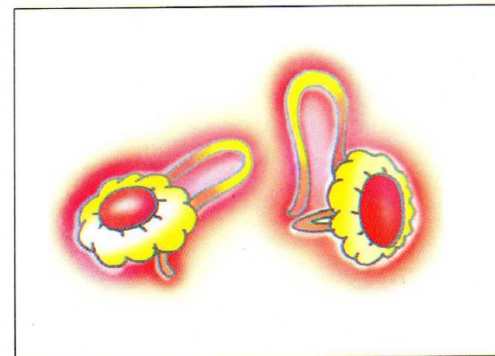

серьги

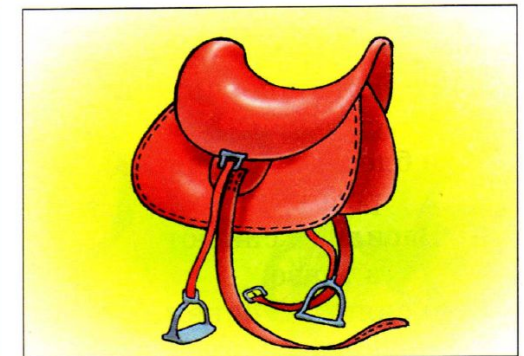

седло

1. Назовите рисунки. Уточните их значение.

На каком месте стоит звук [с'] в этих словах?

Послушайте и повторите:

с-сь-с-сь    с-с-сь-сь    са – ся    су – сю

сь-с-с-сь    сь-сь-с-с    со – сё    сы – си

2. Посчитайте до пяти то, что изображено на каждом рисунке.

3. Повторите чистоговорки:

Уси, уси — пасутся гуси.

Силки, силки — у Васи носилки.

Сина, сина — в лесу осина.

Сильки, сильки — синие васильки.

Ерсик, ерсик — спелый персик.

Сипеды, сипеды — детские велосипеды.

4. О каких рисунках эти загадки?

Бегу при помощи двух ног,  
пока сидит на мне ездок.

Устойчив я лишь на бегу,  
стоять секунды не могу.

(си, ло, ве, пед)

Спят или купаются —  
всё не разуваятся.  
День и ночь на ножках  
красные сапожки.

(си, гу)

5. Выучите (или повторите).

1) Васильки посинили  
синькой  
и блестят в васильках  
росинки.

Васильки синеют  
в траве,  
и сияют на синем  
ковре.

2) Непоседа Васенька  
не сидит на месте.  
Непоседа Васенька  
всюду с нами вместе.  
Есть усы у Васеньки,  
на усах сединки.  
Хвост дугой у Васеньки  
и пятно на спинке.



васильки



осина

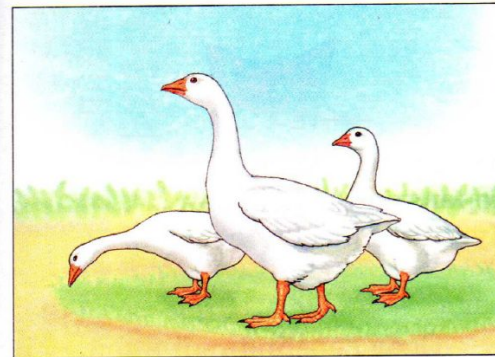

гуся

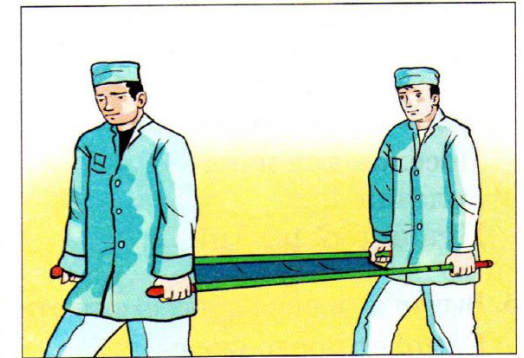

носилки

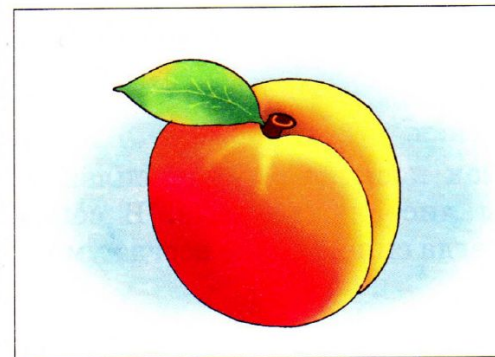

персик

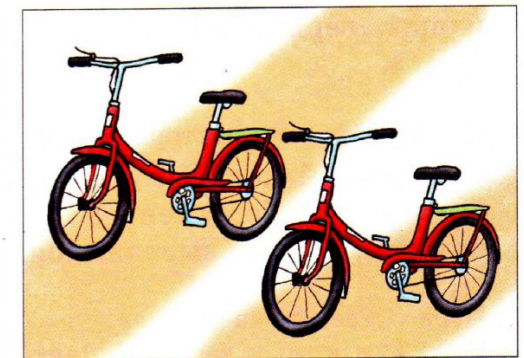

велосипеды

## СВИСТЯЩИЕ ЗВУКИ

1. Назовите рисунки. Уточните их значение.

На каком месте стоит звук [с'] в этих словах?

Послушайте и повторите:

с-сь-сь-с

се-сё-со-су

си-со-со-си

сь-с-сь

ся-су-сю-са

ся-су-су-ся

2. Игры: «Отгадайте, название какого рисунка я задумала»;  
«Отгадайте, какой рисунок я спрятала».

3. Повторите чистоговорки.

Седка, седка — красивая беседка.

Асека, асека — около леса пасека.

Сёнок, сёнок — стоит гусёнок.

Сёнок, сёнок — в лесу лисёнок.

4. Добавьте к словам названия рисунков.

Посёлок для пчёл ... .

Написана цифра ... .

Золотая ... .

Деревянная ажурная ... .

Пушистый рыжий ... .

Пушистый маленький ... .

5. Выучите (или повторите) стихотворения.

Самолёт построим сами,  
понесёмся над лесами,  
понесёмся над лесами,  
и опять вернёмся к маме.

Осел серебряный иней,  
осел на осенний лес,  
и вдруг поседели осины,  
и лес поседел вдруг весь.

*А. Барто*

6. Прочитайте (или повторите) предложения.

Косилкой косят, а на носилках носят. Сильный силён, а бессильный бессилён. У осины листья осиновые. В сёлах селятся, а из сёл выселяются. Всегда силён, но не всегда умён.

7. Игра «Ответьте на вопрос».

Чего или кого у вас нет? Дайте полный ответ, используя название любого рисунка.

ЗВУК [С']

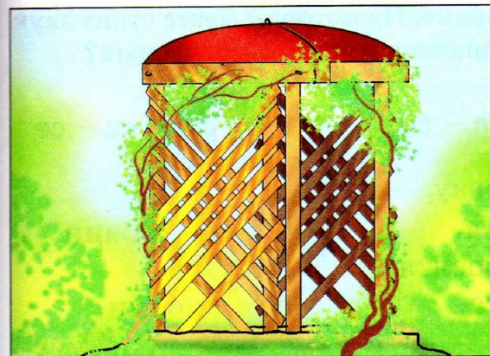

беседка

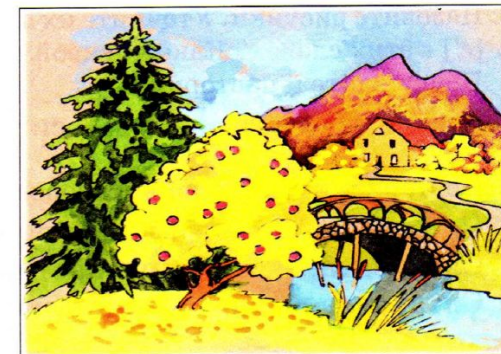

осень

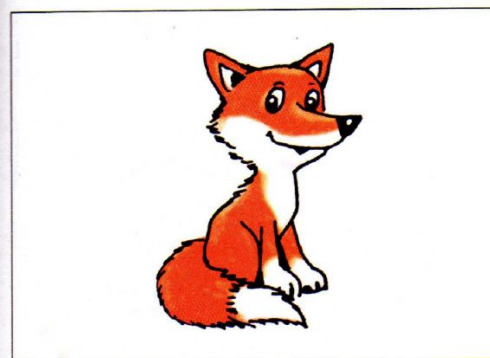

лисёнок

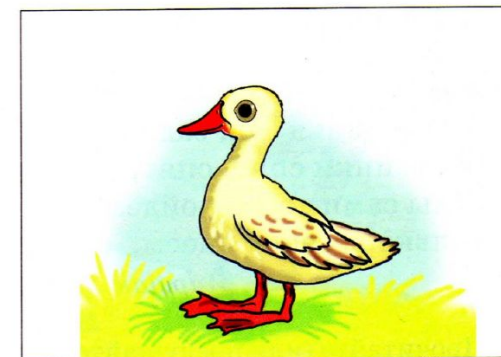

гусёнок

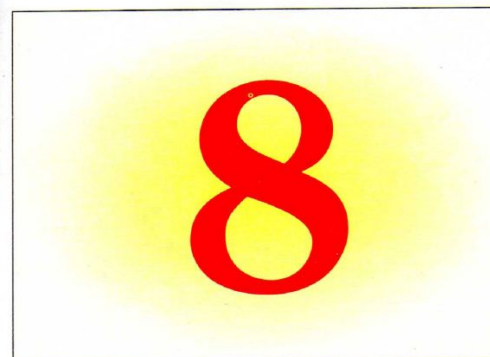

восемь

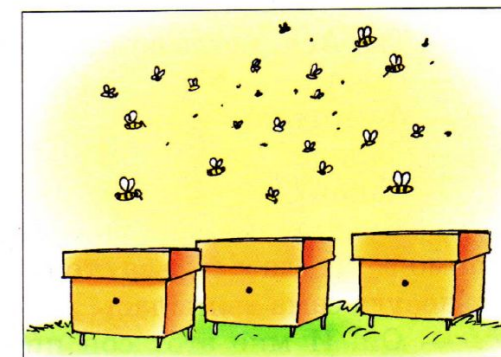

пасека

СВИСТЯЩИЕ ЗВУКИ

1. Назовите рисунки. Уточните их значение. На каком месте стоит звук [с'] в этих словах? Какой буквой обозначена мягкость согласных? Послушайте и повторите:

са – ся – со – сё      сы – си – са – ся      су – сю – сэ – се

2. Повторите чистоговорки и скороговорку.

Сята, сята, сята — плывут гусята.      У Сени и Сани  
Сята, сята, сята — хрюкают поросята.      в сетях  
Сята, сята, сята — бегают лисята.      сом с усами.

3. Дополните предложения названиями рисунков.

На лугу щиплют траву ...      На двух руках ... пальцев.  
Возле корыта визжат ...      Возле норы играют ...

4. Выучите песенку и считалку.

До свиданья сад, сад,  
все осинки спят, спят,  
и мы сами спать пойдём,  
только песенку споём.      С. Маршак

Бабка сеяла горох,  
уродился он неплох,  
уродился он густой ...  
Мы уйдём, а ты постой.      А. Прокофьев

5. Прочитайте (или послушайте) и перескажите.

Кому что снится

Сестры Ася и Соня беседуют.  
— Ты, Ася, когда спишь, тебе сны снятся?  
— Иногда снятся.  
— А сегодня снился?  
— Снился.  
— Какой?  
— Будто мама мне сказала: «Уберись в комнате и посуду помой». Тогда я села за стол с книгой, а комната сама убралась и посуда сама вымылась.  
— Ой! И мне этот сон приснился, — всплеснула руками Соня.

ЗВУК [С']



Ася

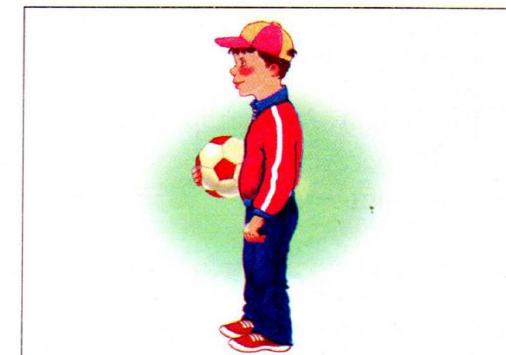

Вася

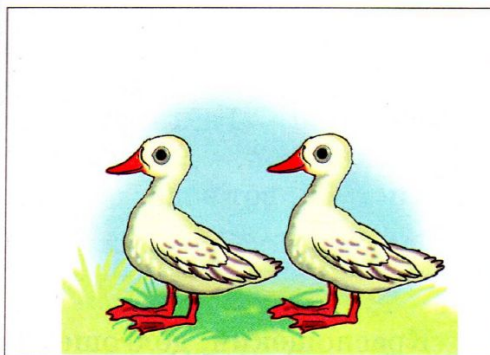

гусята

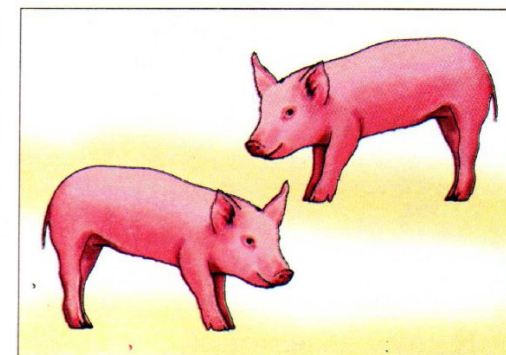

поросята

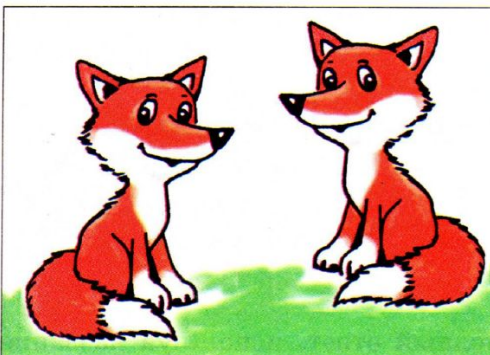

лисята



десять

1. Назовите рисунки. Уточните их значение.

Где стоит звук [с'] в этих словах? Какой буквой обозначена мягкость согласного?

Послушайте и повторите слоги:

ось – ось – ось      усь – усь – усь      ысь – ысь – ысь  
ась – ась – ась      ись – ись – ись      ась – ось – усь

2. Что на рисунках можно назвать одним словом?

3. Повторите чистоговорки и скороговорки.

Усь, усь, — серый гусь.      Ось, ось, — пасётся лось.  
Ось, ось, — в колесе ось.      Ысь, ысь — на осине рысь.  
Ась, ась, — плавает карась.  
Исьма, исьма — у Симы письма.

Это гусь! Это гусь!      — Гуси, гуси! — Га, га, га.  
Это гусь! Это гусь!      — Пить хотите? — Да, да, да.  
Ай, боюсь! Ай, боюсь!      — Гуси, гуси, вот вода.  
Ай, боюсь! Ай, боюсь!      — Га-га-га! Га-га-га!

4. О каких рисунках эти загадки?

К дому невелички  
прилетают птички,  
в стаи соберутся,  
по миру несутся.  
(ма, пись)

Краснощёкий, долгошей,  
шипеть умеет.  
Щиплет за пятки —  
беги без оглядки!  
(у, сь, г)

5. Измените предложения (у тебя, у него(неё), у нас, у вас, у них).

У меня на снимке рысь.      У меня на рисунке лось.  
У меня есть серый гусь.      У меня в коляске ось.  
У меня в аквариуме карась.      У меня в сумке письма.

6. Игра «Ответьте на вопрос».

Чего или кого у вас нет? Дайте полный ответ, используя название любого рисунка.

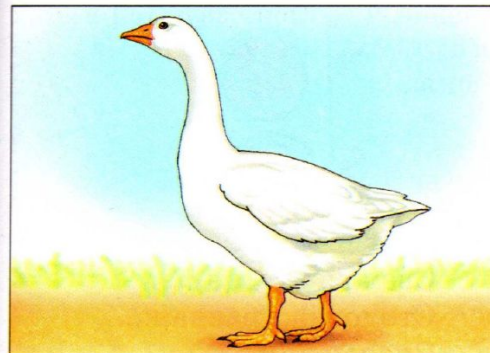

гусь

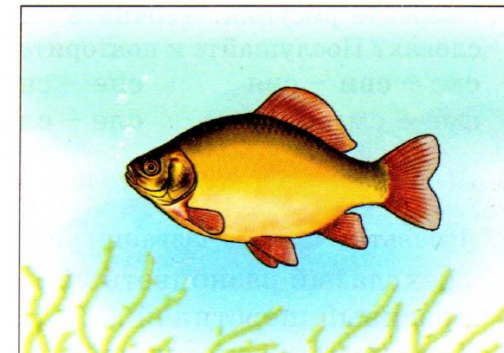

карась

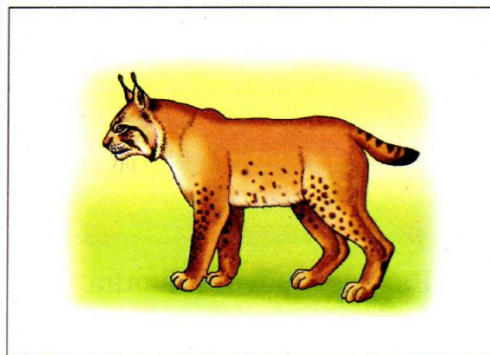

рысь



лось

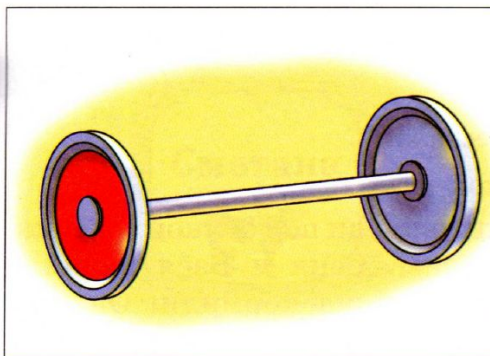

ось



письма

1. Назовите рисунки. Уточните их значение. Где стоит звук [с'] в этих словах? Послушайте и повторите слоги:

све – сви – свя      сне – снн – снн  
сме – сми – смя      сле – сли – сля

2. Посчитайте до пяти то, что изображено на каждом рисунке.

3. Добавьте к словам названия рисунков.

Трёхглазый разноцветный ... . Свежая густая ... .  
Красивый шерстяной ... . Столовая красная ... .  
Красивый красногрудый ... . Спелые крупные ... .

4. О каком рисунке эта загадка?

Красногрудый, чернокрылый,  
любит зёрнышки клевать.  
С первым снегом на рябине  
он появится опять.

(гирь, сне)

5. Выучите (или повторите) стихотворения.

1) Вместе с мамой  
я встаю,  
сам постель свою стелю.  
Одеваюсь, умываюсь,  
с мамой в детский  
сад иду.

2) Раз у старого Степана  
караулил кот сметану,  
а когда настал обед,  
кот сидит — сметаны нет.  
Помогите-ка Степану —  
поищите с ним сметану!

И. Демьянов

6. Прочитайте (или послушайте) и перескажите.

**Совёнок**

Сеня и Вася гуляли в лесу. Они увидели под осиной совёнка. Совёнок свалился с высокой сосны. Сеня и Вася подняли совёнка и понесли домой. Дома совёнка кормили. Он стал сильным. Его отнесли в лес и выпустили. Совёнок полетел и снова сел на высокую сосну.

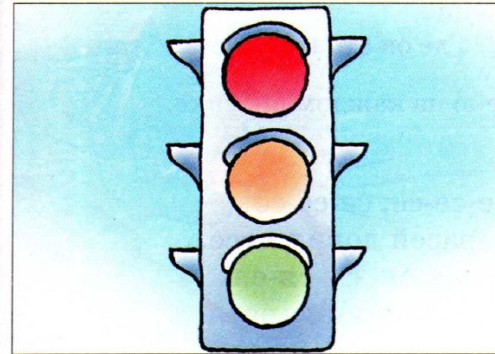

светофор

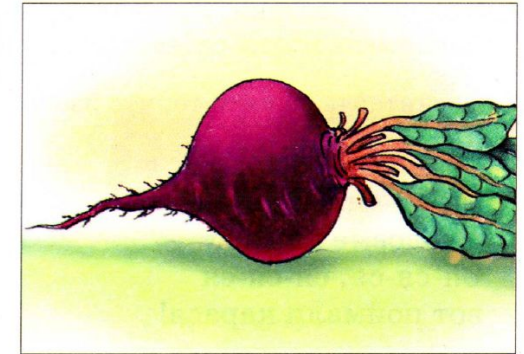

свёкла



свитер

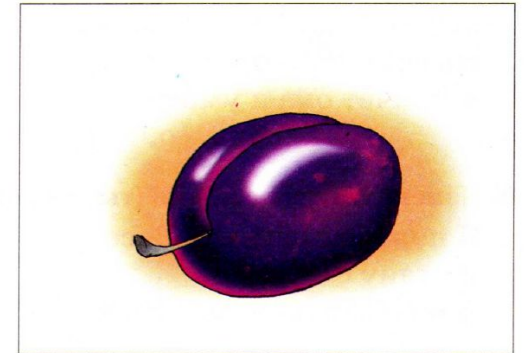

слива

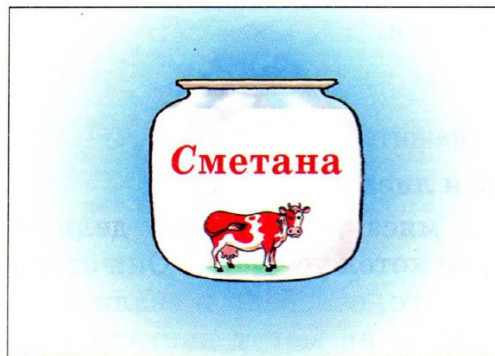

сметана

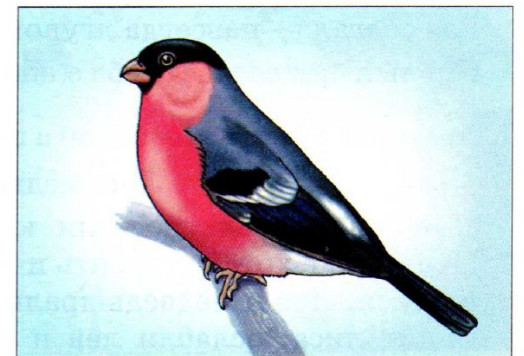

снегирь

1. Назовите рисунки. Уточните их значение.

Какой звук в этих словах: [с] или [с']? Где он стоит?

2. Посчитайте до пяти то, что изображено на каждом рисунке.

3. Повторите чистоговорки.

Си-си-си, си-си-си  
в водоёме караси.

Ся-ся-ся, ся-ся-ся  
вот поймали карася!

Се-се-се, се-се-се  
карасей ловили все.

Ся-ся-ся, ся-ся-ся  
Не поймали карася.

4. О каком рисунке эти загадки?

Растёт она вниз головою,  
не летом растёт, а зимою.  
Но солнце её припечёт —  
заплачет она и умрёт.

(суль, со, ка)

Что вниз  
вершиной растёт?  
(ка, суль, со)

5. Измените предложения (ты, он, она, мы, вы, они).

Я подарил свисток Васе.

Я стану слесарем.

Я ем сосиски с капустой.

Я с сестрой мыла посуду.

Я вырастил сосенку.

Я люблюсь сосульками.

6. Уточните значение пословиц, повторите их.

Сентябрь холоден, да сыт.

Раз солгал — навсегда лгуном остался.

Смелый сам создаёт себе славу.

7. Прочитайте (или послушайте) и перескажите.

**Лев, медведь и лиса**

Лев и медведь достали кусок мяса и стали его делить. Медведь не хотел уступать и лев не хотел уступать. Они стали драться. Лев и медведь дрались долго, ослабели и свалились. Видит лиса, ослабли лев и медведь, не могут двигаться — схватила кусок мяса и отнесла его к себе.

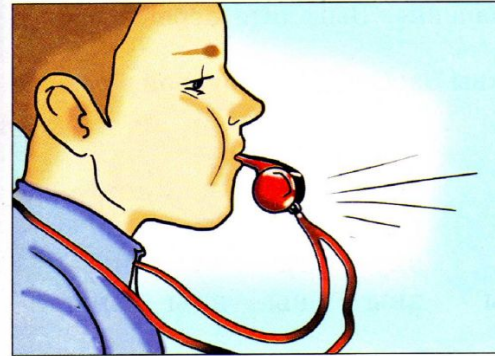

свисток

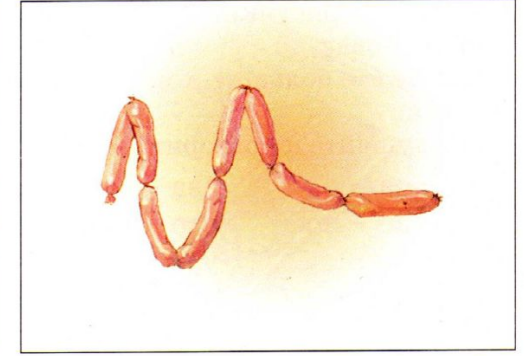

сосиски

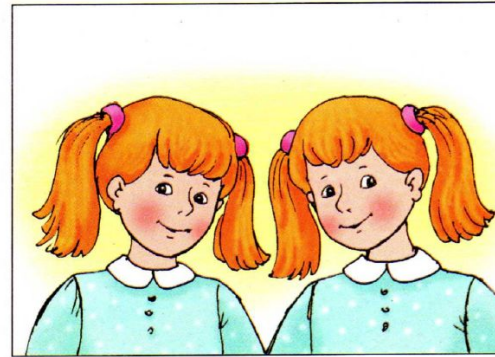

сёстры



слесарь

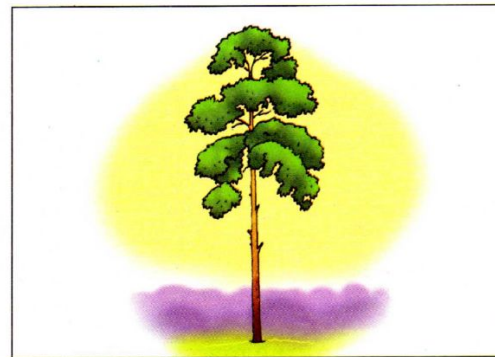

сосенка



сосульки

## СВИСТЯЩИЕ ЗВУКИ

1. Назовите рисунки. Уточните их значение. Выделите первый звук в этих словах.

Покажите большие и маленькие буквы Зз. Сложите с буквой з разные слоги.

Послушайте и повторите слоги:

за – за – за	аза – аза – аза	зва – зва – зна – зна
зо – зо – зо	озо – озо – озо	зво – зво – зно – зно
зу – зу – зу	узу – узу – узу	зву – зву – зну – зну
зы – зы – зы	азы – азы – азы	звы – звы – зны – зны

2. Посчитайте до трёх то, что изображено на каждом рисунке.

3. Игры: «Угадайте, название какого рисунка я задумала»;  
«Угадайте, какой рисунок я спрятала».

4. Повторите чистоговорки и скороговорку.

Зод, зод, зод — вот завод.	Зок, зок, зок — закрой замок.
Зор, зор, зор — вот забор.	Зал, зал, зал — перед нами зал.
Зайка, зайка — вот зайка.	Задка, задка — вот закладка.

У зайки Бубы заболели зубы.

5. Дополните слова названиями рисунков.

Огромный ... .	Металлический ... .	Большой ... .
Деревянный ... .	Трусливый ... .	Красивая ... .

6. О каких рисунках эти загадки?

Зимой беленький, летом серенький. Никого не обижает, а всех боится.	Без рук, без ног, а дом стережёт. (мок, за)
--	---

(ка, зай)

7. Игра «Шутливые ответы».

Кому или чему вы дарите игрушки? Ответьте одним словом, используя название любого рисунка.

## ЗВУК [З]

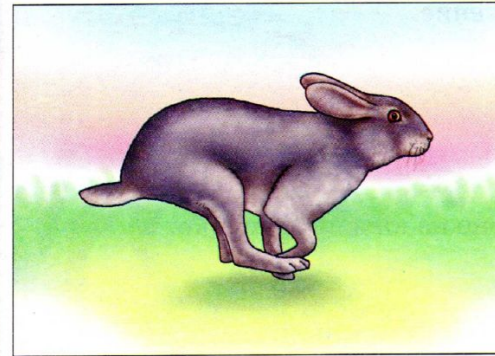

зайка

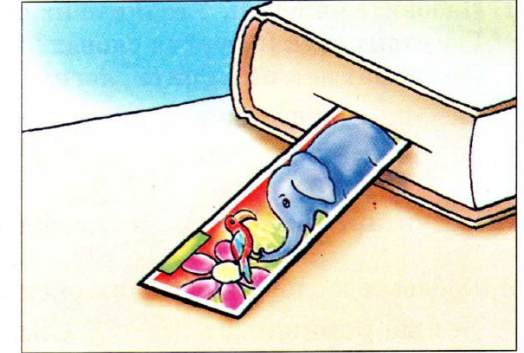

закладка

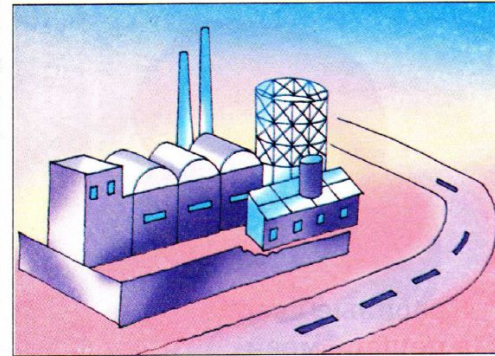

завод

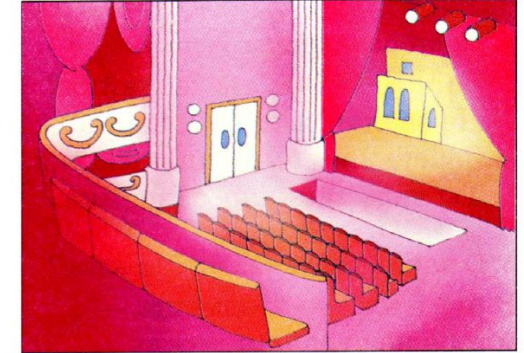

зал

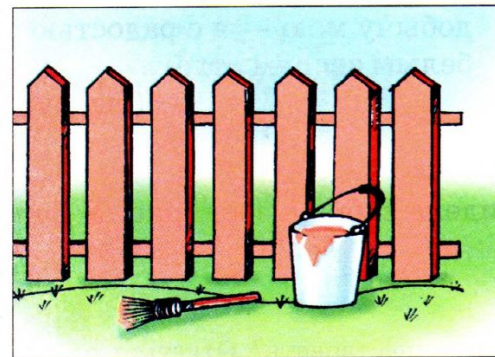

забор

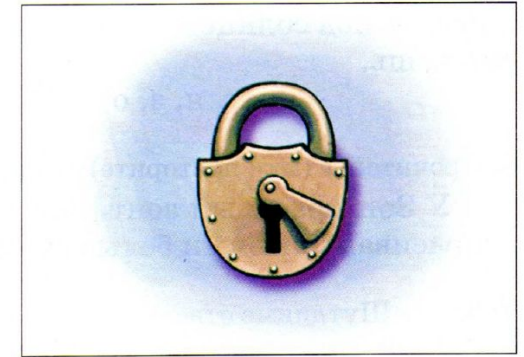

замок



1. Назовите рисунки. Уточните их значение.

Где стоит звук [з] в этих словах?

Послушайте и повторите слоги:

за – за – аза – аза

зу – зу – узу – узу

зо – зо – озо – озо

зы – зы – азы – азы

2. Посчитайте до трёх то, что изображено на каждом рисунке.

3. Добавьте к словам названия рисунков.

Белые ровные ... .

Сильный красивый ... .

Вежливая добрая ... .

Разноцветный ... .

Маленький ... .

Большой ... .

4. Повторите скороговорку.

Зайка, зайка, ты зазнайка?

Не зазнайка ли ты, зайка?

Забегай к нам, милый зайка.

Ты ведь зайка не зазнайка.

5. О каких рисунках эти загадки?

В руки ты его возьмёшь —  
и тебе не страшен дождь.

Дождь пройдёт —  
ты его сложишь

и гулять под солнцем  
сможешь.

(т, н, з, о)

Красивые двери  
в пещере моей,  
белые звери стоят у дверей.  
И мясо, и хлеб — всю  
добычу мою — я с радостью  
белым зверям отдаю.

(бы, зу)

6. Прочитайте (или повторите) предложения.

У Зои красивый зонт. Зоя увидела зубра в зоопарке. У Зои красивая улыбка и белые зубы.

7. Игра «Шутливые ответы».

На ком или на чём вы бы хотели путешествовать? Ответьте одним словом, используя название любого рисунка.

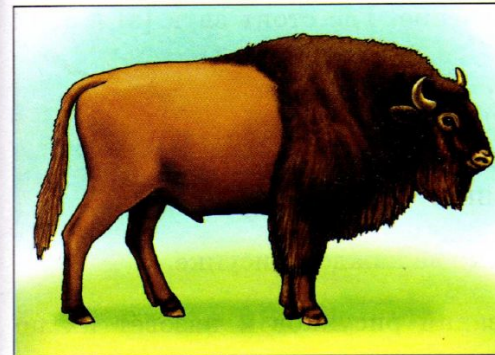

зубр



зоопарк



Зоя



зонт

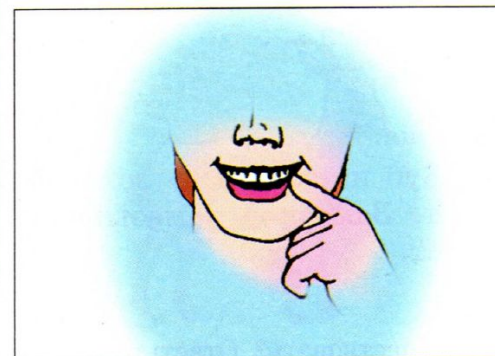

зубы

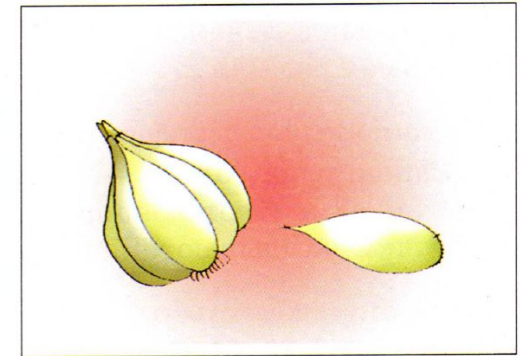

зубок

1. Назовите рисунки. Уточните их значение. Где стоит звук [з] в этих словах?

Прочитайте подписи под рисунками.

Послушайте и повторите слоги:

озо – зно – зво – озо      аза – зна – зва – аза  
узу – зну – зву – узу      азы – зны – звы – азы

2. Посчитайте до пяти то, что изображено на каждом рисунке.  
3. Игра «Кто больше запомнит названий рисунков и назовёт их по памяти».

4. Повторите чистоговорки и скороговорки.

За-за-за, за-за-за — здесь привязана коза.

Зы-зы-зы, зы-зы-зы — мало травки у козы.

Зу-зу-зу, зу-зу-зу — отвязали мы козу.

За-за-за, за-за-за — залезает в сад коза.

Зу-зу-зу, зу-зу-зу — привязали мы козу.

За-за-за, за-за-за — здесь привязана коза.

Зоиною зайку зовут Зазнайка.

Зоя — зайкина хозяйка, спит в тазу у Зои зайка.

5. Добавьте к словам названия рисунков.

Красивый пёстрый ... .      Красивая ... .

Кудрявый зелёная ... .      Плетущаяся ... .

Упрямая рогатая ... .      Грозная ... .

6. Прочитайте (или повторите) словосочетания.

Запонки из золота — золотые. Зуб из золота — золотой.

Замок замыкают. Запор запирают. Замазкой замазывают.

Загадки загадывают. Задание задают.

7. Игра «Шутливые ответы».

На ком или на чём вы бы хотели путешествовать? Ответьте одним словом, используя название любого рисунка.

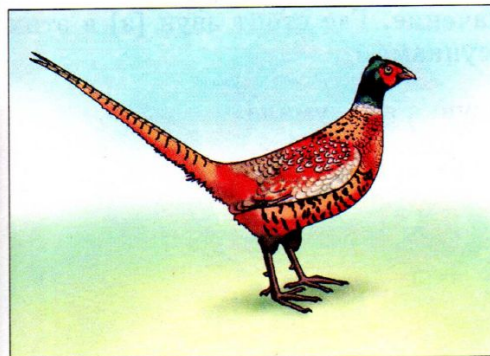

фазан



ваза

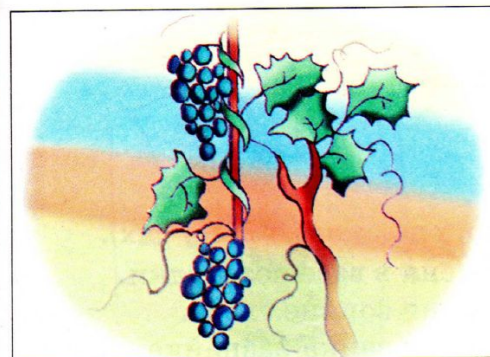

лоза

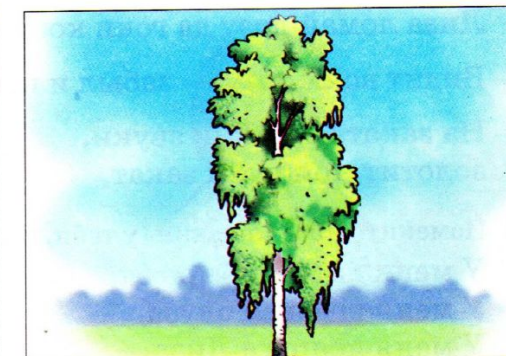

берёза

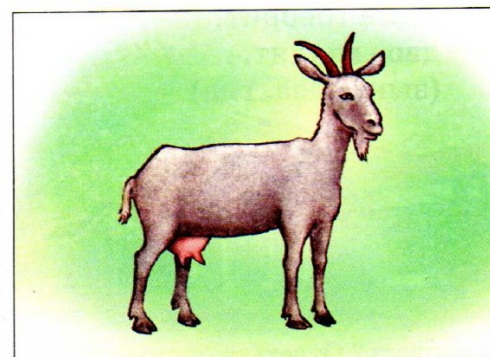

коза

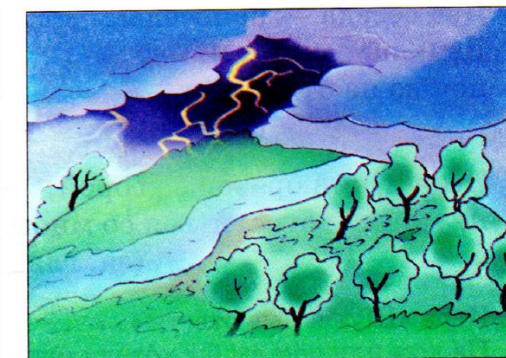

гроза

1. Назовите рисунки. Уточните их значение. Где стоит звук [з] в этих словах? Прочитайте подписи под рисунками.

2. Игра «Угадайте, название какого рисунка я задумала».

3. Повторите чистоговорки и скороговорки.

Иза, иза — моя подруга Лиза.

Оза, оза — розовая роза.

Зал, зал — идём на вокзал.

Уза, уза — Зоина блуза.

Зудки, зудки — вот незабудки.

За, за — зоркие глаза.

Лиза ломай лозу да гони козу.

Видит вояк лозу — забыл и козу.

На закате затихли звуки,

золотит мои руки закат.

4. Измените предложения (у тебя, у него, у неё, у нас, у вас, у них).

У меня на клумбе розы.

У меня в вазе незабудки.

У меня розовая блуза.

У меня зоркие глаза.

У меня подруга Лиза.

У меня зайка-зазнайка.

5. О каких рисунках эти загадки?

Два соседа — непоседы.

День на работе,

ночью на отдыхе.

(за, гла)

Один говорит,

двое глядят.

(зык, я; за, гла)

Живёт мой братец за горой,  
не может встретиться со мной.

(за, гла)

6. Игра «Шутливые ответы».

На ком или чём вы бы хотели путешествовать? Ответьте одним словом, используя название любого рисунка.



роза



незабудки

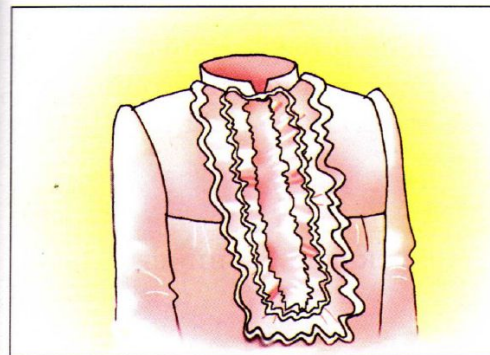

блуза



Лиза

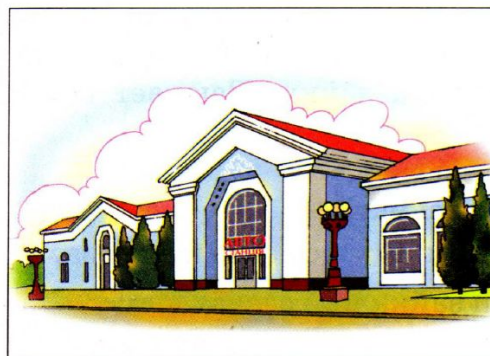

вокзал

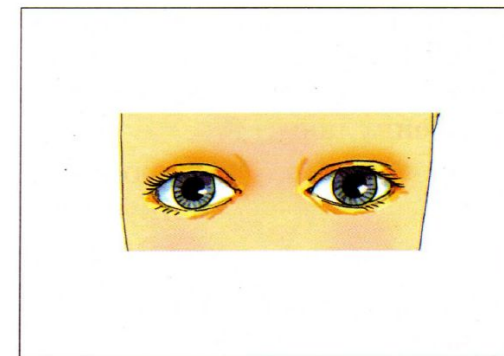

глаза

1. Назовите рисунки. Уточните их значение. Какой одинаковый звук в этих словах? На каком месте он стоит?  
Прочитайте подписи под рисунками.

2. Посчитайте до трёх то, что изображено на каждом рисунке.

3. Игра «Угадайте, какой рисунок я спрятала».

4. Повторите чистоговорки.

Зор, зор — замысловатый узор. Зор, зор — у избы Трезор.  
Зык, зык — не показывай язык. Зок, зок — у Лизы возок.  
Зок, зок — мягкий помазок. Зик, зик — едет грузовик.

5. Добавьте к словам названия рисунков.

Красивый сложный ... . Злой породистый ... .  
Игрушечный детский ... . Розовый подвижный ... .  
Волосяной мягкий ... . Новый большой ... .

6. О каком рисунке эти загадки?

Всегда во рту,  
а не проглотишь.  
(зык, я) Если б не было его,  
не сказал бы ничего.  
(зык, я)

7. Прочитайте (или послушайте) и перескажите.

### Зайка и коза

У Лизы заводная коза. Заведёт её — она забегает по доске. Забавная такая! Лиза сама заводит козу. А о своем зайке совсем забыла. Одна Зоя не забыла зайку. Баюкает его и песенку поёт:

Скоро мой зайка заснёт,  
Зайку никто не возьмёт!

Но зайка не спит. Он козы боится. Вот-вот забодает коза.

Зайка не спит Зою зовёт. и зайка мой заснёт в тазу.  
Зайке коза спать не даёт. Зайка зевнёт — и Зоя зевнёт.  
Возьмите козу, Козу-егозу, — Зайка заснёт — и Зоя заснёт.



узор

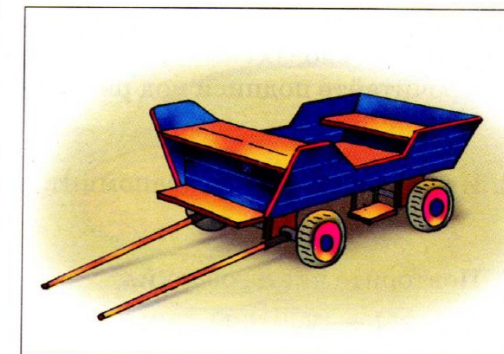

возок



Трезор

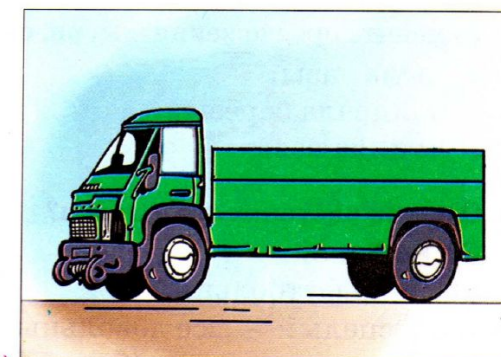

грузовик

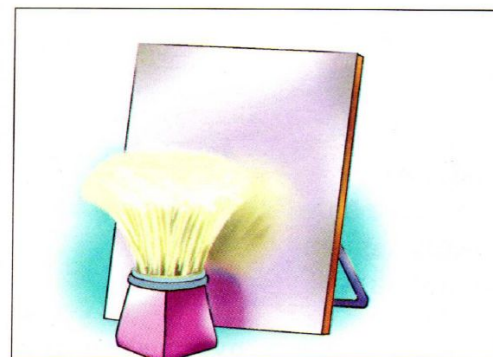

помазок

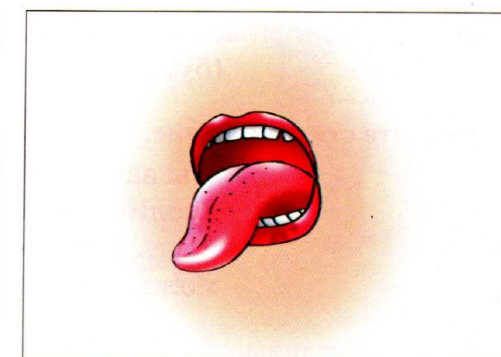

язык

1. Назовите рисунки. Уточните их значение. На каком месте стоит звук [з] в этих словах?  
Прочитайте подписи под рисунками. Назовите слова со звуком [з]. Кто больше?
2. Игра «Кто больше запомнит названий рисунков и назовёт их по памяти».
3. Повторите чистоговорки.  
Зы, зы — у Лизы тазы. Ёзы, ёзы — у забора берёзы.  
Озы, озы — в вазах розы. Узы, узы — на базаре арбузы.  
Азы, азы — в узорах вазы. Озы, озы — грызут кору козы.
4. Измените предложения (ты, он, она, мы, вы, они).  
Я мыла тазы. Я ела арбузы.  
Я поливала берёзы. Я нюхала розы.  
Я купила вазы. Я пасла коз.
5. О каких рисунках эти загадки?  
Он большой, как мяч футбольный. Зелены, а не луг,  
Если спелый — все довольны. белы, а не снег,  
(буз, ар) кудрявы, а без волос.  
(ре, бе, зы)
- Сами алые сахарные,  
кафтаны зелёные бархатные.  
(бу, ар, зы)
6. Выучите стихотворение.  
Мы заходим на вокзал,  
входим мы в огромный зал.  
Быть в таком огромном зале  
можно только на вокзале.
7. Игра «Шутливые ответы». На чём вы бы хотели путешествовать?  
Ответьте одним словом, используя название любого рисунка.

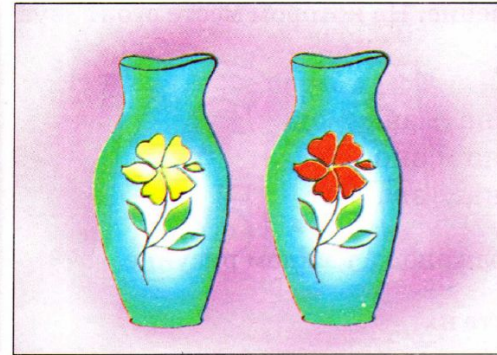

вазы

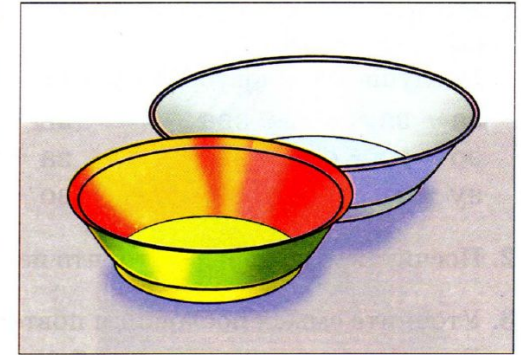

тазы

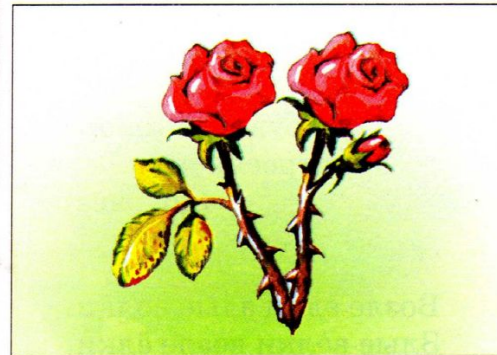

розы

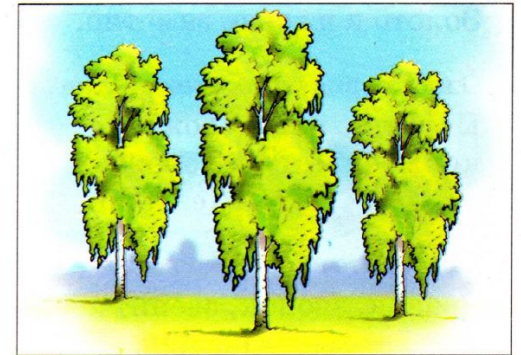

берёзы



арбузы

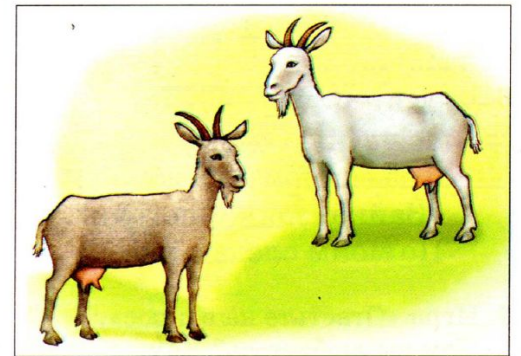

козы

1. Назовите рисунки. Уточните их значение. На каком месте стоит звук [з] в этих словах?

Послушайте и повторите слоги:

за – за – аза – зва                      зы – зна – зна – зы

зо – зо – озо – зво                      за – зно – зно – за

зу – зу – узу – зву                      зо – зна – зва – зо

2. Посчитайте до черырѐх то, что изображено на каждом рисунке.

3. Уточните смысл пословиц и повторите их.

В здоровом теле здоровый дух.

Одной рукой узла не завязать.

Золото и в грязи заметно.

4. О каких рисунках эти загадки?

Полотно, а не дорожка —  
конь бежит сороконожка.

(езд, по)

Без рук, без топора  
построена изба.

(до, гнез)

5. Повторите скороговорки.

Звонк, звонк, звенит звонк,  
детей сзывает на урок.

Возле ёлки злые волки.  
Злые волки возле ёлки.

Лезут козы в грозу в лозу —  
лозу козы в грозу грызут.

*И. Демьянов*

6. Выучите стихотворение.

Зоя зайку увидала  
и за зайкой побежала.  
«Зайка, зайка, погоди!  
По моим следам иди.

Дам тебе я валенки,  
ведь озябли лапоньки?»  
Зайка по полю летит  
и на Зою не глядит.

7. Игра «Ответьте на вопрос».

Чем вы любуетесь? Кому или чему вы дарите игрушки? Дайте полный ответ, используя название любого рисунка.

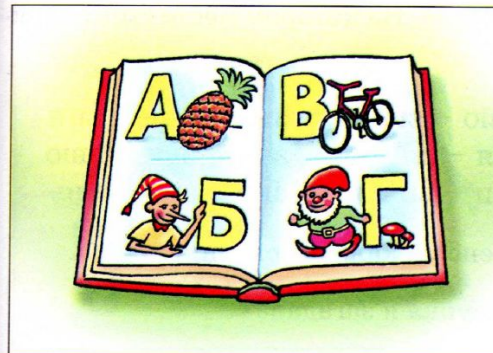

азбука



изба



гнездо

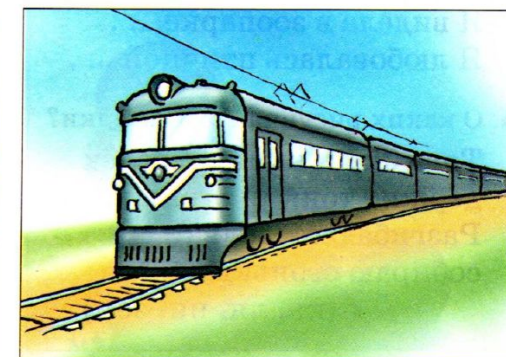

поезд



звонок

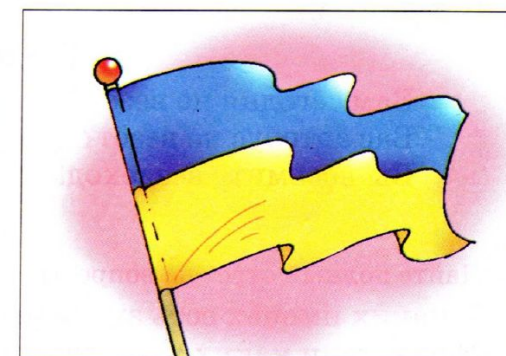

знамя

## СВИСТЯЩИЕ ЗВУКИ

1. Назовите рисунки. Уточните их значение. На каком месте стоит звук [з] в этих словах?

Послушайте и повторите:

з-зъ	зи — зи — зи	зю — зю — зю	зни — зне — зня
з-зъ	зе — зе — зе	зя — зя — зя	звя — зви — звю
з-зъ	зё — зё — зё	зи — зи — зи	зне — зве — зне

2. Посчитайте до пяти то, что изображено на каждом рисунке.

3. Игра «Угадайте, название какого рисунка я загадала».

4. Дополните предложения названиями рисунков.

Я люблю морозную ... .

Я видела в зоопарке ... .

Я любовалась птичкой ... .

Я пригласила в гости ... .

Я собирала в лесу ... .

Я смотрелась в ... .

5. О каких рисунках эти загадки?

Тонкий, тонкий стебелёк  
держит тонкий огонёк.

Разгибаю стебельки —  
собираю огоньки.

(ка, ля, ни, зем)

Что за коняшки —  
на всех тельняшки?  
(ра, зеб)

Светленько, чистенько,  
посмотреть любонько.

(ка, зер, ло)

6. Выучите стихотворение.

### Вездеход

Вам сегодня не везёт?

Вас автобус не везёт?

Вы возьмите вездеход!

Вездеход вас повезёт.

Верно, правильно назвали

вездеходом вездеход.

*В. Лукин*

7. Дайте полный ответ на вопросы.

В каких именах есть звуки [з] или [з']?

В названии каких животных имеются звуки [з] или [з']?

В названии каких цветов есть звуки [з] или [з']?

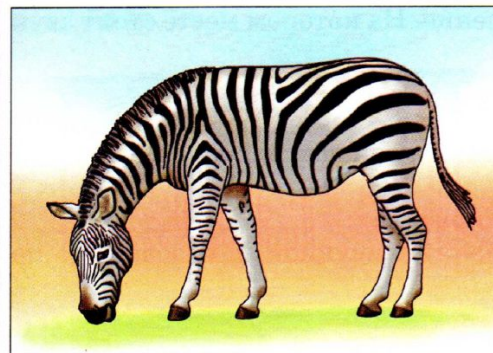

зебра

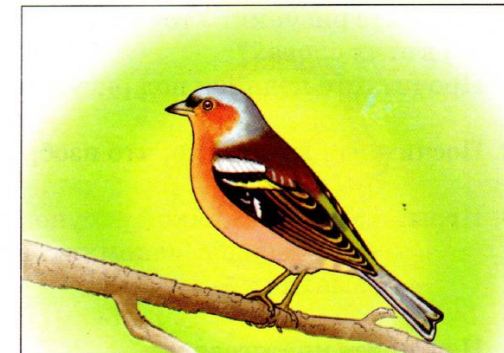

зяблик

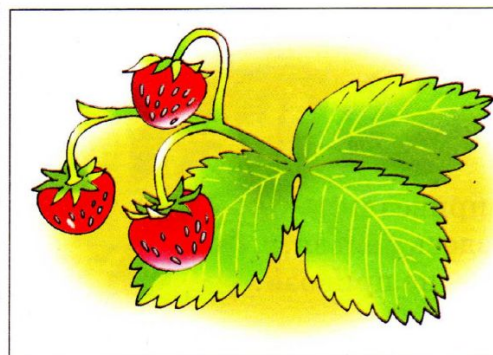

земляника



Зина



зима



зеркало

## СВИСТЯЩИЕ ЗВУКИ

1. Назовите рисунки. Уточните их значение. На каком месте стоит звук [з'] в этих словах?  
Прочитайте подписи под рисунками.

2. Посчитайте до пяти то, что изображено на каждом рисунке.

3. Игры: «Угадайте, какой рисунок я спрятала»;  
«Кто больше запомнит названий рисунков и назовёт их по памяти».

4. Повторите чистоговорки.

Зин, зин — возле Зины магазин.

Зина, зина — из лозы корзина.

Зил, зил — на базаре кизил.

Зина, зина — ягода бузина.

Зинки, зинки — вот резинки.

Обзик, обзик — вот лобзик.

Зи-зи-зи, зи-зи-зи — обезьянку привезли!

Зя-зя-зя, зя-зя-зя — обезьянам здесь нельзя.

Зи-зи-зи, зи-зи-зи — раз нельзя — не привози.

5. Дополните предложения названиями рисунков.

Во дворе растёт куст ... .

Мама варила варенье из ... .

Я положил в пенал ... .

Я выпилил зайчика ... .

Я взяла для покупок ... .

Я зашёл в книжный ... .

6. Выучите стихотворения.

1) Зеленеет зелёная озимь,  
хоть озябла та озимь зимой.  
Не морозит теперь, не морозит,  
зеленеет пусть озимь весной.

2) Зябкие зяблики зябнут,  
зябко зимую зимой,  
зябко зяблики зябнут,  
но не озябнут весной.

7. Игра «Шутливые ответы».

На ком или на чём вы бы хотели путешествовать? Ответьте одним словом, используя название любого рисунка.

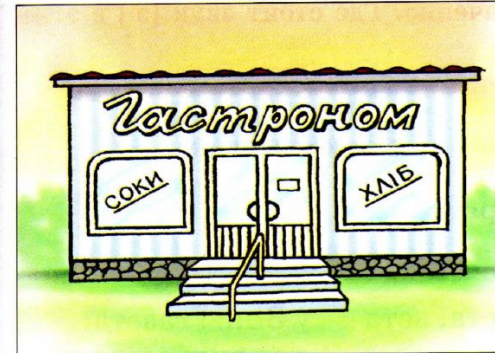

магазин

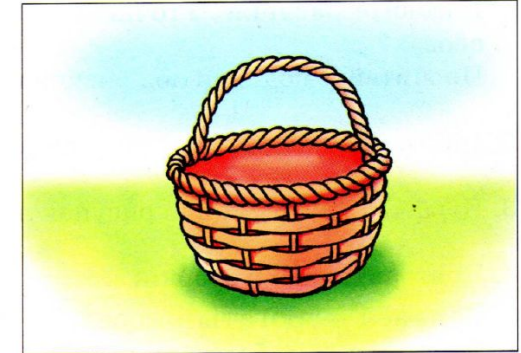

корзина

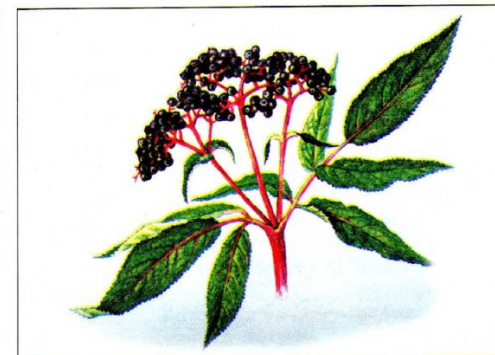

бузина

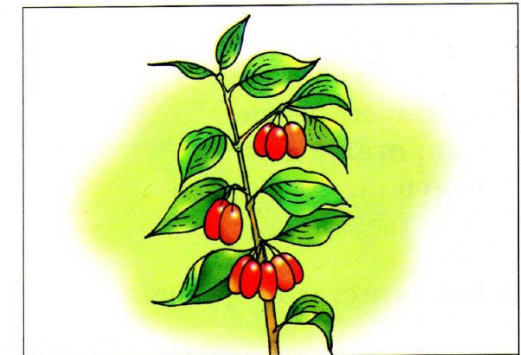

кизил

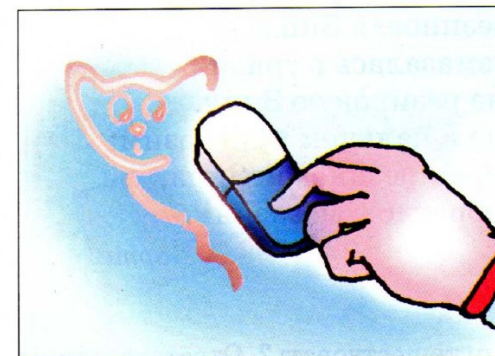

резинка

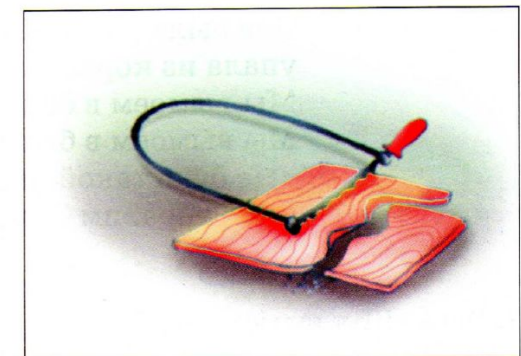

лобзик



## СВИСТЯЩИЕ ЗВУКИ

1. Назовите рисунки. Уточните их значение. Где стоит звук [з'] в этих словах?

Прочитайте подписи под рисунками.

2. Посчитайте до пяти то, что изображено на каждом рисунке.

3. Игра «Угадайте, какой рисунок я спрятала».

4. Повторите чистоговорки.

Зёл, зёл — рогатый козёл.

Зин, зин — в банке вазелин.

Зюм, зюм — вот изюм.

Зета, зета — у Зины газета.

Озер, озер — вот бульдозер.

Зей, зей — мы ездили в музей.

5. О каких рисунках эти загадки?

Со всего света  
приносит вести,  
прилетая в дом  
голубка.

(зе, та, га)

Я от вас того не скрою,  
что я землю носом рою.  
Землю режу я пластами,  
землю грудами тащу.

(до, буль, зер)

6. Выучите стихотворение.

### Резиновая Зина

Резиновую Зину купили в магазине,  
резиновую Зину в корзине принесли.  
Она была разиней, резиновая Зина, —  
упала из корзины, измазалась в грязи.  
Мы вымоем в бензине резиновую Зину.  
Мы вымоем в бензине и пальцем пригрозим:  
«Не будь такой разиней, резиновая Зина,  
а то отправим Зину обратно в магазин».

*А. Барто*

7. Игра «Шутливые ответы».

На ком или на чём вы бы хотели путешествовать? Ответьте одним словом, используя название любого рисунка.

ЗВУК [з']



газета



музей

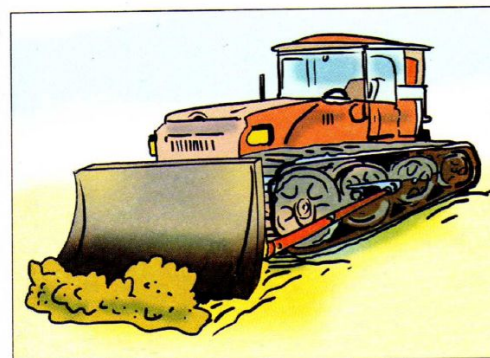

бульдозер



козёл



вазелин



изюм

1. Назовите рисунки. Уточните их значение. Определите, какой звук — [з] или [з'] в этих словах. На каком месте он стоит?

Послушайте и повторите:

за — зя — за — зя	зы — зи — зы — зи	зна — зня
зо — зё — зо — зё	за — зе — за — зе	зны — зни
зу — зю — зу — зю	зи — зы — зи — зы	зну — зню

2. Посчитайте до пяти то, что изображено на каждом рисунке.

3. Измените предложения (ты, он, она, мы, вы, они).

Я боюсь змеи.

Я взял зелёный зонт.

Я ел зрелую землянику.

Я наблюдал за злым Кузьмой.

Я вырезал разные звёзды.

Я запомнил задиристого Тузика.

4. О каком рисунке эта загадка?

От дождя спасает, а сам намокает.

Хоть намокает, но не промокает.

(тик, зон)

5. Выучите стихотворение.

Звезда золотая	нам что-то звезда говорит.
возникла в тумане,	В «звезде» найдёшь ты букву «з»,
звезда золотая горит.	и в «золоте», и в «розе»,
Звезда золотит	в «земле», в «алмазе», в «бирюзе»,
зверобой на поляне,	в «заре», в «зиме», в «морозе».

С. Маршак

6. Прочитайте (или послушайте) и перескажите.

### Зина и Зоя

Зина заболела корью. К Зине ходить нельзя. У Зины заразная болезнь. Зоя подруга Зины. Она любит Зину. Зоя подходит к окну Зины и передаёт ей привет. А маме Зины она передаёт зрелую землянику.

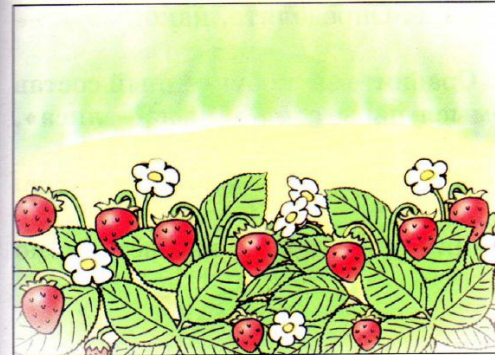

зрелая земляника



зелёный зонтик



злой Кузьма

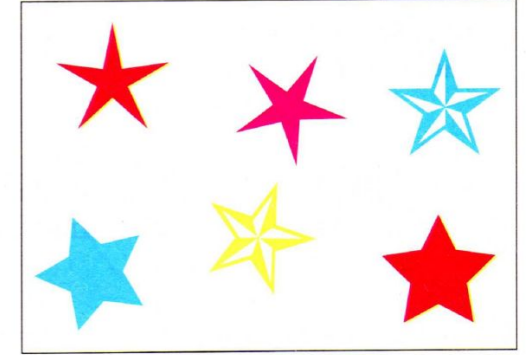

разные звёзды



злопамятная змея



задиристый Тузик

1. Назовите рисунки. Уточните их значение. Определите, какой звук — [с] или [з] в этих словах.

Прочитайте подписи под рисунками. Сравните звукобуквенный состав этих слов. Обратите внимание на смысл пары слов «Лиза — лиса», «сайка — зайка», «коза — коса».

Сложите из разрезной азбуки слова: суп — зуб, злой — слой, зев — сев.

2. Игра «Кто больше запомнит названий рисунков и назовёт их по памяти».

3. Выучите стихотворения и скороговорку.

1) К нам придёт Новый год,  
заведёт хоровод.  
Зазвенят голоса,  
засверкают глаза.

2) Пьёт козлёнок из корыта,  
на меня глядит сердито.  
Ты не бойся — это гусь,  
я сама его боюсь.

*З. Александрова*

3) Летит оса! Гудит оса! Оса — гроза!  
Оса — слеза! А чья слеза? Моя слеза.

*А. Кондратьев*

4. Прочитайте (или послушайте) и перескажите.

### Зоопарк

В ясный осенний день Зина, Соня, Зоя и Костя отправились в зоопарк. Они взяли с собой сумку с завтраком.

Там они увидели разных зверей. Особенно понравились им обезьянки. Они развлекали зрителей своими забавными играми. Обезьянки взбирались на самый верх клетки, прыгали, кувыркались, высовывали свои лапки и просили у зрителей лакомств. Дети звонко смеялись над обезьянками. Зое понравился слон. Он набирал хоботом песок и посыпал им себя и своего слонёнка.

Детям понравилось в зоопарке. Им не хотелось идти домой, но было поздно.



Лиза

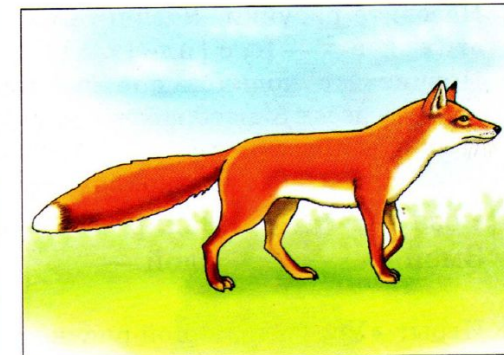

лиса

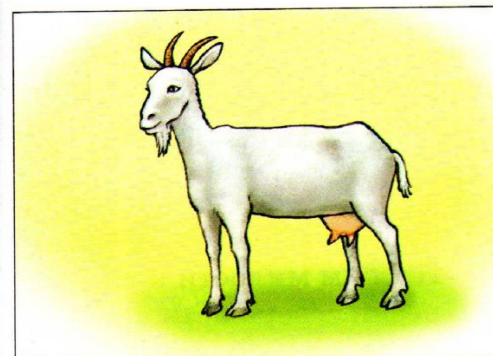

коза

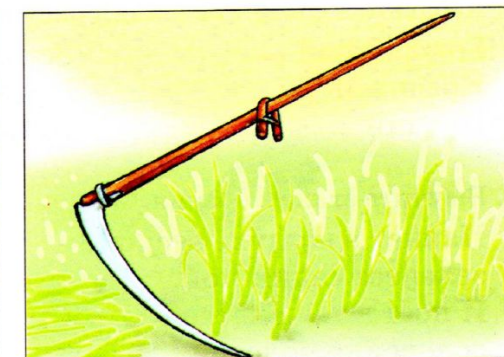

коса

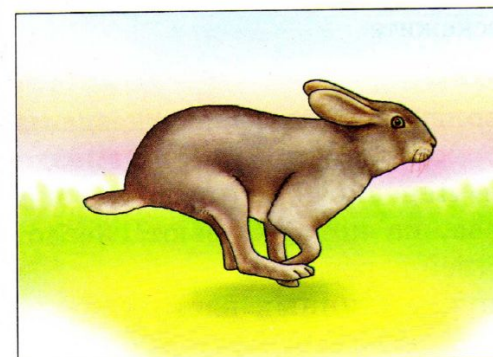

зайка

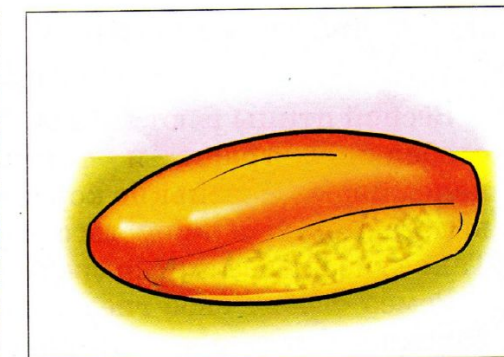

сайка

## СВИСТЯЩИЕ ЗВУКИ

1. Назовите рисунки. Уточните их значение. Определите, какой звук в этих словах — [с, с'] или [з, з'].

Прочитайте подписи под рисунками. Каким одним словом можно назвать всё, что изображено на рисунках?

Прочитайте и подумайте, какое слово получится, если заменить букву з на букву с (если нужно, измените ударение в слове).

Роза —                Захар —                Зоя —  
Змей —                Злой —                 Злить —

2. Игры: «Угадайте, какой рисунок я спрятала»;  
«Угадайте, название какого рисунка я задумала».

3. Добавьте к словам названия рисунков.

Голосистый ... .                Зоркий ... .  
Красивый ... .                 Красногрудый ... .  
Певчий ... .                    Длиннохвостая ... .

4. Выучите стихотворения.

Пахнет в воздухе весной,  
зеленеет садик мой.  
И поёт в тени ветвей  
соловейко-соловей.

*А. Барто*

Здравствуй, гостя-Зима!  
Просим милости к нам,  
песни севера петь  
по лесам и полям.

*И. Никитин*

5. Прочитайте (или послушайте) и перескажите.

### Гнёзда птиц

Весной птицы вьют гнёзда. Иволги, зяблики вьют гнёзда из стебельков травы и тонких хворостинок. Их гнёзда напоминают маленькие корзинки. Нередко в стенку гнезда они вплетают мох и кору того дерева, на котором вьют гнездо. Такое гнездо незаметно среди ветвей дерева.

Ремез строит свое гнездо из пуха, длинных растительных волокон. Его гнездо напоминает рукавицу.

Ласточки строят гнёзда из кусочков глины.

## ЗВУКИ [с, с' – з, з']



сорока

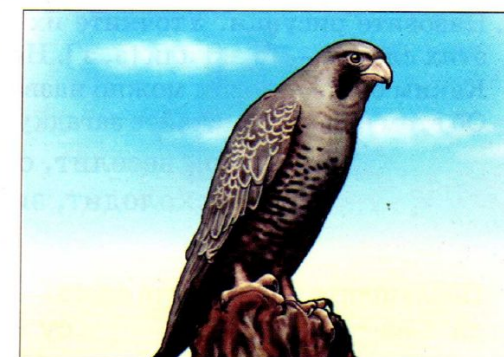

сокол



соловей

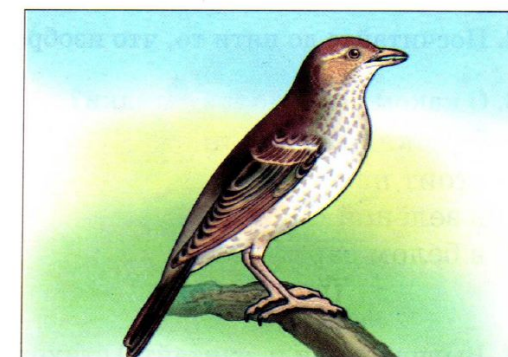

дрозд

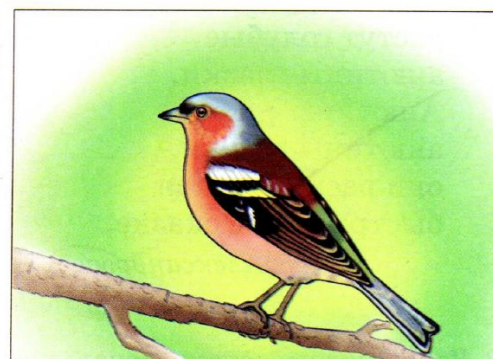

зяблик

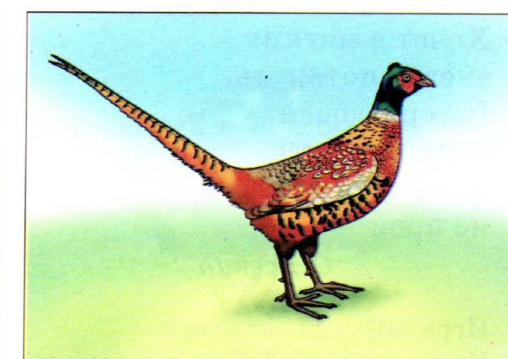

фазан

## СВИСТЯЩИЕ ЗВУКИ

1. Назовите рисунки. Уточните их значение. Определите, какой звук в этих словах — [с, с'] или [з, з']. На котором он месте? Каким одним словом можно назвать всё, что изображено на рисунках? Об этом слове прочитайте загадку:

Весной веселит, осенью питает,  
летом холодит, зимой согревает.  
(ре, во, де)

Послушайте и повторите слоги:

са — за — ся — зя      су — зу — сю — зю  
со — зо — сё — зё      сэ — зэ — се — эе  
сы — зы — си — зи      сы — зы — си — зи

2. Посчитайте до пяти то, что изображено на каждом рисунке.

3. О каком рисунке эти загадки?

Русская красавица  
стоит на поляне  
в зелёной кофточке,  
в белом сарафане.  
(ре, за, бе)

В белом сарафане  
встала на поляне.  
Летели синицы,  
сели на косицы.  
(за, ре, бе)

4. Выучите (или прочитайте) стихотворения.

Заметает пурга  
белый путь.  
Хочет в мягких  
снегах потонуть.  
Ветер резвый  
уснул на пути,  
не проехать в лесу,  
не пройти.

*С. Есенин*

У нас в палисаднике  
возле терраски  
растут голубые  
анютины глазки.  
Анютины глазки,  
анютины глазки,  
они распускаются  
быстро, как в сказке.

*З. Александрова*

5. Игра «Шутливые ответы».

Чего у вас нет? Чем вы любуетесь? Дайте полный ответ, используя название любого рисунка.

## ЗВУКИ [с, с' — з, з']

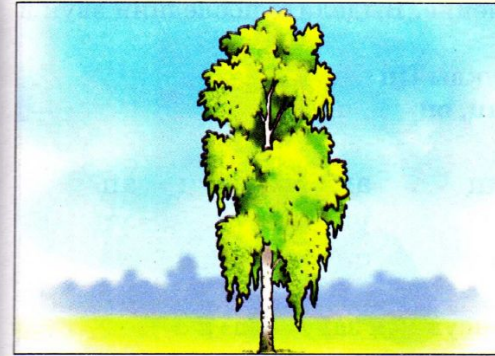

берёза



осина

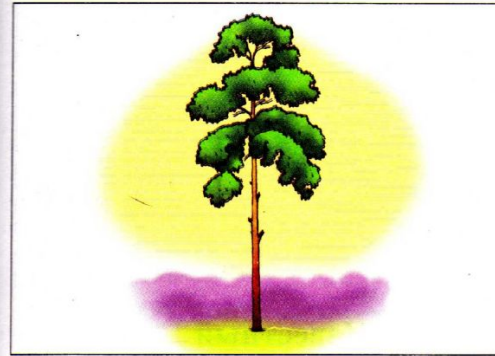

сосна



абрикос

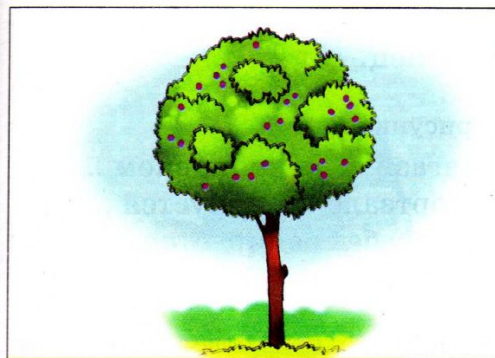

слива

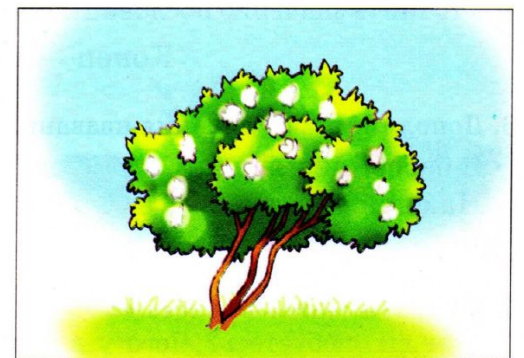

бузина

## СВИСТЯЩИЕ ЗВУКИ

1. Назовите рисунки. Уточните их значение. Выделите последний звук в этих словах.

Покажите печатные и рукописные буквы **Цц**.

Сложите из разрезной азбуки слоги **ац, оц, уц, иц**.

Послушайте и повторите слоги:

ац – ац – ац	иц – иц – иц	ац – уц – уц – ац
оц – оц – оц	ец – ец – ец	уц – иц – иц – уц
уц – уц – уц	яц – яц – яц	оц – ец – ец – ац

2. Игры: «Угадайте, название какого рисунка я задумала»;  
«Угадайте, какой рисунок я спрятала».

3. Повторите чистоговорки.

Ец, ец, ец — поёт певец.

Ец, ец, ец — вот боец.

Ец, ец, ец — вот отец.

Ец, ец, ец — плывёт пловец.

Ец, ец, ец — вот боец.

Ец, ец, ец — продаёт продавец.

4. Добавьте к словам названия рисунков.

Сильный ... .	Ласковый ... .	Известный ... .
Смелый ... .	Вежливый ... .	Выносливый ... .

5. Уточните значение пословицы и выучите её.

Конец — делу венец.

6. Дополните предложения названиями рисунков.

В бассейне плавает ... .

В магазине за прилавком ... .

На сцене поёт ... .

В спортзале тренируется ... .

Дерево сажают сын с ... .

В стрельбе тренируется ... .

7. Игра «Шутливые ответы».

Чем вы любуетесь? Чего у вас нет? Дайте полный ответ, используя название любого рисунка.

## ЗВУК [Ц]



певец

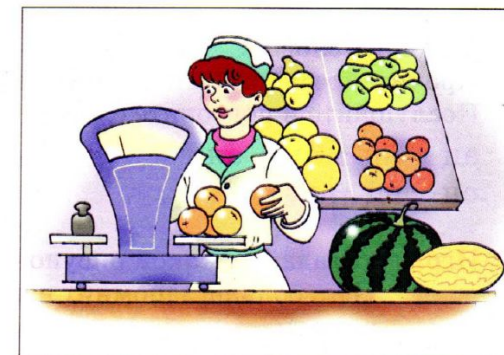

продавец

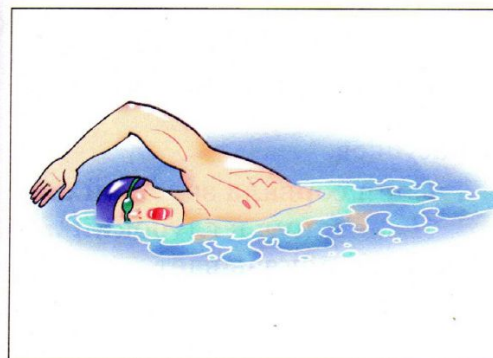

пловец

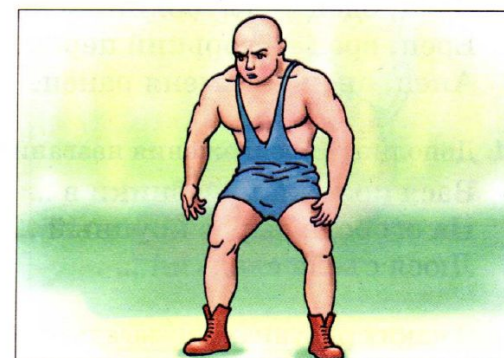

боец

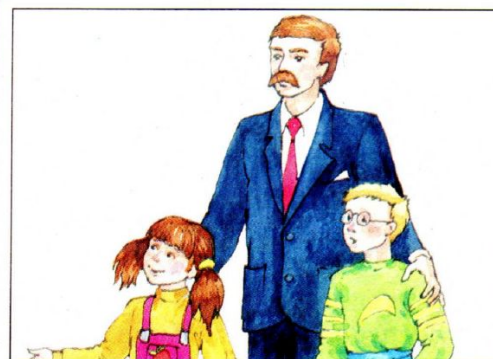

отец

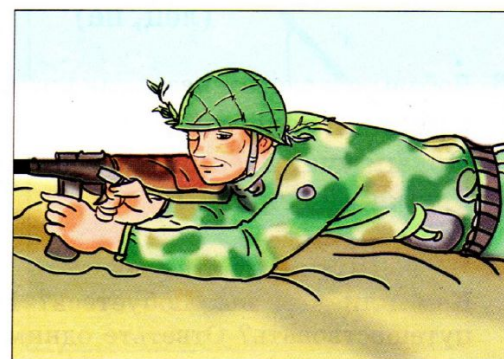

боец

1. Назовите рисунки. Уточните их значение. Определите, где стоит звук [ц] в этих словах.

Прочитайте подписи под рисунками.

Послушайте и повторите слоги:

ац – яц – яц – ая

уц – юц – юц – уц

оц – ёц – ёц – оц

ыц – иц – иц – ыц

2. Игры: «Угадайте, какой рисунок я спрятала»;  
«Кто больше запомнит названий рисунков и назовёт их по памяти».

3. Повторите чистоговорки.

Одец, одец — глубокий колодец.

Алец, алец — вот палец.

Ерец, ерец — горький перец.

Ец, ец — зелёный огурец.

Анец, анец — у меня ранец.

Ец, ец — сладкий перец.

4. Дополните предложения названиями рисунков.

Вася положил учебники в ... .

Соня сорвала зелёный ... .

На огороде вырос крупный ... .

Я заглянул в глубокий ... .

Люся съела сладкий ... .

Нюся показывает ... .

5. О каких рисунках эти загадки?

Пять братьев,  
каждому одинаковое имя.

(лец, па)

Ни окошек, ни дверей —  
полна горница людей.

(рец, гу, о)

6. Добавьте к словам названия рисунков.

Крупный зелёный ... .

Сладкий вкусный ... .

Новый ученический ... .

Красный ... .

Глубокий сельский ... .

Указательный ... .

7. Игра «Шутливые ответы».

Кем или чем вы любуетесь? На ком или на чём вы бы хотели путешествовать? Ответьте одним словом, используя название любого рисунка.



леденец

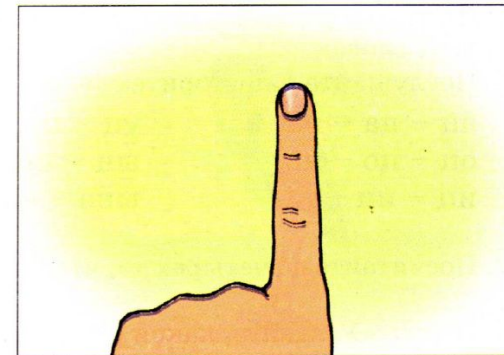

палец

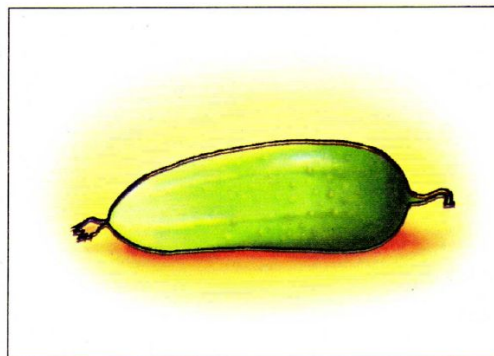

огурец

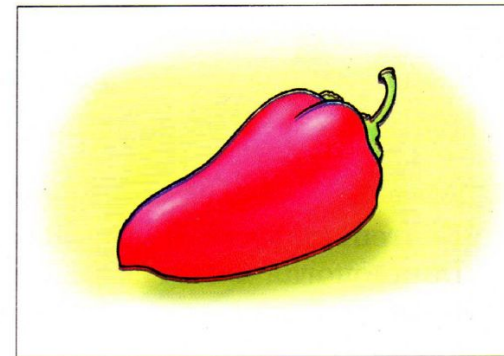

перец

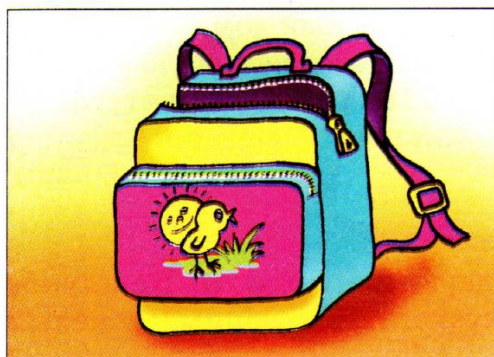

ранец

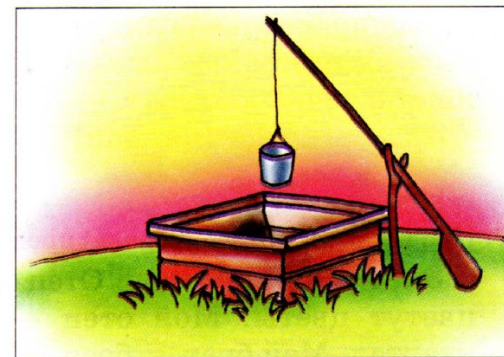

колодец

1. Назовите рисунки. Уточните их значение. Выделите первый звук в этих словах.

Послушайте и повторите слоги:

ац – ца – ца	уц – цу – цу	аца – аца – цва
оц – цо – цо	ыц – цы – ци	оца – оца – цво
иц – иц – ць	ыца – ыца – цвы	уца – уца – цвы

2. Посчитайте до четырёх то, что изображено на каждом рисунке.

3. Игры: «Угадайте, какой рисунок я спрятала»;  
«Кто больше запомнит названий рисунков и назовёт их по памяти».

4. Повторите скороговорки.

Цыплёнок цапли цепко цепляется за цепь.

Цветы цветут в палисаднике целое лето.

5. Добавьте к словам названия рисунков.

Жёлтенький ... .	Разные ... .
Длинноногая ... .	Крепкая ... .
Железный ... .	Чёрный ... .

6. О каких рисунках эти загадки?

На одной ноге стоит,  
в воду пристально глядит,  
тычет клювом наугад —  
ищет в речке лягушат.  
(ля, цап)

Был белый дом,  
чудесный дом,  
и что-то застучало в нём.  
И он разбился, и оттуда  
живое выбежало чудо.  
(нок, лё, цып)

7. Прочитайте (или повторите) предложения.

Эй, кузнец-молодец! Отец подарил маме цветы. На клумбе цветут цветы. Мой отец — кузнец. Цех занимает целый квартал. Мой брат — боец.

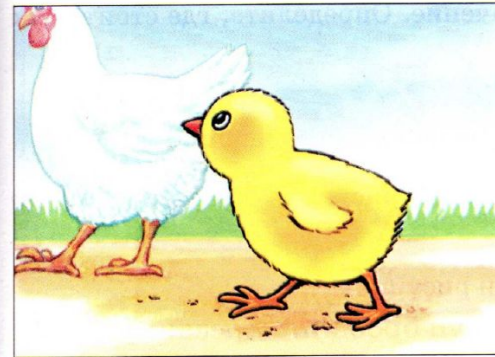

цыплёнок



цапля



цифры

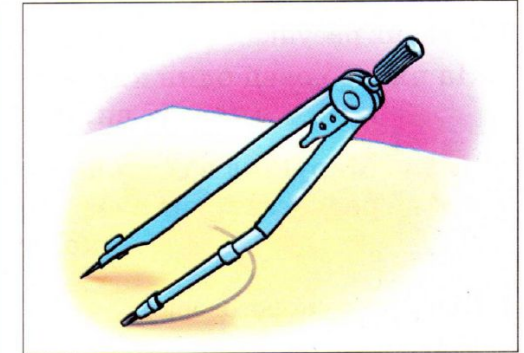

циркуль



цилиндр



цепь



## СВИСТЯЩИЕ ЗВУКИ

1. Назовите рисунки. Уточните их значение. Определите, где стоит звук [ц] в этих словах.  
Прочитайте подписи под рисунками.
2. Посчитайте до трёх то, что изображено на каждом рисунке.
3. Игра «Кто больше запомнит названий рисунков и назовёт их по памяти».
4. Дополните предложения названиями рисунков.  
Густой мех у ... . В суп бросили нарезанную ... .  
Мыло положили в ... . Ветер подул на ... .  
Цыплята у ... . Зимой носят ... .
5. О каких рисунках эти загадки?  
На пятеро овец один хлевец.  
(ца, ру, ви, ка)  
Сидит Марушка в семи козушках,  
кто её раздевает, тот слёзы проливает.  
(ко, лу, ца, ви)
6. Повторите скороговорки.  
У кольца нет конца.  
У колодца вода льётся.  
Вьётся по улице лёгкая пыль,  
несётся по улице автомобиль.  
Бегают две курицы прямо по улице.  
Глядит солнце к нам в оконце.
7. Послушайте и перескажите.

### Курица и цыплята

Ходила курица по улице с цыплятами. Летела ворона. Увидела ворона цыпленка и цап-царап одного цыплёнка. Но курица отняла цыплёнка у вороны.

## ЗВУК [Ц]



курица

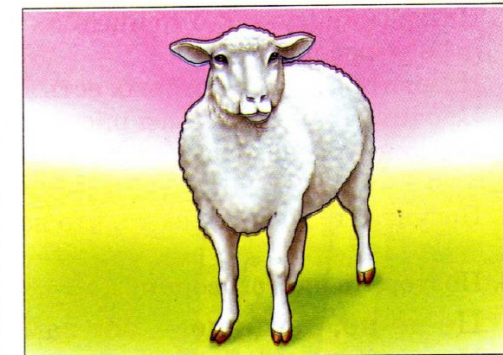

овца



мельница

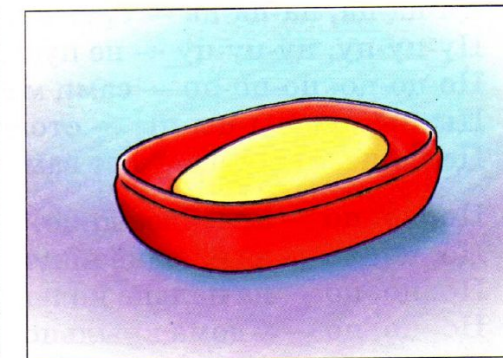

мыльница

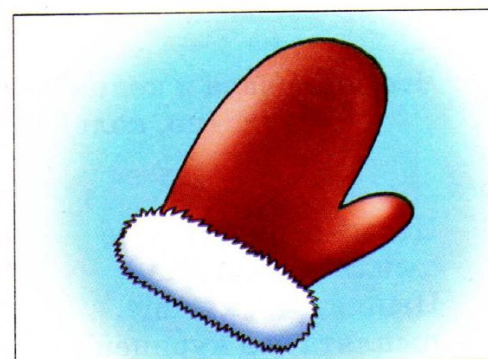

рукавица

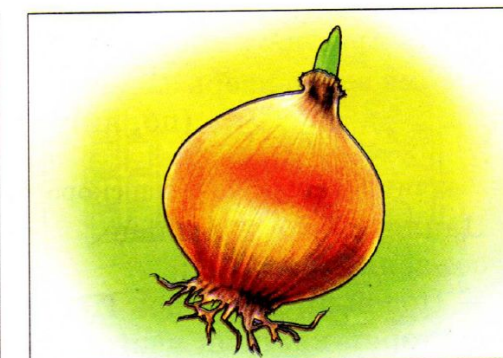

луковица

1. Назовите рисунки. Уточните их значение. Определите, где стоит звук [ц] в этих словах.  
 Назовите слоги, в которых есть звук [ц].  
 Прочитайте подписи под рисунками.  
 Вспомните и назовите слова со звуком [ц]. Кто больше?

2. Посчитайте до четырёх то, что изображено на каждом рисунке.

3. Повторите чистоговорки.

Це-це-це, це-це-це — вот вам сказка о яйце.  
 Цо-цо-цо, цо-цо-цо — курица снесла яйцо.  
 Цу-цу-цу, цу-цу-цу — киска тянется к яйцу.  
 Ца-ца-ца, ца-ца-ца — брысь, котёнок, от яйца!  
 Цу-цу-цу, цу-цу-цу — не пускать его к яйцу.  
 Цо-цо-цо, цо-цо-цо — сами мы съедим яйцо.  
 Цы-цы-цы, цы-цы-цы — отогнали? Молодцы!  
 Це-це-це, це-це-це — вот вам сказка о яйце.

Цо, цо, цо — красивое лицо.  
 Цо, цо, цо — на блюде яйцо.  
 Цо, цо, цо — на пальце кольцо.  
 Цо, цо, цо — у дома крыльцо.  
 Цер, цер — на крыльце офицер.  
 Юдце, юдце — у Цили блюдец.

4. О каких рисунках эти загадки?

В доме еда, а дверь заперта.  
 (цо, яй)

Что без начала и конца?  
 (цо, коль)

5. Выучите стихотворение и скороговорку.

Цапля, стоя на крыльце,  
 объясняет букву Ц:  
 — Подойди, цыплёнок Цып,  
 повторяй-ка: цып, цып, цып.

Г. Сагир



лицо

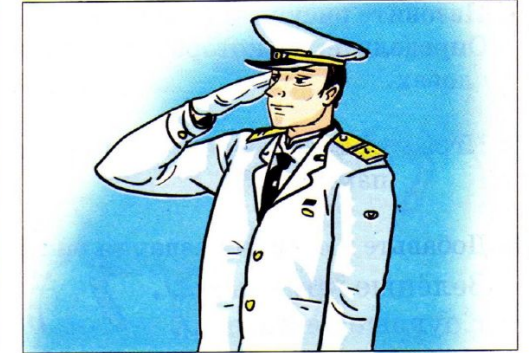

офицер

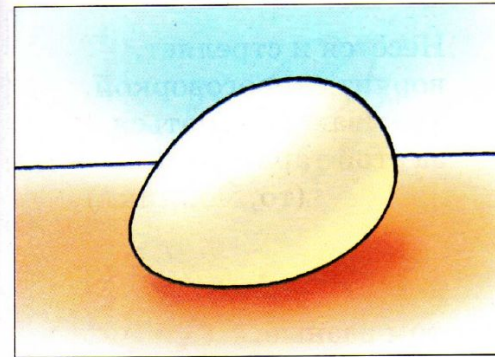

яйцо



блюдец

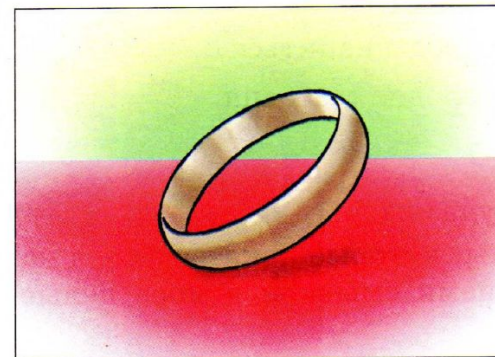

кольцо



крыльцо

## СВИСТЯЩИЕ ЗВУКИ

1. Назовите рисунки. Уточните их значение.  
Определите, на котором месте и в котором слогое стоит звук [ц] в этих словах.
2. Игра «Кто больше запомнит названий рисунков и назовёт их по памяти».
3. Добавьте к словам названия рисунков.  
Зелёные крупные ... . Трудлюбивые ... .  
Круглые разные ... . Пасущиеся ... .  
Новый быстрый ... . Цветущая ... .
4. О каких рисунках эти загадки?  
Наши поросятки  
выросли на грядке.  
К солнышку бочком,  
хвостики крючком.  
Эти поросятки  
играют с нами в прятки.  
(цы, гур, о)  
  
Пять братьев: годами ровные, а ростом разные.  
(цы, паль)  
  
Несётся и стреляет,  
ворчит скороговоркой.  
Трамваю не угнаться  
за этой тараторкой.  
(то, мо, цикл)
5. Уточните значение пословиц и повторите их.  
Не плюй в колодец — пригодится воды напиться.  
Молодец против овец, а против молодца сам овца.
6. Прочитайте (или послушайте).  
**Что такое цунами?**  
Цунами — это огромные волны, которые накатываются на берег. Бывало и так, когда цунами смывали в море целые посёлки.

По С. Сахарному

## ЗВУК [Ц]

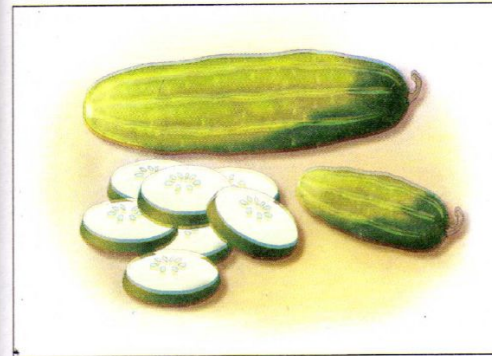

огурцы

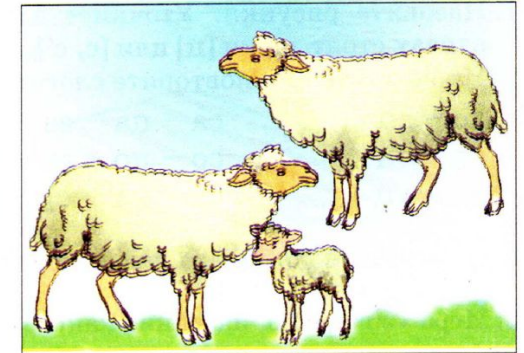

овцы

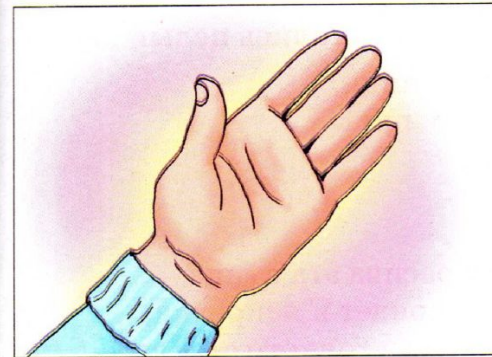

пальцы

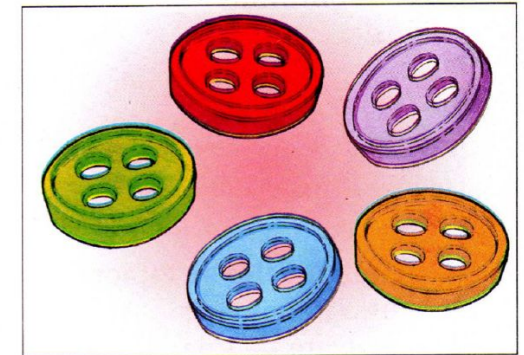

пуговицы



акация



мотоцикл

## СВИСТЯЩИЕ ЗВУКИ

1. Назовите рисунки. Уточните их значение. Определите, где в этих словах стоят звуки [ц] или [с, с'].

Прочитайте или повторите слоги:

ас – ац	са – ца – са – ца	сы – цы – сы – ци
ос – оц	со – цо – со – цо	сва – цва – сво
ус – уц	су – цу – су – цу	сво – цво – сву

2. Посчитайте до трёх то, что изображено на каждом рисунке.

3. Игра «Угадайте, название какого рисунка я задумала».

4. Повторите скороговорки.

Синица, синица  
весёлая птица.

Сели птицы на плетень  
и хвастались целый день.

Над сосной летит синица,  
под сосной сидит куница.

5. Выучите стихотворения.

### Зиме конец

- |   |   |
|---|---|
| 1) Зиме конец! Летит скворец<br>и звонко поёт:<br>«Идёт весна — красна, ясна!<br>Смотрите, как всё тает». | 2) Красива эта птица —<br>сверкает и искрится,<br>вся из тонкого стекла —<br>крылья пёстры, грудь бела. |
|---|---|

*И. Лямин*

6. О каких рисунках эти загадки?

Бродит одиноко  
огненное око.  
Всюду, где бывает,  
взглядом согревает.  
(це, солн)

Доброе, хорошее  
на людей глядит,  
а людям на себя  
глядеть не велит.  
(це, солн)

То он блин,  
то он клин,  
ночью  
на небе один.  
(сяц, ме)

7. Игра «Шутливые ответы».

На ком или на чём вы бы хотели путешествовать? Ответьте одним словом, используя название любого рисунка.

## ЗВУКИ [С, С' – Ц]



матрос

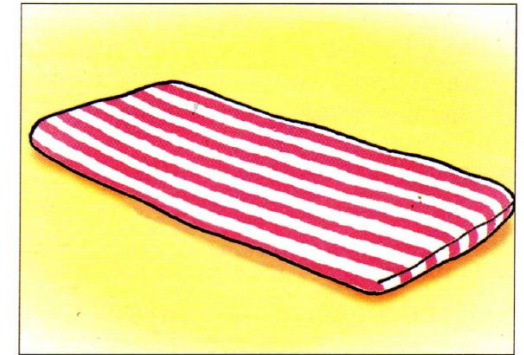

матрац



солнце



месяц



сцена

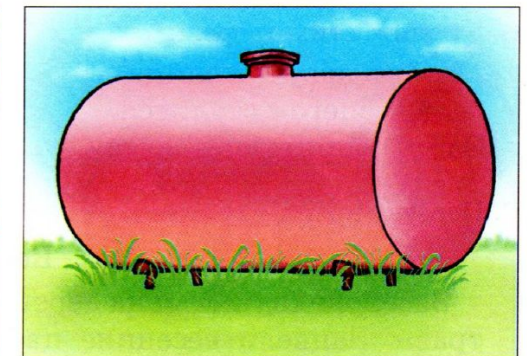

цистерна

1. Назовите рисунки. Уточните их значение. Определите, какие звуки в этих словах — [с, с'] или [ц]? Какой из звуков стоит первым? Каким одним словом можно назвать всё изображённое на рисунках? Назовите птиц, затем зверей, насекомое.

2. Игры: «Угадайте, название какого рисунка я задумала»; «Угадайте, какой рисунок я спрятала».

3. О каких рисунках эти загадки?

Я, сознаюсь, виновата,  
я хитра и глуповата,  
я в курятник вечером  
часто бегаю тайком.

(ца, ли, си)

На шесте дворец,  
во дворце певец,  
а зовут его ...

(рец, скво)

4. Повторите несколько раз.

Звук «с» — это просто свист,  
он плавно, спокойно звучит:  
«собака», «сосулька», «лист».  
А «ц» — как цокот копыт.

Звук «ц» — и процокало «цок»,  
звук «с» — и спокойный свист.  
На «ц» — расцветает цветок,  
на «с» — осыпается лист.

5. Уточните значение пословиц и повторите их.

Весна красна цветами, а осень — снопами.

Цыплят по осени считают.

6. Выучите стихотворение.

Метёт в лесу метелица,  
белым снегом стелится.  
Зайцы спрятались в лесу,

под кустом сидят в лесу.  
На сосне сидит синица,  
под сосной сидит лисица.

7. Перескажите.

### Весна

Зазеленели листья на деревьях. Появилась молодая зелёная трава. Зацвели весенние цветы. Весь лес наполнился звонкими голосами птиц. Всюду звенят радостные голоса детей.



синица



скворец



цесарка



гусеница



лисица



песцы

1. Назовите рисунки. Уточните их значение. Определите, какой звук стоит первым — [с, с'] или [ц]? На котором он месте?

2. Посчитайте до пяти то, что изображено на каждом рисунке.

3. Игры: «Угадайте, название какого рисунка я задумала»;  
«Угадайте, какой рисунок я спрятала».

4. О каком рисунке эта загадка?

Крутая гора, что ни шаг, то дыра.  
(ца, лест, ни)

5. Прочитайте (повторите или выучите) стихотворение.

### Недоразумение

Забрели к нам в детский сад  
десять маленьких цыплят.  
Привела их с улицы  
пёстренькая курица.

Миленькая курица,  
ты ошиблась улицей:  
это детский сад,  
но не для цыплят.

6. Прочитайте (или послушайте) и перескажите.

### Целый месяц

Ася очень любит слова «я» и «целый». Целыми днями они у неё на языке.

- Я целый день помогаю маме.
- Я набрала целую корзину ягод.
- Я выпила целый стакан молока.
- Я целую неделю поливала цветы.
- Я целый месяц буду вам рассказывать обо всём этом.
- Я думаю, что целый месяц хвастаться тебе надоест, — смеётся папа.

7. Повторите предложения.

Яблоневый цвет, а от солнца — свет. В театрах — сцены, а в домах — стены. Сыграли сценку у самой стенки.

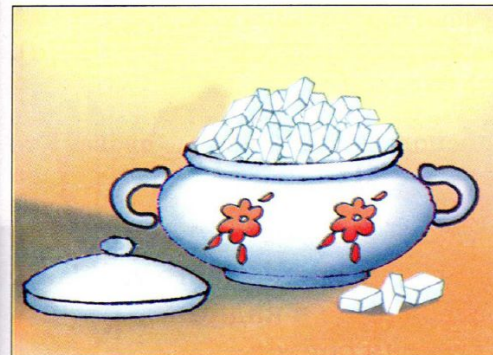

сахарница

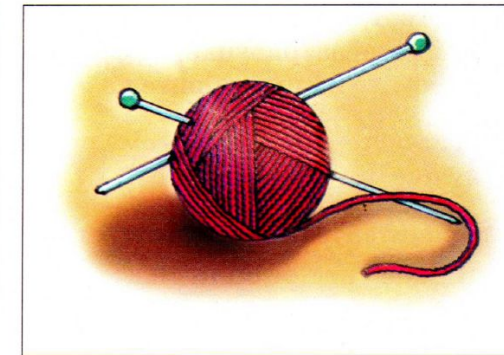

спицы



ресницы



сестрицы



семнадцать

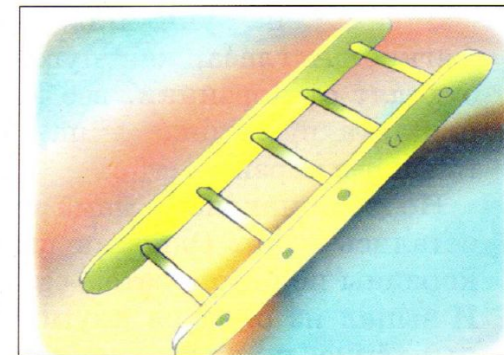

лестница

1. Рассмотрите рисунок. Дайте детям имена со звуками [з, з', с, с']. Найдите на рисунке слова со звуками [с, с'], затем с [з, з'] и [ц]. Назовите их и запишите на доске. Кто больше?

2. Составьте рассказ по этому рисунку, используя записанные слова. Кто лучше?

3. Прочитайте (или выучите) стихотворения.

В небе светит солнце  
миллионы лет,  
лёт на землю солнце  
и тепло, и свет.

Зацвел на ниве  
синий василёк,  
вот такой красивый  
синий мой цветок!

Цып, цып, цып, цыплятки!  
Есть водица в кадке.  
Кто меня боится,  
тем не дам водицы.

Вот бегут цыплятки,  
не боятся кадки!  
Возле кадки блюдце,  
все они напьются.

4. Прочитайте (или повторите).

У свиньи — поросёнок.  
У гусыни — гусёнок.  
У козы — козлёнок.

У овцы — ягнёнок.  
У курицы — цыплёнок.  
У лисы — лисёнок.

5. Послушайте и перескажите.

### Беглец

Зине и Сене купили двенадцать цыплят. Все они светлые, мягкие. А глаза, как пуговицы. Всё утро Зина и Сеня не отходят от корзинки, всё кормят и поят цыплят. Поклюют цыплята рубленные яйца, попьют водицы и снова попискивают в корзинке.

Но вот, наконец, мама позвала детей обедать. Цыплята остались одни. Один из цыплят высунул носик, вылез из корзины под стол, затем скок на диван, с дивана — на окно. И выпал из окна на клумбу с цветами. Дети испугались за цыплёнка, но он остался невредим. Дети поймали беглеца и посадили в корзину.



Хозяйственный двор

1. Рассмотрите рисунок. Дайте детям имена со звуками [с, с', з, з']. Найдите на рисунке слова со звуками [с, с'], а затем с [з, з'] и [ц]. Назовите их и запишите на доске.

2. Составьте рассказ, используя записанные слова (устно, письменно). Кто лучше?

3. Повторите или выучите стихотворения.

1) Сидел воробей на сосне,  
заснул и свалился во сне.  
Если бы он не свалился во сне,  
до сих пор бы сидел на сосне.

2) Целое лето нарциссы росли,  
целое лето нарциссы цвели.  
Лето к концу — и нарцисс наш отцвёл,  
рядом осенний цветочек зацвёл.

3) У красы-берёзки платье серебрится,  
у красы-берёзки зелёны косицы,  
со двора к берёзке выскочили козы,  
стали грызть берёзку, а берёзка — в слёзы.

*П. Воронько*

4. Прочитайте (или послушайте) и перескажите.

#### Друг леса

Друг леса не ломает веток, друг леса не сдирает с дерева коры и не подрубывает корней. Друг леса не разводит костров в лесу. Друг леса не разоряет гнёзд в лесу и не берёт яиц и птенцов из гнезда.

#### Птица помогла

У тёти Ларисы на пальце было золотое кольцо. Проходила раз тётя Лариса по мостику и уронила кольцо в болотце. Расстроилась она. Вдруг видит — идёт по болотцу цапля. Цапля сунула длинный клюв в воду и достала кольцо.



В лесу



## ШИПЯЩИЕ ЗВУКИ

1. Назовите рисунки. Уточните их значение. Выделите первый звук в этих словах.

Покажите печатную и рукописную буквы Ш ш.

Сложите из разрезной азбуки слоги ша, шо, шу, ши, ше и прочитайте их.

Послушайте и повторите слоги:

ша – ша – ша	ши – ши – ши	ша – шу – шо
шо – шо – шо	ше – ше – ше	шу – ши – ше
шу – шу – шу	ша – шо – шу	ше – шу – шо

2. Посчитайте до пяти то, что изображено на каждом рисунке.

3. Игры: «Угадайте, название какого рисунка я задумала»;  
«Угадайте, какой рисунок я спрятала».

4. Добавьте к словам названия рисунков.

Пушистая меховая ... .	Широкие шёлковые ... .
Красивая шёлковая ... .	Тёплый шерстяной ... .
Новые деревянные ... .	Плоская круглая ... .

5. Измените предложения (ты, он(она), мы, вы, они).

Я одел шапку и шарфик.

Я купил шёлковую шаль и шаровары.

Я поймал клюшкой шайбу.

6. О каких рисунках эти загадки?

Длинные уши, а не заяц,  
пушистая, а не кошка.

(ка, шап)

Сижу верхом,  
не ведая на ком.

(ка, шап)

Длинная дорожка вокруг шеи лежит,  
детешек согревает.

(фик, шар)

7. Игра «Шутливые ответы». Чему вы дарите игрушки? Ответьте одним словом, используя название любого рисунка.

## ЗВУК [Ш]

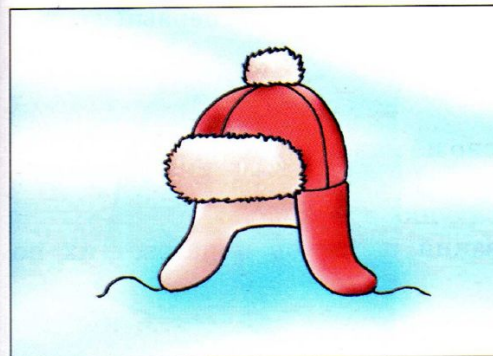

шапка



шаль

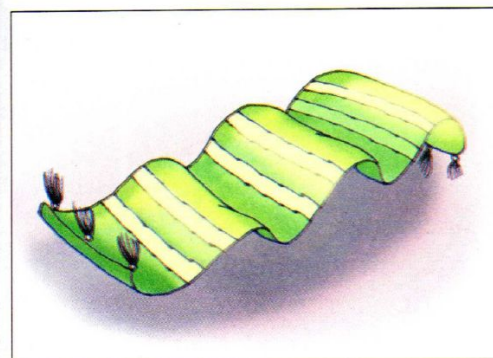

шарфик

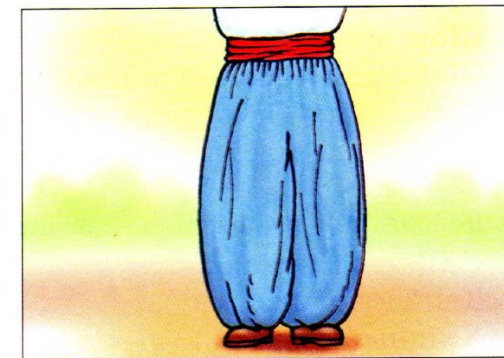

шаровары

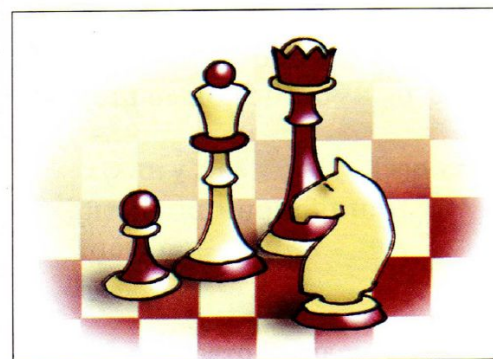

шахматы

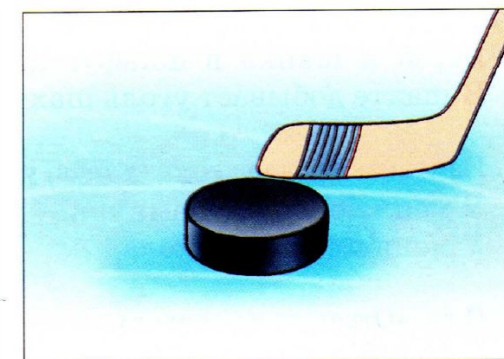

шайба

## ШИПЯЩИЕ ЗВУКИ

1. Назовите рисунки. Уточните их значение. Выделите первый звук в этих словах.

Прочитайте подписи под рисунками.

2. Посчитайте до пяти то, что изображено на каждом рисунке.

3. Игры: «Угадайте, название какого рисунка я задумала»;  
«Кто больше запомнит названий рисунков и назовёт их по памяти».

4. Повторите чистоговорки.

Шунь, шунь — хороший шампунь.

Шор, шор — за рулём шофёр.

Шор, шор — идёт шофёр.

Шал, шал — бегают шакал.

Шад, шад — я ем шоколад.

Шад, шад — вот шоколад.

5. Дополните предложения названиями рисунков.

У Шуры в руках ... .

Машиной управляет ... .

Коля купил плитку ... .

Я купил детскую ... .

Хищный зверь ... .

Летом Шура одел ... .

6. Прочитайте (или повторите) предложения.

Шёлковая шаль из шёлка. Широкие шаровары из шёлка.

Шуба и шапка в шкафу. Шахматы и шашки — это игры.

В шахте добывает уголь шахтёр. Шуре купили новые шорты.

7. Измените предложения (у тебя, у него (у неё), у нас, у вас, у них).

У меня хорошая шампунь.

У меня шарик на нитке.

У меня плитка шоколада.

У меня папа — шофёр.

8. Игра «Ответьте на вопрос».

Кого или что вы видите на рисунке? Дайте полный ответ, используя название любого рисунка.

## ЗВУК [Ш]

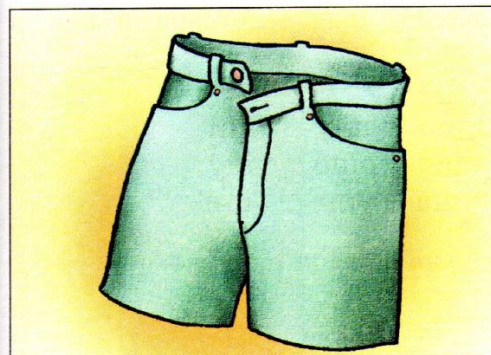

шорты



шарик

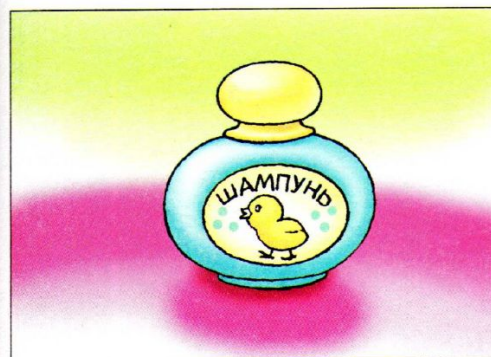

шампунь

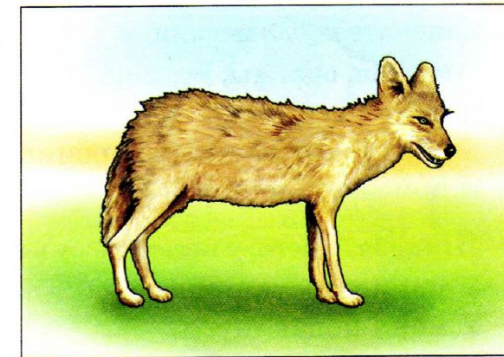

шакал

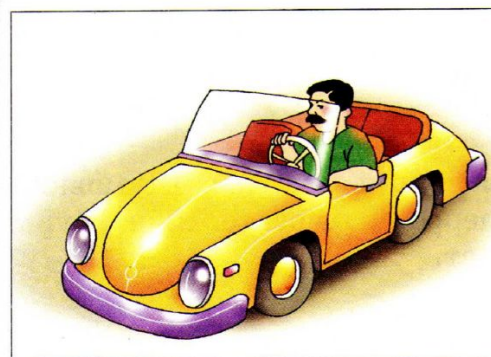

шофёр

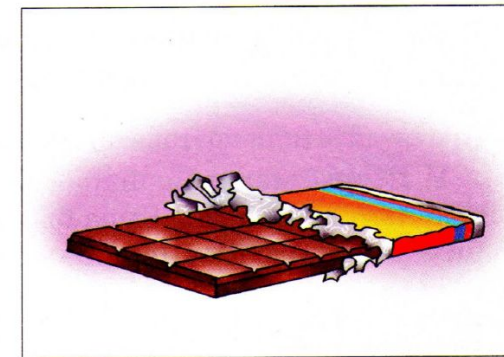

шоколад

## ШИПЯЩИЕ ЗВУКИ

1. Назовите рисунки. Уточните их значение. Выделите первый звук в этих словах.

Послушайте и повторите слоги:

ша – ша – шу – шо      аша – ашо – ашу – аши

шу – шу – ши – шу      ушу – ошо – ошо – ушу

ши – ши – ша – шо      оши – уша – уша – оши

2. Посчитайте до пяти то, что изображено на каждом рисунке.

3. Добавьте к словам названия рисунков.

Ровная ... .      меховая ... .      Мохнатый ... .

Стальная ... .      Металлический ... .      Длинная ... .

4. Измените предложения.

1) (ты, он, она, мы, вы, они)

Я видел шеренгу.

Я шумовкой мешала вареники.

Я поймала шершня.

2) (у тебя, у него, у нее, у нас, у вас, у них)

У меня короткая шея.

У меня новая шуба.

У меня в руках шуруп.

5. Повторите чистоговорки.

Шуп, шуп — в оконной раме шуруп.

Шовка, шовка — в дырочках шумовка.

6. Прочитайте (или повторите) предложения.

У Шуры меховая шуба. Коля купил шурупы. Шумовкой мешают вареники. Шура была первой в шеренге. Шею Шуры укутали шарфом. Шершень летает.

7. Игра «Ответьте на вопрос».

Что или кого вы видите на рисунке? Дайте полный ответ, используя название любого рисунка.

## ЗВУК [Ш]

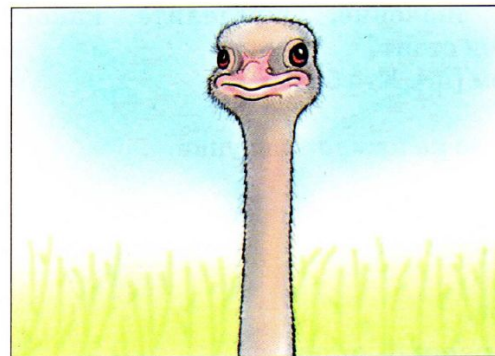

шея

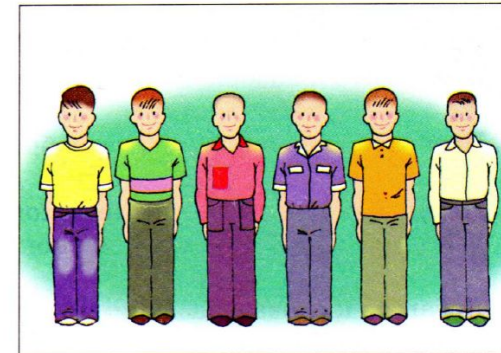

шеренга

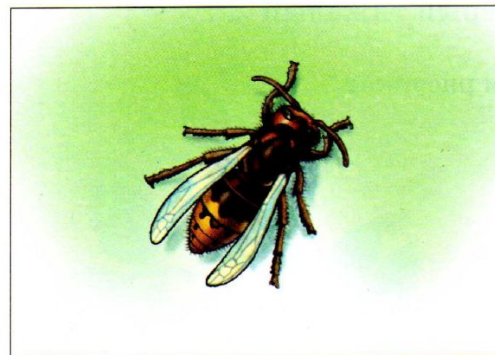

шершень



шуба

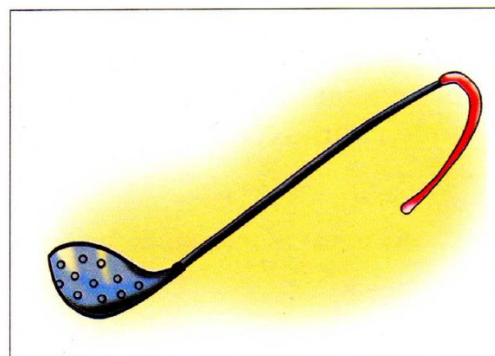

шумовка

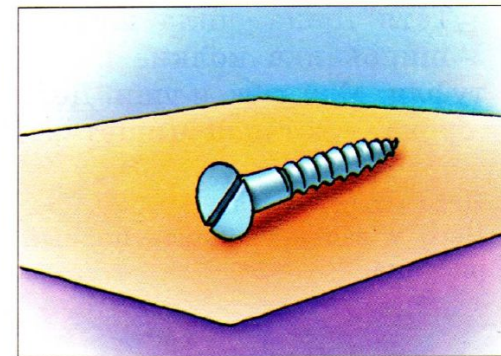

шуруп

## ШИПЯЩИЕ ЗВУКИ

1. Назовите рисунки. Уточните их значение. Определите, какой одинаковый звук в этих словах. Где он стоит?  
Вспомните и назовите слова со звуком [ш]. Кто больше?
2. Посчитайте до пяти то, что изображено на каждом рисунке.
3. Игры: «Угадайте, название какого рисунка я задумала»;  
«Угадайте, какой рисунок я спрятала».
4. Добавьте к словам названия рисунков.  
Острое стальное ... . Красный спелый ... .  
Новая солдатская ... . Красивая раздвижная ... .  
Новая для колеса ... . Серый тяжёлый ... .
5. Дополните предложения названиями рисунков.  
Очень полезные ягоды ... .  
У машины на колёсах ... .  
Крышу дома покрыли ... .  
Кровать с подушками отгородили ... .  
Солдат одел новую ... .  
Сапожник прокалывает подошву ... .
6. Прочитайте (или повторите) предложения.  
Тётя Даша шила шинель. Шура шалит, он — шалун.  
У шиповника колкие шипы. У дяди Вани шило. Он шил туфли. Мой шею и уши. Дети шумят и вода шумит. Шапка да шубка — вот наш Мишутка. Шура шёл в школу.
7. Игра «Ответьте на вопрос».  
Чего у вас нет? Дайте полный ответ, используя название любого рисунка.

## ЗВУК [Ш]

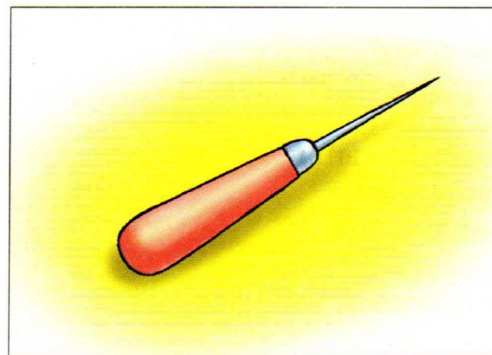

шило

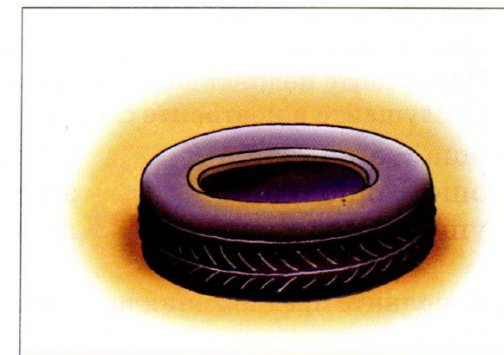

шина

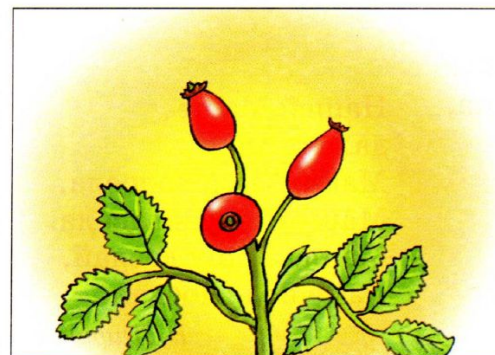

шиповник



шинель

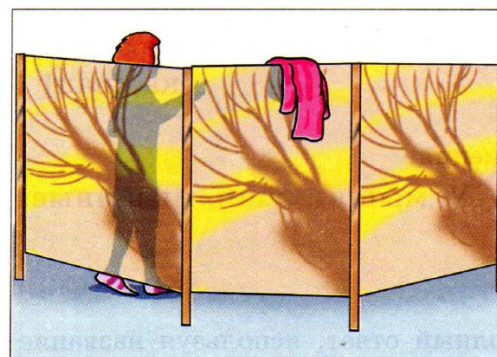

ширма

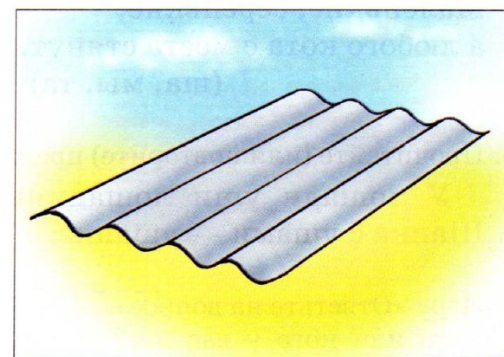

шифер

1. Назовите рисунки. Уточните их значение. Определите, какой одинаковый звук в этих словах. Где он стоит?

Прочитайте подписи под рисунками.

Послушайте и повторите слоги:

аша – аша – аша

ыши – ыши – ыши

ошо – ошо – ошо

эше – эше – эше

ушу – ушу – уши

аша – ашо – ашу

2. Дополните предложения названиями рисунков.

Миша читал ... .

Кашу не хотела ... .

Маша ела ... .

Мише купили игрушечную ... .

У Алёши тёплая ... .

Под полом шуршали ... .

3. Повторите чистоговорки и скороговорку.

Шашка, шашка — у Миши лошадка.

Нашей Маше

Шанка, шанка — тёплая ушанка.

дали кашу.

Шата, шата — шуршат мышата.

Маше каша надоела,

Фиша, фиша — вот афиша.

Маша кашу не доела.

Аша, аша, аша — пшённая каша.

Маша, кашу доедай,

Аша, аша, аша — шалунья Маша.

маме не надоедай.

*В. Лифшиц*

4. О каких рисунках эти загадки?

Маленькие, серенькие,  
а любого кота с места стянут.

(ша, мы, та)

С ушами, а не заяц,  
не печка, а всех греет.

(ка, шап)

5. Прочитайте (или повторите) предложения.

У лошади уши лошадиные. У мышки уши мышиные.  
Шапка с ушами — ушанка.

6. Игра «Ответьте на вопрос».

Чего или кого у вас нет? Дайте полный ответ, используя название любого рисунка.

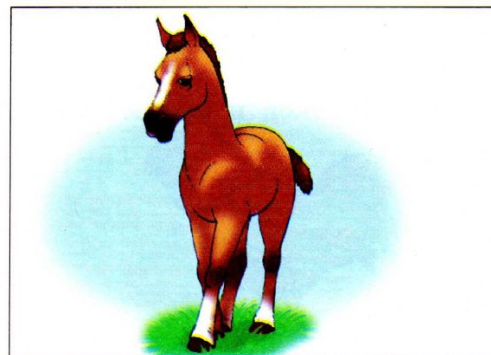

лошадка



мышата

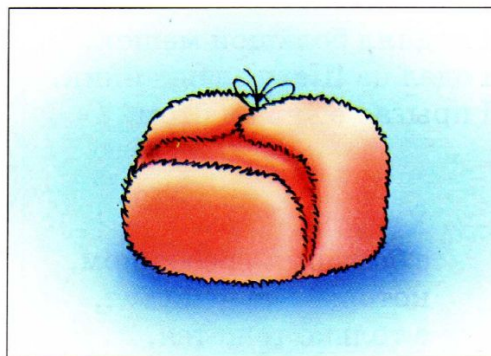

ушанка

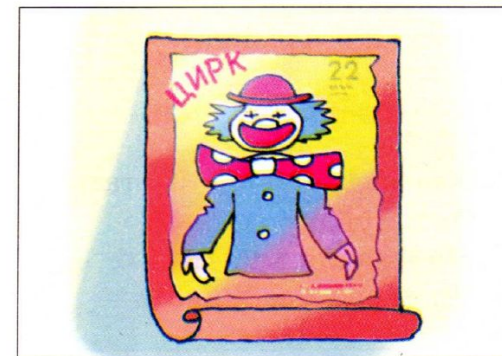

афиша



Маша

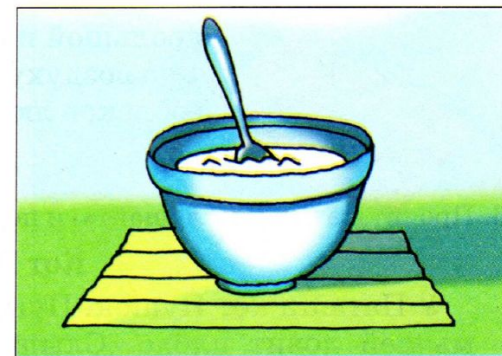

каша

## ШИПЯЩИЕ ЗВУКИ

1. Назовите рисунки. Уточните их значение. Определите, на котором месте стоит звук [ш] в этих словах.

2. Игра «Кто больше запомнит названий рисунков и назовёт их по памяти».

3. Повторите чистоговорки.

Шок, шок, шок — у Даши мешок.

Шок, шок, шок — поёт петушок.

Шок, шок, шок — в коробке порошок.

Шут, шут, шут — летит парашют.

4. Измените предложения (ты, он, она, мы, вы, они).

Я купил порошок.

Я поднял большой мешок.

Я одела фартушек.

Я одел на Шарика шейник.

Я отогнала петушка.

Я прыгал с парашютом.

5. О каких рисунках эти загадки?

Он в мундире ярком,

шпоры для красы.

Днём он — забияка,

поутру — часы!

(ту, пе, шок)

Ходит пешком  
с большим гребешком,  
которым не чешутся,  
а только тешатся.

(шок, ту, пе)

Зонтик я белый,  
я большой и очень смелый.

Я по воздуху летаю,  
с облаков людей снимаю.

(шют, ра, па)

6. Прочитайте (или послушайте) и перескажите.

### Кот Пушок

У Наташи кот Пушок. Пушок — шалун. Он много шалит, а мышей ловит плохо. Слышу шорох. Это шуршит мышка. Пушок — к мышке, а мышка — в норку.

## ЗВУК [Ш]

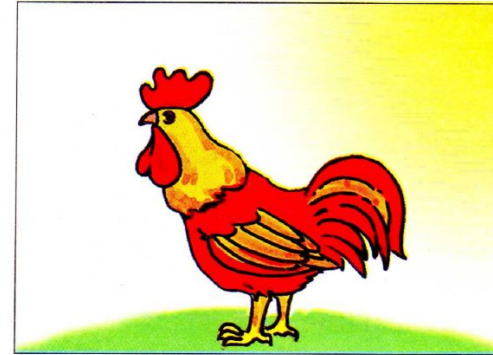

петушок



фартушек



мешок

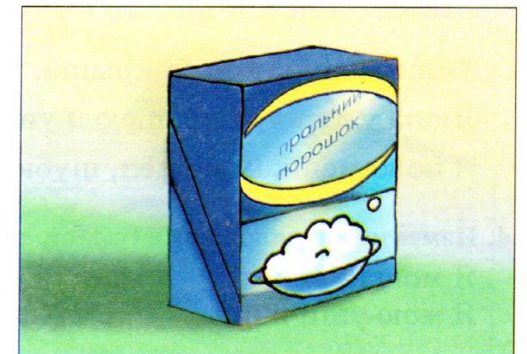

порошок

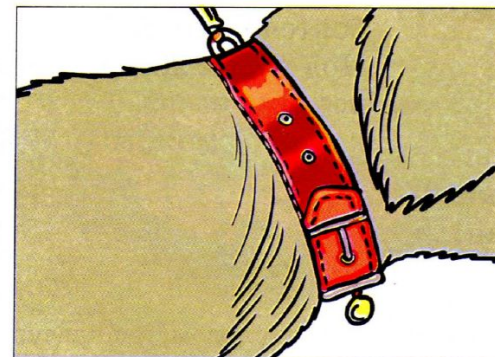

шейник



парашют

1. Назовите рисунки. Уточните их значение. Определите, на котором месте стоит звук [ш] в этих словах.  
Прочитайте подписи под рисунками.

2. Игра «Кто больше запомнит названий рисунков и назовёт их по памяти».

3. Повторите чистоговорки и скороговорки.

Ши-ши-ши, ши-ши-ши — что-то шепчут малыши.

Ше-ше-ше, ше-ше-ше — это утка в камыше.

Ша-ша-ша, ша-ша-ша — выходи из камыша!

Ше-ше-ше, ше-ше-ше — нет уж утки в камыше.

Ши-ши-ши, ши-ши-ши — что же шепчут малыши?

Тише мыши, кот на крыше.

Луша у душа мыла шею и уши.

Я по камешкам пошёл, шубку шёлкову нашёл.

4. Измените предложения (ты, он, она, мы, вы, они).

Я мою кувшин.

Я шью шапку на машинке.

Я мою уши и шею.

Я еду к Даше на машине.

5. О каких рисунках эти загадки?

Цветёт он майскою порою,  
его найдёшь в тени лесной.

На стебельке, как бусы, в ряд  
цветы душистые висят.

(дыш, лан)

Сами крошки,  
боятся кошки.

Под полом живут,  
всё туда несут.

(ши, мы)

Белые горошки на зелёной ножке.

(дыш, лан)

6. Игра «Шутливые ответы».

Кому или чему вы дарите игрушки? Ответьте одним словом, используя название любого рисунка.



кувшин

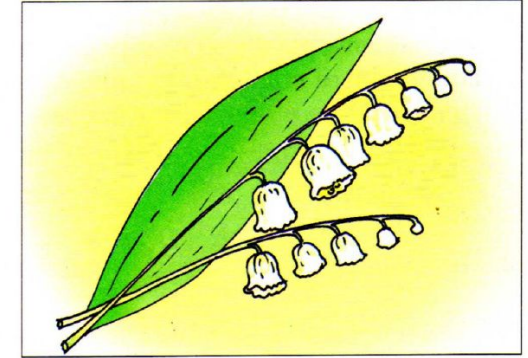

ландыш



уши

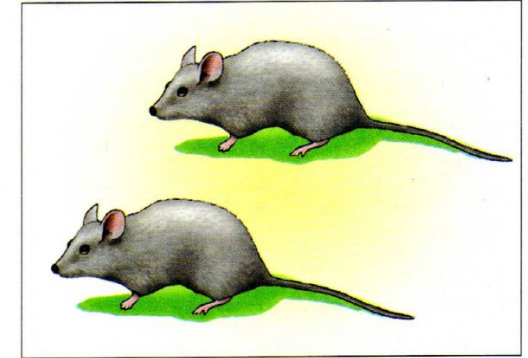

мыши

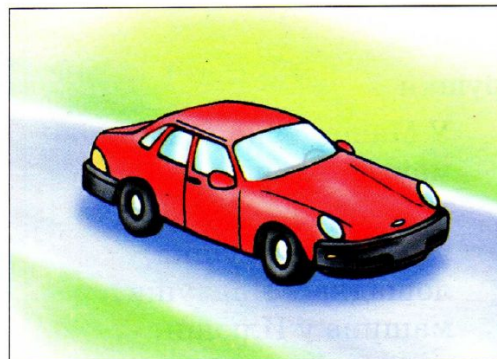

машина

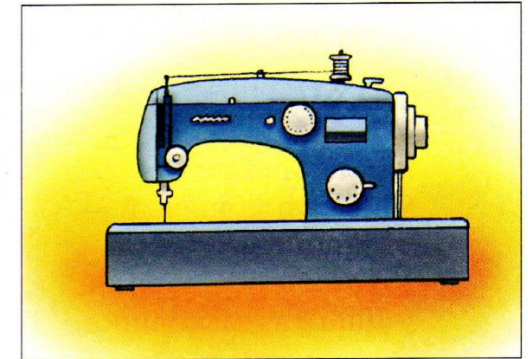

машинка

1. Назовите рисунки. Уточните их значение. Определите, на котором месте стоит звук [ш] в этих словах.

Прочитайте подписи под рисунками.

Послушайте и повторите слоги:

аш – аш – аш

уш – уш – уш

еш – еш – еш

ош – ош – ош

ыш – ыш – ыш

аш – уш – ош

2. Посчитайте до пяти то, что изображено на каждом рисунке.

3. Игры: «Угадайте, какой рисунок я спрятала».

«Кто больше запомнит названий рисунков и назовёт их по памяти».

4. О каком рисунке эти загадки?

Шёл я лугом по тропинке,  
видел солнце на травинке,  
но совсем не горячи  
солнца этого лучи.

(ка, маш, ро)

Стоит в поле кудряшка —  
белая рубашка,  
сердечко золотое.  
Что это такое?

(маш, ро, ка)

5. Уточните значение пословиц и повторите их.

Шила в мешке не утаишь.

Напишешь пером — не вырубешь топором.

6. Повторите (или выучите) стихотворение.

### Наши игрушки

У Наташи —  
кукла Маша,  
мишка плюшевый —  
у Паши.  
У Танюши — кошка,  
у Даши — матрёшка.

У Маши на кармашке  
маки и ромашки.  
У Миши — лягушка,  
у Алёши — пушка,  
лошадка у Павлуши,  
машина у Илюши.



башня

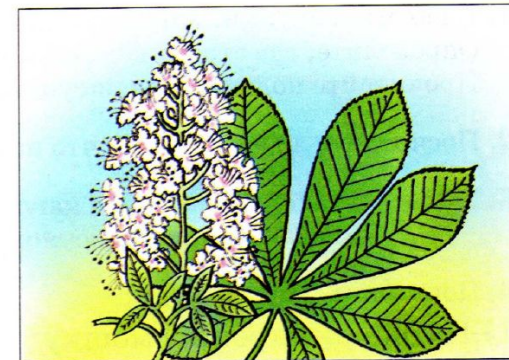

каштан



башлык

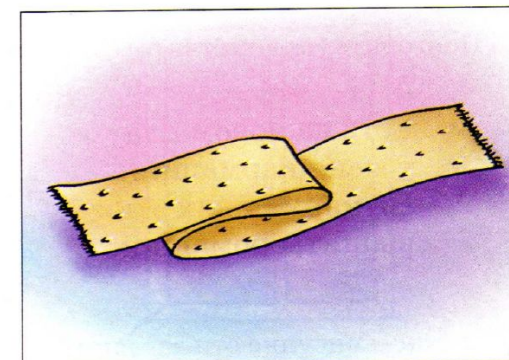

кашне



рубашка



ромашка



1. Назовите рисунки. Уточните их значение.  
Определите, где стоит звук [ш] в этих словах.  
Прочитайте подписи под рисунками.
2. Посчитайте до четырёх то, что изображено на каждом рисунке.
3. Игры: «Угадайте, название какого рисунка я задумала»;  
«Угадайте, какой рисунок я спрятала».

4. Повторите скороговорки.

1) На окошке крошку мошку  
ловко ловит лапой кошка.

2) Кукушка кукушонку  
купила капюшон.  
Надел кукушонок капюшон,  
как в капюшоне он смешон!

5. Повторите (или выучите) стихотворение.

**Ромашки**

Есть на новом платье  
у меня кармашки.  
На кармашках этих  
вышиты ромашки.

Ромашки, ромашки —  
будто луговые.  
Ромашки, ромашки —  
прямо как живые.

*М. Пляцковский*

6. О каком рисунке эти загадки?

Я умею чисто мыться  
не водой, а язычком.  
Но мне часто-часто снится  
блюдец с тёплым молочком.  
(ка, кош)

Мордочка усатая,  
шубка полосатая,  
часто умывается,  
а с водой не знается.  
(ка, кош)

7. Прочитайте (или послушайте) и повторите.

**Наташина кошка**

У Наташи дедушка и бабушка. У бабушки кошка Машка. Наташа любит кошку. Кошка любит мышей и лягушек. Наташа и кошка пошли гулять. Кошка увидела петушка — и к нему. Наташа поймала Машку и пошла домой: «Не лови, Машка, петушка!».

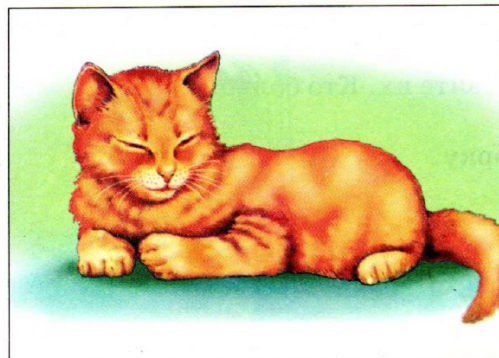

кошка



лукошко

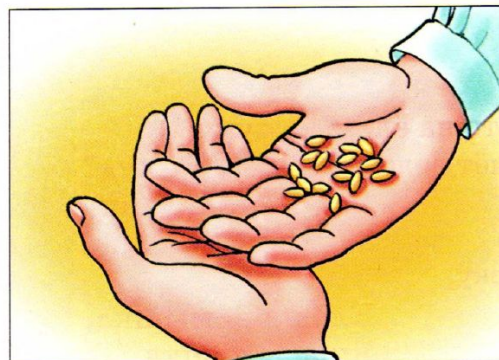

ладошка



окошко

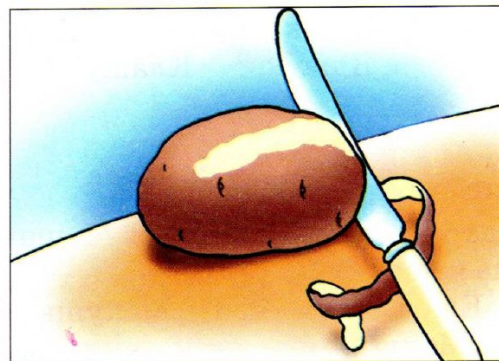

картошка

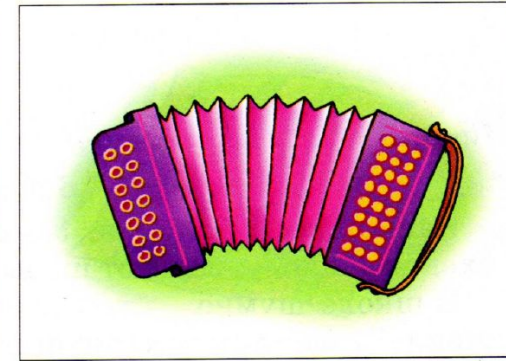

гармошка

1. Назовите рисунки. Уточните их значение. Определите, на котором месте стоит звук [ш] в этих словах. Вспомните слова со звуком [ш] и назовите их. Кто больше?

2. Повторите чистоговорки и скороговорку.

Уш, уш, уш — в ванной душ.

Шат, шат — у моряка бушлат.

Ушка, ушка — кукует кукушка.

Ушка, ушка — в огороде петрушка.

Ушка, ушка — мягкая подушка.

Ушка, ушка — квакает лягушка.

Шура шапкой шишку сшиб.

3. О каких рисунках эти загадки?

Набита пухом  
лежит под ухом.  
(душ, по, ка)

Кто на ёлке, на суку  
счёт ведёт: «Ку-ку, ку-ку»?  
(куш, ку, ка)

4. Выучите стихотворение и скороговорку.

Уронили Мишку на пол,  
оторвали Мишке лапу.  
Всё равно его не брошу,  
потому что он хороший.

*А. Барто*

Клаша — мышка,  
Яша — кошка:  
Лови, кошка, мышку.  
Лови, Яша, Клашу.  
Кошка ловит мышку.  
Яша ловит Клашу.

5. Прочитайте или перескажите.

**В школе**

Наша школа большая. У входа — вешалка. Яша и Маша входят в школу, вешают шубы на вешалку.

В школе шумно — там ёлка. Ёлка большая. На макушке шпиль. Яша вешает хлопушки, а Маша — игрушки, шишки. Им помогают малыши.

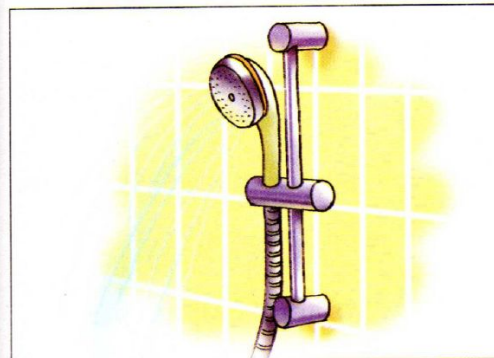

душ

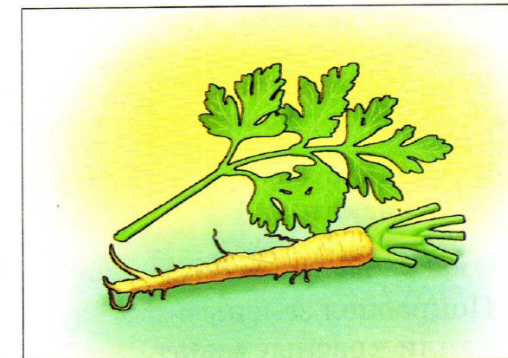

петрушка



лягушка

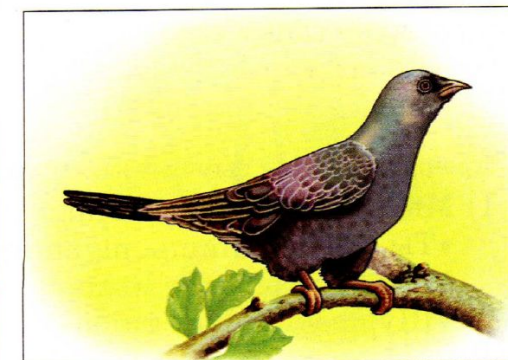

кукушка

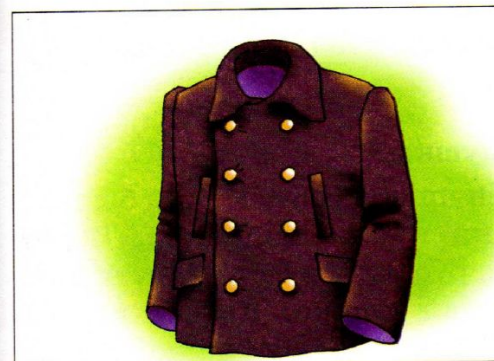

бушлат

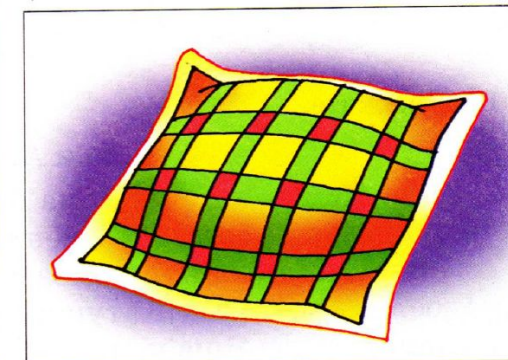

подушка

1. Назовите рисунки. Уточните их значение.  
 Определите, где стоит звук [ш] в этих словах.  
 Переставьте местами слоги в слове **камыш**. Какое слово получилось?  
 Прочитайте подписи под рисунками.

2. Игра «Кто больше запомнит названий рисунков и назовёт их по памяти».

3. О каких рисунках эти загадки?

Покраснел зелёный сад —  
 капли красные висят,  
 всем знакомы капли эти,  
 их и взрослые и дети  
 с удовольствием едят —  
 только косточки летят.

(ни, виш)

Маленький зверёк,  
 серенькая шубка,  
 длинный хвост,  
 чёрненькие глазки,  
 остренькие зубки.

(ка, мыш)

4. Прочитайте (или выучите) скороговорки.

1) Мышонку шепчет мышь:

«Ты что шуршишь, шуршишь?»

Мышонок шепчет мыши:

«Шуршать я буду тише».

2) Вот детишки: Маша, Миша.

Маша меньше, Миша выше,  
 Миша Маше что-то пишет,  
 отгадай, что пишет Миша?

5. Перескажите.

### Яша и Алёнушка

Ушла мама в аптеку. Дома Алёнушка и Яша. У Яши башня, катушка и пушка. У Алёнушки кукла Малышка. Берёт Алёнушка Малышку, надевает ей рубашку и башмаки. А Яше надоели игрушки. Катушку отдал кошке. Катает кошка катушку. Идёт Яша на кухню. Глянул Яша в окошко, видит, что идёт мама. Мама довольна, что Алёнушка и Яша играют.

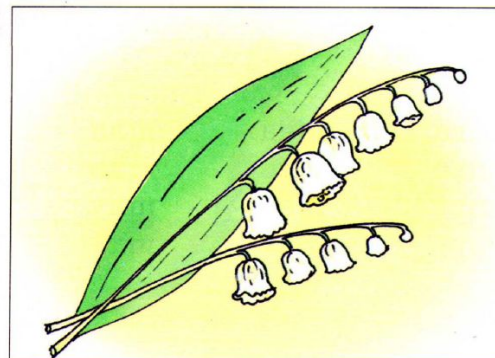

ландыш

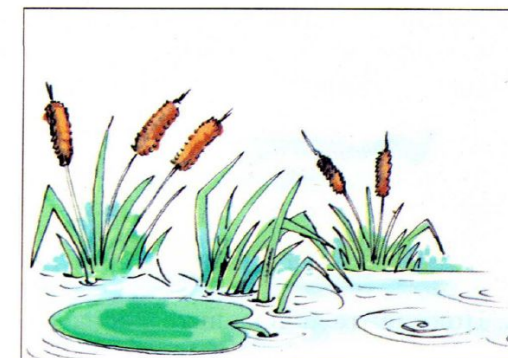

камыш

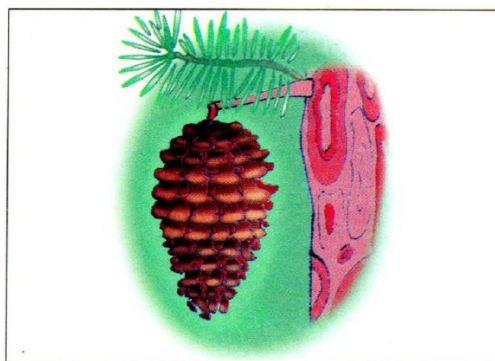

шишка

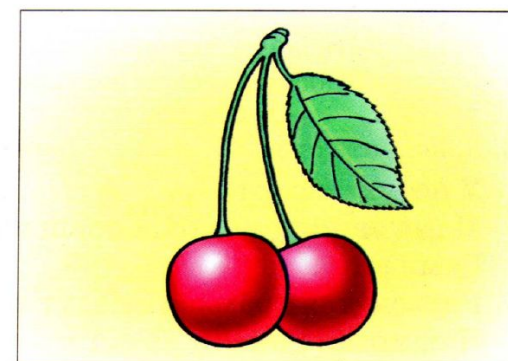

вишни

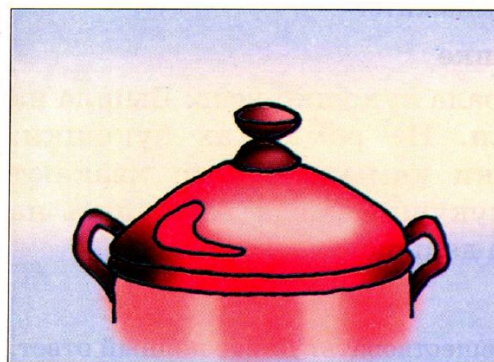

крышка



мышка

## ШИПЯЩИЕ ЗВУКИ

1. Назовите рисунки. Уточните их значение. Определите, какой одинаковый звук в этих словах. Где он стоит?

Прочитайте или повторите слоги:

шта	шпа	шка	шва	шна	шла
што	шпу	шко	шво	шно	шло
шту	шпо	шку	шву	шну	шлу
шти	шпи	шки	шви	шни	шли

2. Подумайте и назовите слова со звуком [ш] из трёх (четырёх, пяти, шести, семи) букв.

3. Посчитайте до пяти то, что изображено на каждом рисунке.

4. Игры: «Угадайте, название какого рисунка я задумала»;  
«Угадайте, какой рисунок я спрятала».

5. Дополните предложения названиями рисунков.

У петуха острые ... .

Мама варила зелёный борщ со ... .

Гимнастка сделала ... .

Рельсы для трамвая кладут на ... .

Я намотала нитки на ... .

Я закалывала волосы ... .

6. Прочитайте (или послушайте) и перескажите.

### На опушке

Ходила Алёнушка в лес. Набрала лукошко ягод. Вышла на опушку. На опушке ромашки. На ромашках букашки. Недалеко речушка. У речушки камыш. Где-то квакают лягушки. На дереве кукует кукушка. Села Алёнушка на брёвнышко. Отдохнула и пошла дальше.

7. Игра «Шутливые ответы».

На ком или на чём вы бы хотели путешествовать? Дайте полный ответ, используя название любого рисунка.

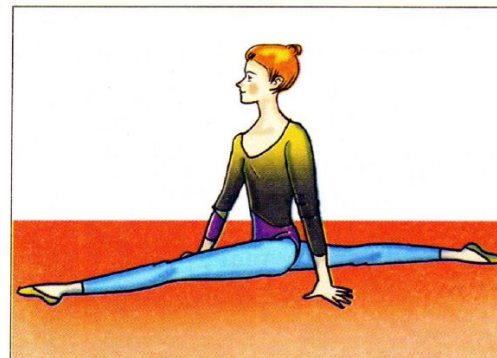

шпагат

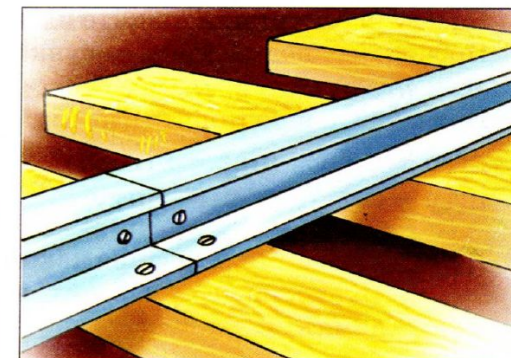

шпалы

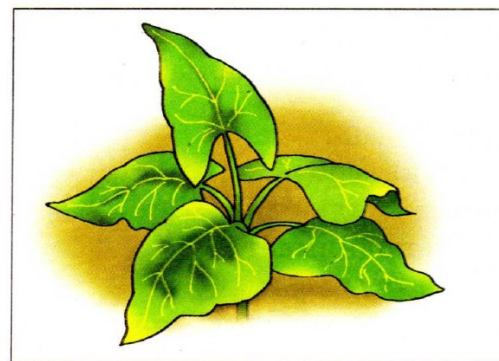

шпинат



шпора

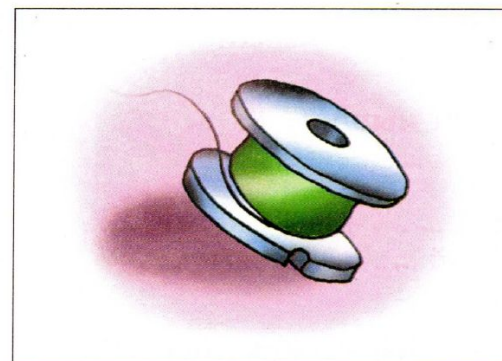

шпулька

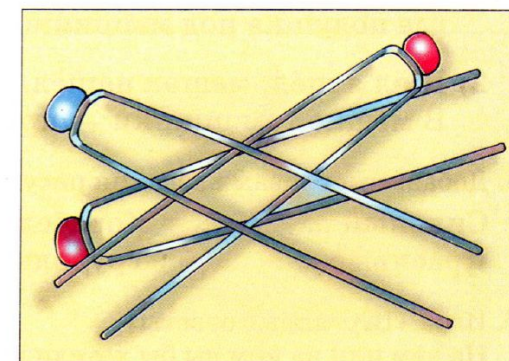

шпильки

- Назовите рисунки. Уточните их значение.  
 Прочитайте подписи под рисунками. Определите, где стоит звук [ш] в этих словах.  
 Прочитайте и повторите слоги:  
 што – шва – шва – што      шта – шка – шка – шта  
 шту – швы – швы – шту      шты – шла – шла – шты
- Игры: «Угадайте, название какого рисунка я задумала»;  
 «Кто больше запомнит названий рисунков и назовёт их по памяти».
- Измените предложения (ты, он, она, мы, вы, они).  
 Я купил штаны.                      Я гладил шторы.  
 Я был у штурвала.                Я заплатил штукатуру.  
 Я поднимал штангу.              Я плавал во время шторма.
- Дополните предложения названиями рисунков.  
 Моряк стоит у ... .                Стены штукатурит ... .  
 На окне висят ... .                На море был сильный ... .  
 Мальчик одел ... .                Спортсмен поднимает ... .
- Повторите скороговорки.  
 1) Хороша у мышки норушка,  
 только нет в норушке подушки,  
 нет подушки у бедной мышки,  
 где подушка под мышкино ушко?  
 2) Шёл я шёл, мешок нашёл.  
 В мешке том шишки — привет от мышки.
- Добавьте к словам названия рисунков.  
 Сильный ... .                      Корабельный ... .                Тяжёлая ... .  
 Красивые ... .                    Трудолюбивый ... .                Новые ... .
- Игра «Шутливые ответы».  
 На чём или на ком вы бы хотели путешествовать? Дайте полный ответ, используя название любого рисунка.

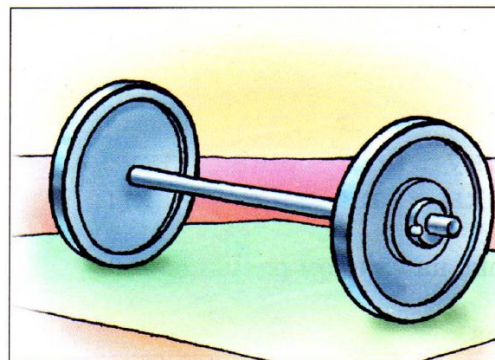

штанга

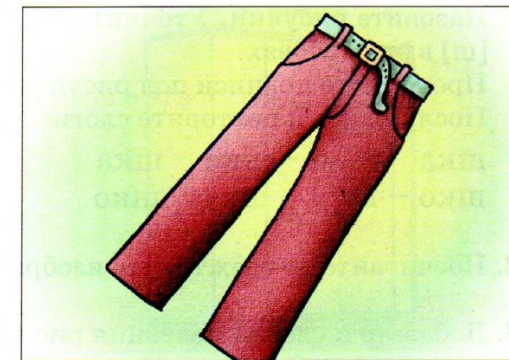

штаны

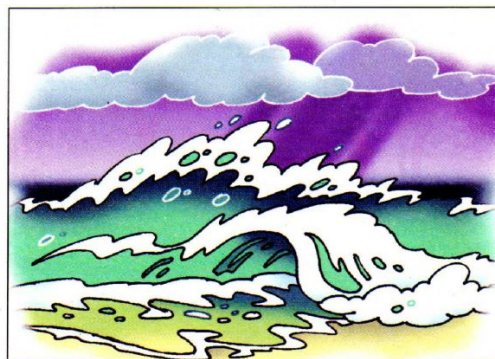

шторм

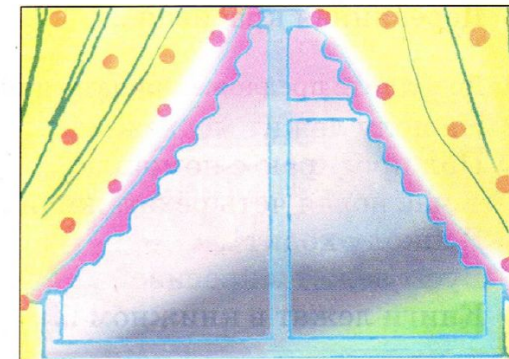

штора



штукатур

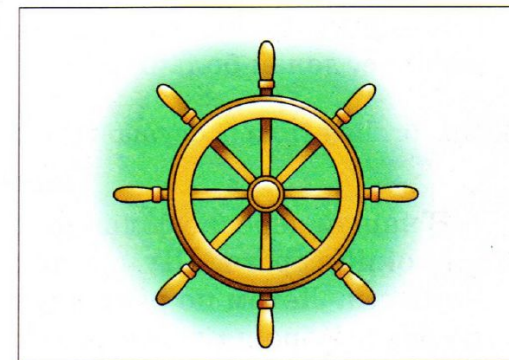

штурвал

1. Назовите рисунки. Уточните их значение. Определите, где стоит звук [ш] в этих словах.

Прочитайте подписи под рисунками.

Послушайте и повторите слоги:

шка – шко – шко – шка

шку – шка – шка – шку

шко – шку – шку – шко

шкы – шко – шко – шкы

2. Посчитайте до трёх то, что изображено на каждом рисунке.

3. Добавьте к словам названия рисунков.

Новая трёхэтажная ... .

Одарённый ... .

Деревянный ... .

Звериная ... .

Деревянная красивая ... .

Деревянная ... .

4. Дополните предложения названиями рисунков.

На полу лежит медвежья ... .

Пол протираю с помощью ... .

У нас новая четырёхэтажная ... .

В школу ходит ... .

Бусы лежат в красивой ... .

Книги лежат в книжном ... .

5. Прочитайте (или повторите) предложения.

Мышка-норушка избушку метёт. Кошка на окошке штанишки шьёт. Кошка только на мышей храбра. Говори меньше, делай больше.

6. Прочитайте (или послушайте) и перескажите.

### Наша река

В нашей деревне большая река. Это — Днепр. У нашей реки широкие берега. Шумно текут воды Днепра. У реки шумят камыши. Летом по реке идут пароходы. Много малышей едет по реке. Хороша летом река!

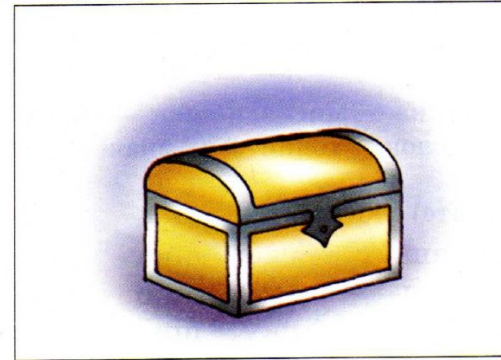

шкатулка

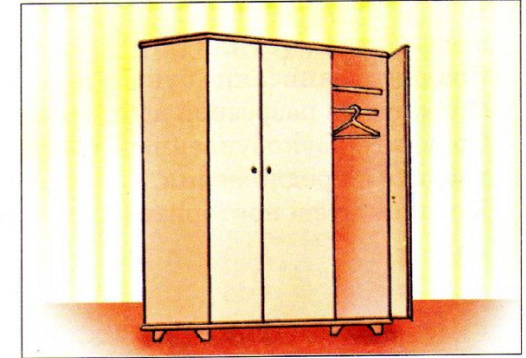

шкаф

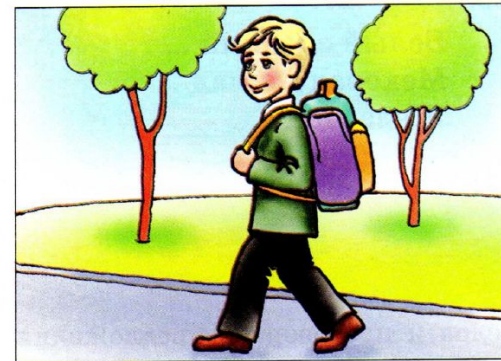

школьник



школа



швабра

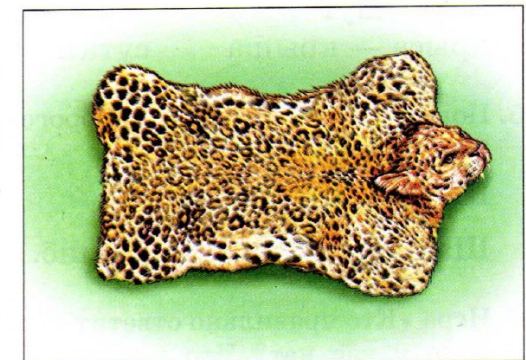

шкура

1. Назовите рисунки. Уточните их значение. Определите, какой звук в этих словах – [с] или [ш].

Сравните написание букв с, ш.

Сложите из разрезной азбуки слова: мишка — миска, кашка — каска.

Сравните звукобуквенный состав этих слов. Уточните их значение и введите в предложения.

Послушайте и повторите (или прочитайте) слоги:

са – ша	аса – аша	ас – аш	ска – шка
со – шо	осо – ошо	ос – ош	ско – шко
су – шу	усу – ушу	ус – уш	ску – шку
си – ши	ысы – ыши	ыс – ыш	скы – шкы

2. Добавьте к словам названия рисунков.

Игрушечный плюшевый ... .

Белый сладкий ... .

Голубая с цветочками ... .

Меховая тёплая ... .

Горячая вкусная ... .

Железная ... .

3. Уточните значение пословиц и выучите их.

Как постелишь, так и поспишь.

Меньше слов, а больше дела.

4. Прочитайте (или повторите) пары слов и проговорите предложения с ними:

споры — шторы

стуки — штуки

сифон — шифон

суд — шут

усат — ушат

стык — штык

крыса — крыша

сутки — шутки

брось — брошь

5. Повторите (или выучите) скороговорки.

Шишки — на сосне,

Шашки — на столе.

Шапкой Саша шишку сшиб.

Наша серая кошка сидела на крыше, а ваша серая кошка сидела выше.

6. Игра «Кто правильно ответит на вопрос».

Чего у вас нет? Что вы видите на рисунке? Дайте полный ответ, используя название любого рисунка.



мишка

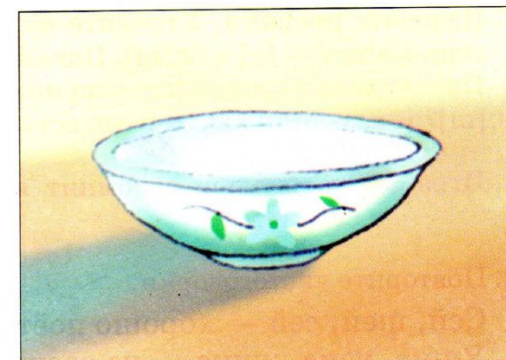

миска

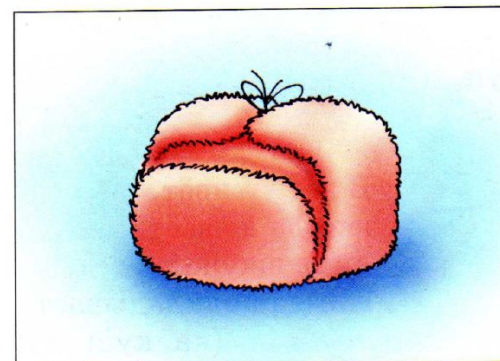

шапка

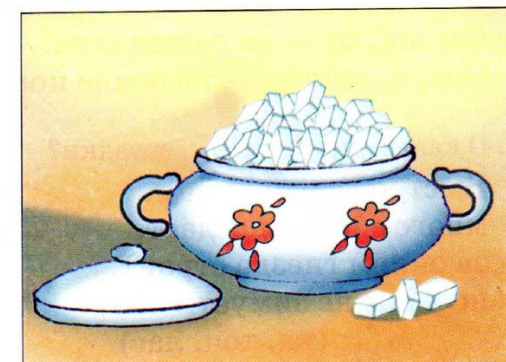

сахар

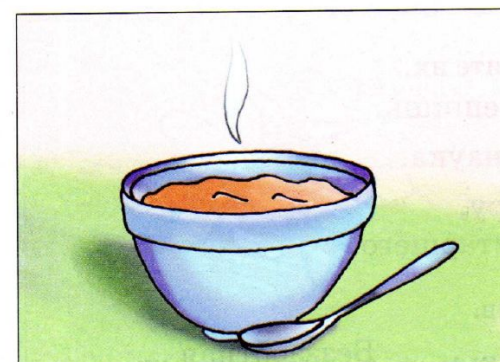

кашка



каска

1. Назовите рисунки. Уточните их значение. Определите, какой звук в этих словах — [с] или [ш]. Покажите соответствующую букву. Прочитайте подписи под рисунками. В названии каких птиц есть звук [ш]? В названии каких птиц есть звук [с]?

2. Игра «Кто больше запомнит названий рисунков и назовёт их по памяти».

3. Повторите чистоговорки.

Сей, шей, сей — хорошо поёт соловей.

Ушка, ушка, ушка — на сосне кукушка.

Ашточка, ашточка — ловит мошек ласточка.

Шель, сель, шель — над ромашкой шмель.

Са, ша, са — на груше сова.

Орсун, оршун — на осине коршун.

4. О каких рисунках эти загадки?

Быстро всюду летает,  
много мошек поедает,  
за окном гнездо строит,  
но у нас не зимует.

(ка, точ, лас)

В лесу живёт,  
гнезда не вьёт,  
яйца в чужие  
гнезда подкладывает.

(ка, куш, ку)

Днём спит, ночью летает и прохожих пугает.

(ва, со)

5. Уточните значение пословиц и выучите их.

Если поспешишь — людей насмешишь.

Ошибся, что ушибся, — вперёд наука.

Если не видишь — взойди на гору,

если не понимаешь — спроси у старшего.

6. Добавьте к словам названия рисунков.

Голосистый ... .

Лохматый ... .

Беззаботная ... .

Большеглазая ... .

Хищный ... .

Быстрокрылая ... .



ласточка



кукушка



соловей

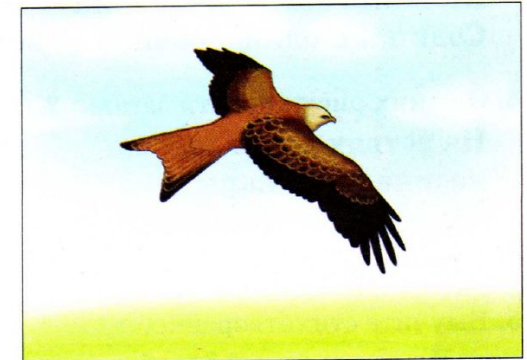

коршун

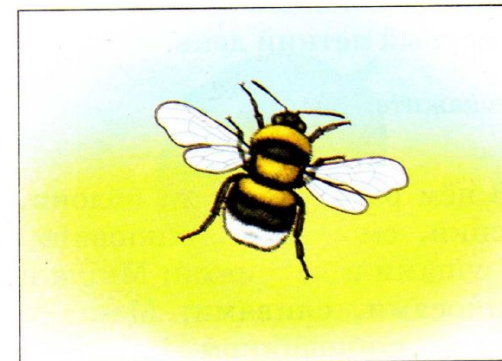

шмель

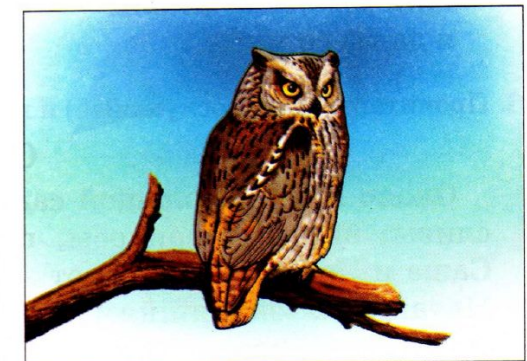

сова



## ШИПЯЩИЕ ЗВУКИ

1. Назовите рисунки. Уточните их значение. Определите, какой звук в этих словах — [с] или [ш]. На каком месте он стоит? Каким одним словом можно назвать всё изображённое на рисунках? В названии каких ягод есть звук [с], [ш]?

2. Игра «Угадайте, какой рисунок я задумала».

3. Повторите чистоговорки.

Сива, шива, сива — вот спелая слива.

Уша, уса, уша — вот спелая груша.

Ишня, исня, ишня — вот спелая вишня.

Кос, кош, кос — вот спелый абрикос.

Шовник, совник, шовник — вот шиповник.

Содина, шодина, содина — вот смородина.

4. О каких рисунках эти загадки?

На ветвях висят шары,  
посинели от жары.  
(вы, сли)

Две сестры весной зелены,  
летом одна краснеет,  
другая чернеет.  
(ди, ро, смо, на)

5. Выучите стихотворение.

День стоял весёлый  
раннею весной,  
шли мы после школы —  
я да ты со мной.

Куртки нараспашку,  
шапки набекрень,  
шли куда попало  
в первый летний день.

6. Прочитайте (или послушайте) и перескажите.

## Сад

Около школы большой сад. В нём растут: груши, яблони, сливы, вишни, абрикосы, персики, смородина, шиповник. Саша и Лариса ухаживают за грушами и яблонями; Миша и Наташа — за вишнями, абрикосами, сливами; Маша и Алёша — за персиками, смородиной, шиповником.

Много фруктов в школьной столовой.

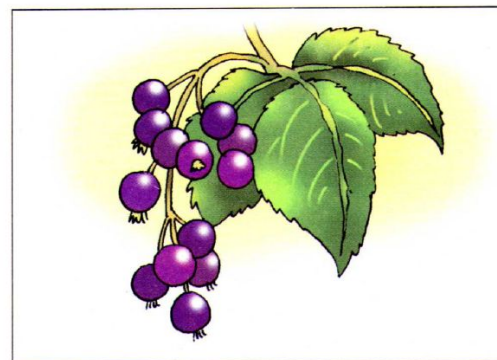

смородина

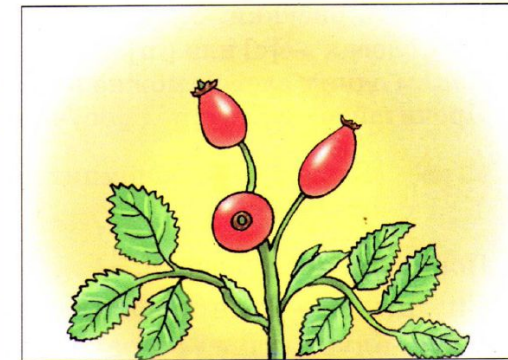

ШИПОВНИК

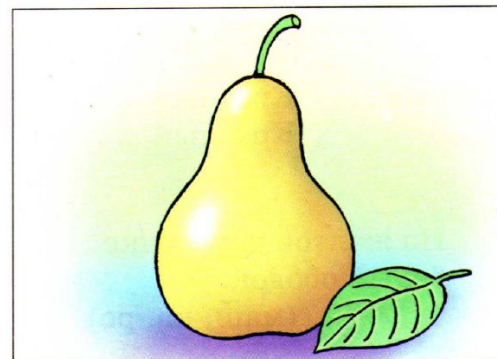

груша

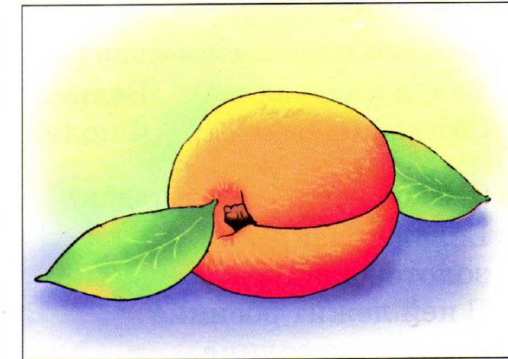

абрикос

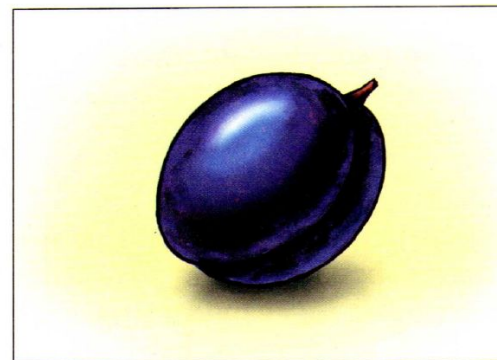

слива

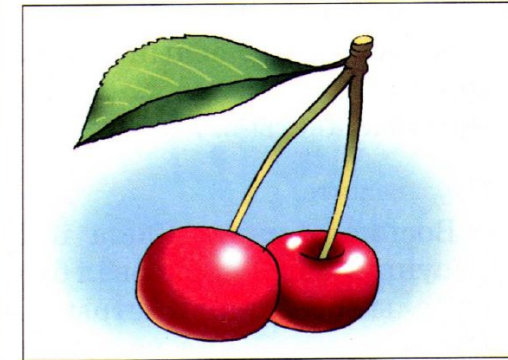

черешня

1. Назовите рисунки. Уточните их значение. Определите, какой звук в этих словах — [с] или [ш]. Где он стоит?  
Каким одним словом можно назвать всё, изображённое на рисунках?  
Прочитайте подписи под рисунками.

2. Игра «Кто больше запомнит названий рисунков и назовёт их по памяти».

3. Повторите чистоговорки.

Си, ши, си — синие васильки.

Олус, олуш, олус — красный гладиолус.

Машка, маска, машка — белая ромашка.

Совник, шовник, совник — красный шиповник.

4. Добавьте к словам названия рисунков.

Белая полевая ... . Белые ароматные ... . Красный ... .

Синие полевые ... . Фиолетовая ... . Красный ... .

5. О каком рисунке эти загадки?

Белая корзинка,  
золотое донце.

В ней лежит росинка  
и сверкает солнце.

(ка, маш, ро)

На жёлтой тарелочке  
белый ободок.

(маш, ка, ро)

6. Дополните предложения названиями рисунков.

В лесу растёт белый ... . На клумбе растут: фиолетовая ... ,  
красный ... , белая ... . В поле растут ... . На кусте цветут  
красные цветы ... .

7. Перескажите.

Восьмого марта Саша и Наташа решили подарить маме рисунки. Саша нарисовал букет полевых васильков, а Наташа — белые ромашки и астры. Папа подарил маме букет красных гладиолусов. Мама поставила на стол ватрушки, сладости и какао. Всем было хорошо и весело.

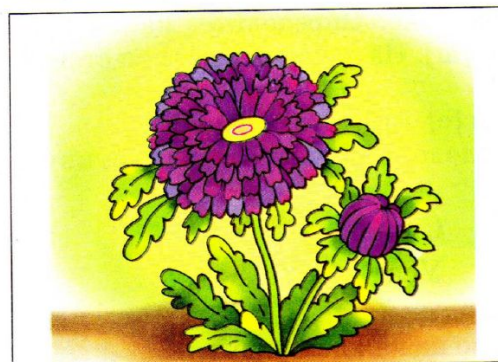

астра



ромашка

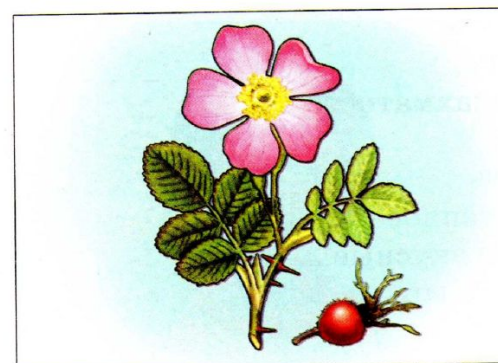

шиповник



гладиолус

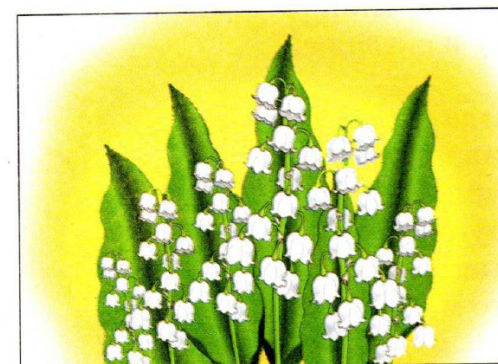

ландыш

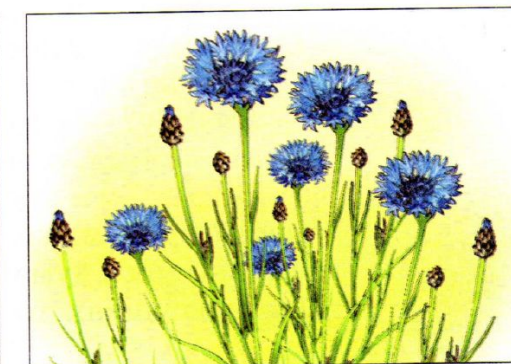

васильки

1. Назовите рисунки. Уточните их значение. Определите, какой звук стоит первым в этих словах — [с] или [ш]. На каком месте он стоит? Прочитайте подписи под рисунками.

Вспомните и назовите слова со звуком [с], [ш]. Кто больше?

Прочитайте и подумайте, какое слово получится, если букву с заменить на букву ш?

Сок — ...            Стель — ...            Сифон — ...

Стык — ...            Срам — ...            Усат — ...

2. Посчитайте до пяти то, что изображено на каждом рисунке.

3. Измените предложения (ты, он, она, мы, вы, они).

Я с Сашей ехал по широкому шоссе.

Я ел сушки и грелся на солнышке.

Я сидел рядом с машинистом и шахматистом.

4. Добавьте к словам названия рисунков.

Широкое ... .            Ясное тёплое ... .

Усидчивый ... .            Свежие вкусные ... .

Ответственный ... .            Послушный ... .

5. Выучите стихотворение.

Принесла мне мама сушки,  
 посмотрел — на них веснушки.  
 Со стола убрал посуду и сказал ей:  
 — Есть не буду!  
 — Почему? — спросила мама.  
 Врать не стал, ответил прямо:  
 — Если съем я эти сушки,  
 перейдут ко мне веснушки.  
 Только зря я думал так:  
 был на сушках просто мак.

*И. Винокуров*



СОЛНЫШКО

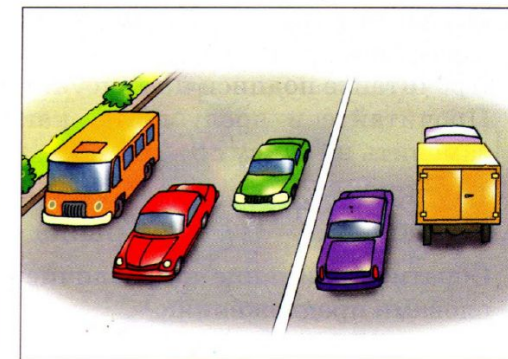

ШОССЕ



Саша



ШАХМАТИСТ

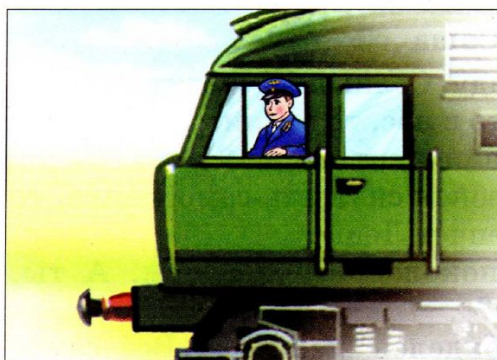

МАШИНИСТ

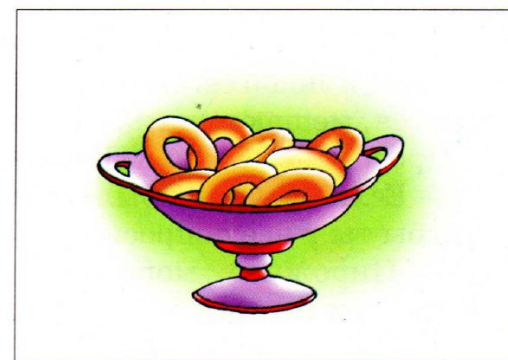

СУШКИ

## ШИПЯЩИЕ ЗВУКИ

1. Назовите рисунки. Уточните их значение. Определите, на котором месте стоят звуки [с, ш] в этих словах.

Прочитайте подписи под рисунками.

Прочитайте и послушайте, какое слово получится, если букву ш заменить на букву с.

Шутки — ...      Шуметь — ...      Башня — ...

Кашка — ...      Крыша — ...      Мишка — ...

Обратите внимание на различие смысла слов. Придумайте с новыми словами предложения.

2. Дополните предложения названиями рисунков.

Штангу поднимает ... .

Гусей пасёт ... .

Саша починил ... .

Коров пасёт ... .

У жука ... лапок.

На скамейке сидит ... .

3. Выучите стихотворение.

### Шутка

Весёлая старушка  
весь день сегодня шьёт.

За кругленькой катушкой  
следит пушистый кот.

Устала шить старушка  
и села у ворот.

А с кругленькой катушкой  
играть пустился кот.

*Е. Стюарт*

4. Прочитайте (или послушайте) и перескажите.

### Хитрый Саша

Саша и Лёша сегодня спят в саду. Солнышко светит. Мошки вьются, мешают спать, кусают то в нос, то в уши.

Проснулись Саша и Лёша. Стали шептаться.

— Если бы у тебя была волшебная скатерть-самобранка, то что бы ты у неё попросил? — шепчет Лёша.

— Пирожное, мороженое, шоколадные конфеты. А ты, Лёша, что бы ты у неё попросил?

— Да, какой хитрый! — обиделся Лёша. — Всё самое хорошее выбрал и ничего мне не оставил.

## ЗВУКИ [С, С' – Ш]

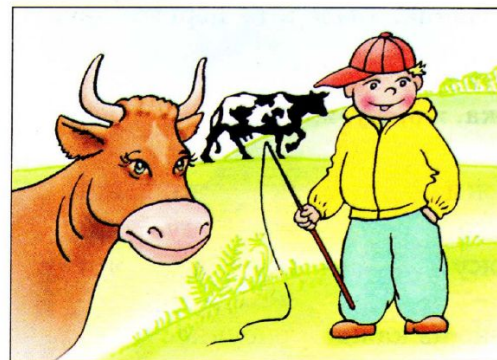

пастушок

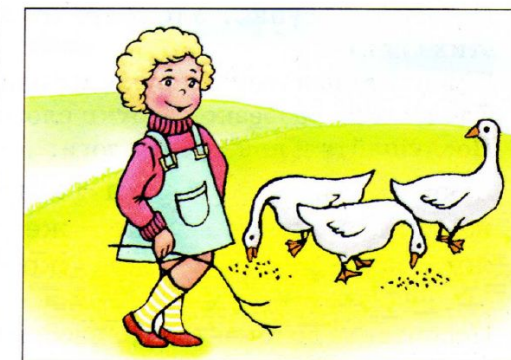

пастушка

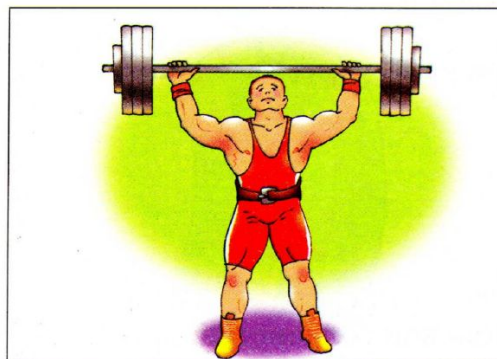

штангист

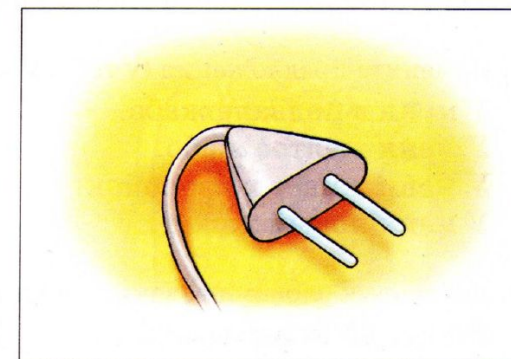

штепсель



старушка

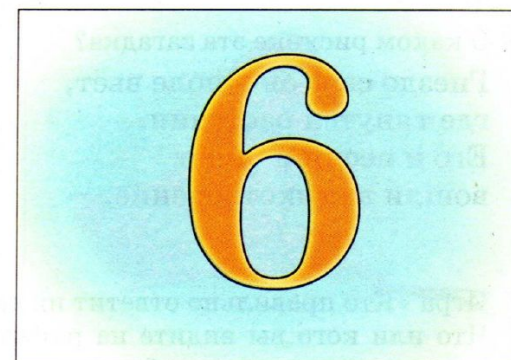

шесть

1. Назовите рисунки. Уточните их значение. Выделите первый звук в этих словах.

Покажите печатную и рукописную букву Жж.

Сложите из разрезной азбуки слоги жа, жо, жу, жи, же.

Послушайте и повторите слоги:

жа – жа – жа	жи – жи – жи	жи – же – жа
жо – жо – жо	же – же – же	жо – жу – же
жу – жу – жу	жа – жо – жу	жу – же – жи

2. Посчитайте до пяти то, что изображено на каждом рисунке.

3. Игры: «Угадайте, какой рисунок я загадала»;  
Угадайте, какой рисунок я спрятала».

4. Измените предложения (у тебя, у него, у неё, у нас, у вас, у них).

У меня в подвале жаба.

У меня жёлтое жабо.

У меня живёт жаворонок.

У меня новый жакет.

5. Добавьте к словам названия рисунков.

Женский красивый ... .

Полевой голосистый ... .

Змеиное длинное ... .

Жёлтое шёлковое ... .

Рыбки розовые ... .

Большая тёмная ... .

6. О каком рисунке эта загадка?

Гнездо своё он в поле вьёт,  
где тянутся растения.

Его и песни и полёт  
вошли в стихотворение.

Хочет — прямо полетит,  
хочет — в воздухе висит,  
камнем падает с высот  
и в полях поёт, поёт.

(нок, ро, во, жа)

7. Игра «Кто правильно ответит на вопрос».

Что или кого вы видите на рисунке? Дайте полный ответ на вопрос, используя название любого рисунка.



жаворонок

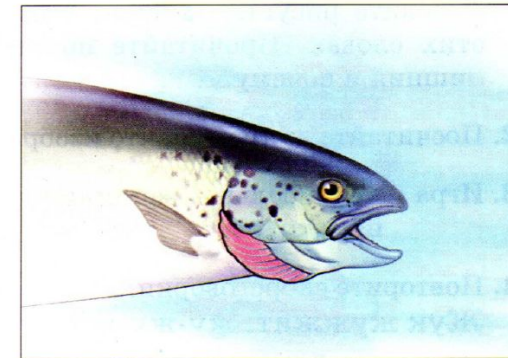

жабры

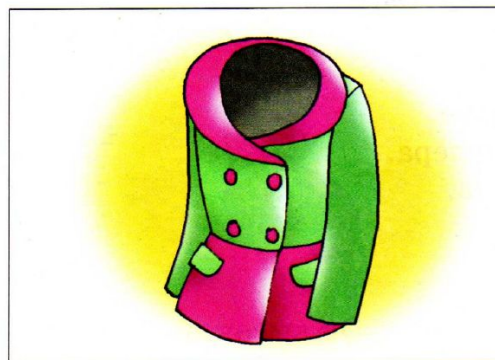

жакет

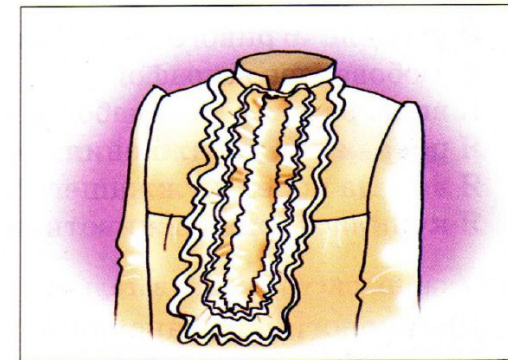

жабо



жаба



жало

## ШИПЯЩИЕ ЗВУКИ

1. Назовите рисунки. Уточните их значение. Выделите первый звук в этих словах. Прочитайте подписи под рисунками. Какой рисунок лишний и почему?
2. Посчитайте до трёх то, что изображено на каждом рисунке.
3. Игра «Кто больше запомнит названий рисунков и назовёт их по памяти».
4. Повторите скороговорки.  
Жук жужжит: жу-жу-жу.  
Жаба, жаба, ты не спи: деток от журавля береги.
5. Измените предложения (ты, он, она, мы, вы, они).  
Я увидела игривого жеребёнка.  
Я любовалась жирафой.  
Я видела журавля с жабой в клюве.  
Я подражала упражнениям жонглёра.  
Я видела полёт жужжащего жука.  
Я купила журнал о животных.
6. О каких рисунках эти загадки?  
Длинноногий, длинношей,  
длинноклювый, телом серый,  
а затылок голый, красный!  
Бродит по болотам грязным,  
ловит в них лягушек,  
бестолковых попрыгушек.  
(ра, жу, вель)  
Он высокий  
и пятнистый,  
с длинной-длинной  
шеей.  
И питается он  
листьями деревьев.  
(раф, жи)
7. Выучите считалку.  
«Жу» да «жу» — слетелись в круг,  
майский жук, июньский жук,  
жук-носорог, жук-плавунец,  
жук — сынок, и жук — отец,  
жужжелица, жук-жучок —  
все попались в мой сачок!

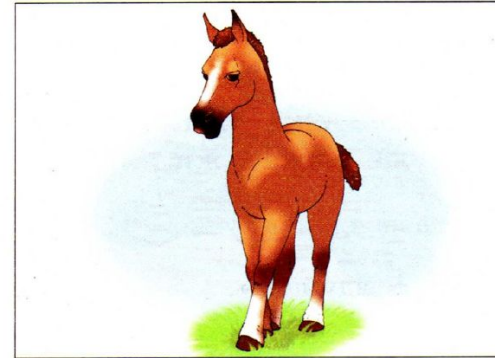

жеребенок



жонглёр

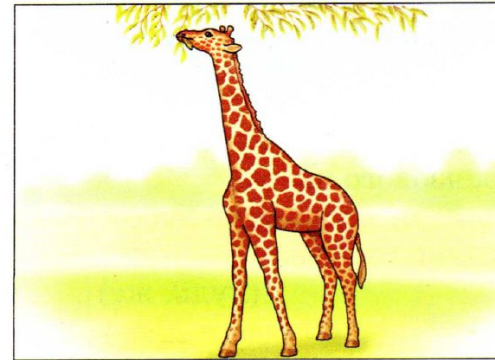

жираф

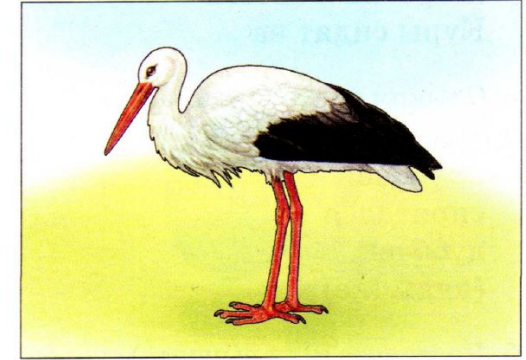

журавель



жук

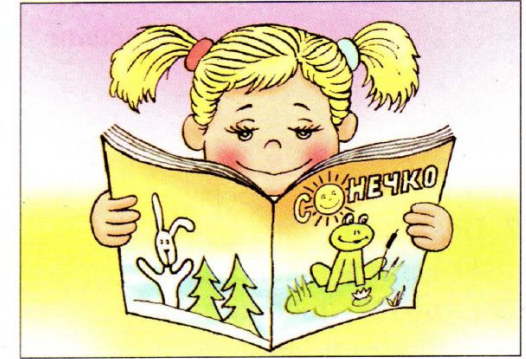

журнал



1. Назовите рисунки. Уточните их значение. Определите, на каком месте стоит звук [ж] в этих словах.

Прочитайте подписи под рисунками.

Послушайте и повторите слоги:

ажа – ажа – ажа

ужи – ужи – ужи

аже – аже – аже

ожу – ожу – ожу

2. Посчитайте до пяти то, что изображено на каждом рисунке.

3. Повторите чистоговорки и скороговорку.

Жак, жак, жак — на Жоре пиджак.

Жан, жан, жан — лежит большой баклажан.

Ужа, ужа, ужа — около гаража лужа.

Жата, жата, жата — бегают ежата.

Жама, жама, жама — на Жене пижама.

Жарник, жарник — тушит пожар пожарник.

Ежи хороши и ужи хороши,  
да жаль, что не дружат ужи и ежи!

4. Дополните предложения названиями рисунков.

Под крыльцом у ежихи ... .

Пожар тушит ... .

На грядке выросли ... .

На ночь Женя одела ... .

Женя одел новый ... .

После дождя всюду ... .

5. О каком рисунке эти загадки?

Иголки лежали,  
лежали  
и под стол  
убежали.

(жи, ё, к)

Вот иголки и булавки  
вылезают из-под лавки.  
На меня они глядят,  
молока они хотят.

(ё, к, жи)

6. Игра «Шутливые ответы».

Кому и чему вы дарите игрушки? Ответьте одним словом, используя название любого рисунка.



пиджак



пижама

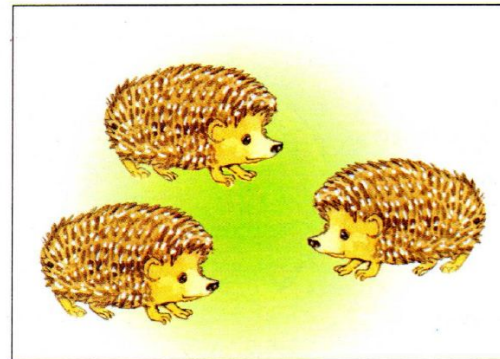

ежата



пожарник

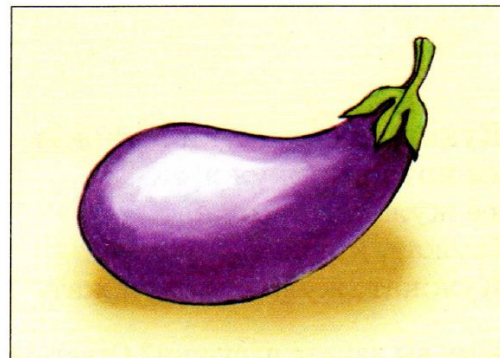

баклажан



лужа



## ШИПЯЩИЕ ЗВУКИ

1. Назовите рисунки. Уточните их значение. Определите, на котором месте стоит звук [ж] в названиях рисунков. Прочитайте подписи под рисунками.

2. Игра «Кто больше запомнит названий рисунков и назовёт их по памяти».

3. Измените предложения (ты, он, она, мы, вы, они).

Я ем пирожок.

Я рву крыжовник.

Я держу флажок.

Я помогаю дежурному.

4. Повторите чистоговорки.

Жок, жок — у Жени флажок.

Жок, жок — гудит рожок.

Жок, жок — я ем пирожок.

Жур, жур — вот абажур

Жовник, жовник — кислый крыжовник.

Журный, журный — вот дежурный.

5. Дополните предложения названиями рисунков.

Пастух дудит в пастуший ... .

На празднике в руках у Илюши всегда ... .

Я купил в школьном буфете ... .

В классе после уроков убирает ... .

Папа повесил в спальне красивый ... .

На колючем кусте растёт ... .

6. Повторите скороговорки.

1) На лужайке я лежу

и на небо я гляжу.

Вот огромный жук летит

и жужжит, жужжит,

жужжит.

2) Жуки кружат, жуки жужжат,

всё кружат и жужжат,

всё жужжат и кружат.

Кружат, кружат, кружат.

Жужжат, жужжат, жужжат.

7. Игра «Шутливые ответы». Кому и чему вы дарите игрушки? Ответьте одним словом, используя название любого рисунка.

## ЗВУК [Ж]

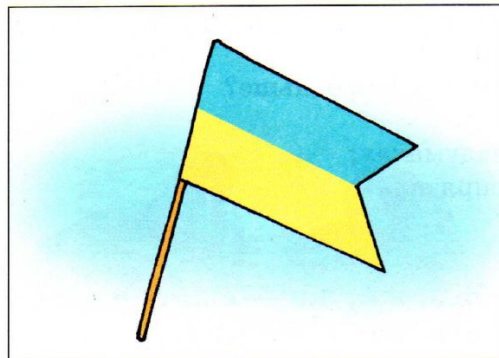

флажок

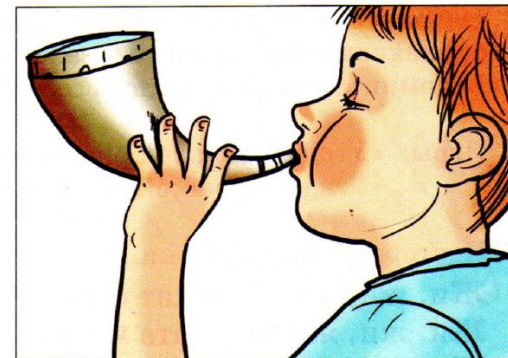

рожок

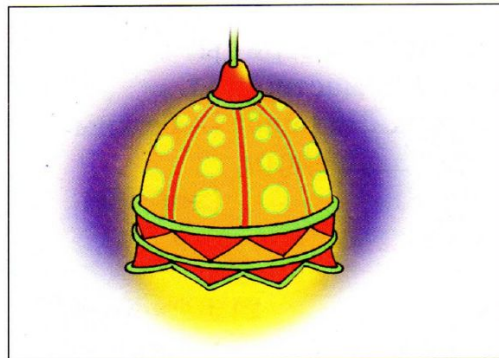

абажур

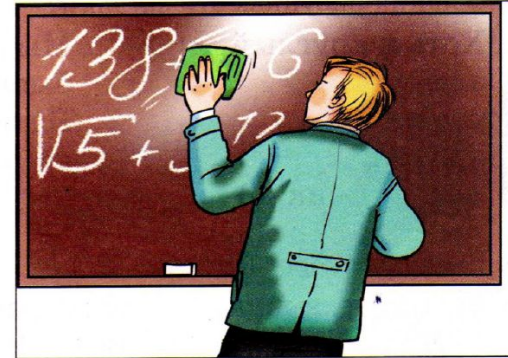

дежурный

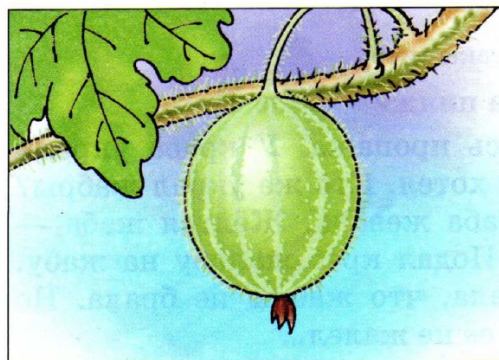

крыжовник

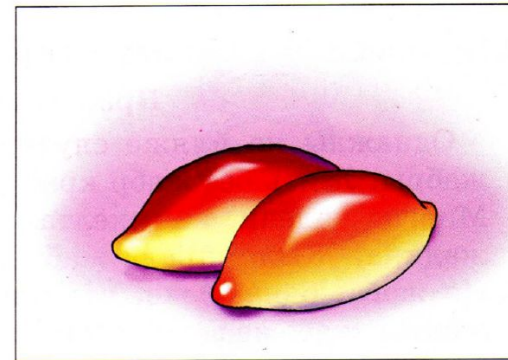

пирожок

## ШИПЯЩИЕ ЗВУКИ

1. Назовите рисунки. Уточните их значение. Определите, какой одинаковый звук в этих словах. Где он стоит?  
Вспомните и назовите слова со звуком [ж]. Кто больше?

2. Игры: «Угадайте, какой рисунок я задумала»;  
«Угадайте, какой рисунок я спрятала».

3. Повторите чистоговорки.

Жи, жи, жи — лежат ножи. Жи, жи, жи — ежата и ежи.  
Жи, жи, жи — ужата и ужи. Жи, жи — вот моржи.  
Жина, жина — вот пружина. Ыжи, ыжи — вот лыжи.

4. О каких рисунках эти загадки?

Хоть и круглый,  
а не мяч,  
рта не видно,  
а кусач.  
(жик, ё)

Мы проворные сестрицы  
быстро бегать мастерицы.  
В дождь лежим, в снег — бежим,  
уж такой у нас режим.  
(жи, лы)

5. Выучите скороговорки.

1) Я жук, я жук! Я тут живу.  
Я тут живу. Всю жизнь жужжу:  
Жужжу, жужжу, Ж ... ж... ж...  
гляжу, лежу.

2) Лежебока  
рыжий кот  
отлежал себе  
живот.

6. Прочитайте (или послушайте) и перескажите.

### Пропажа на пляже

Однажды на пляже случилась пропажа. У краба украли жабры. Жить без жабр краб не хотел. Кто же украл жабры? Многие видели, как жёлтая жаба жевала. Жёлтая жаба — жадина. Жаба украла жабры. Подал краб жалобу на жабу. Но жаба, однако же, утверждала, что жабры не брала. Но жёлтой жабе не верили и никто её не жалел...

По Н. Воронель

## ЗВУК [Ж]

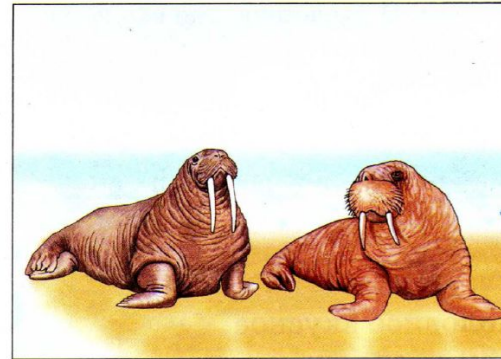

моржи

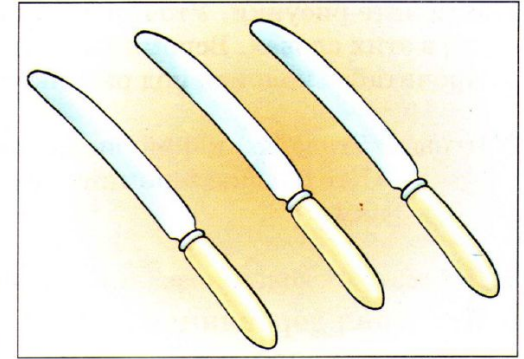

ножи



ежи

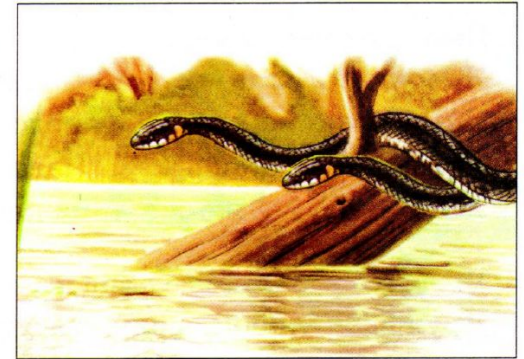

ужи

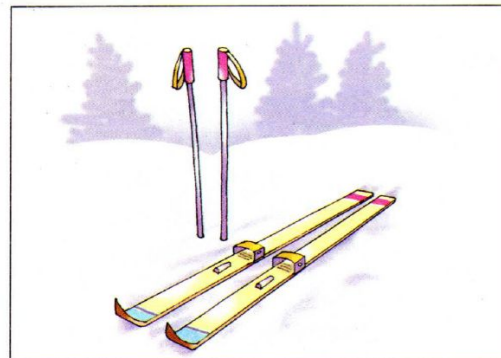

лыжи

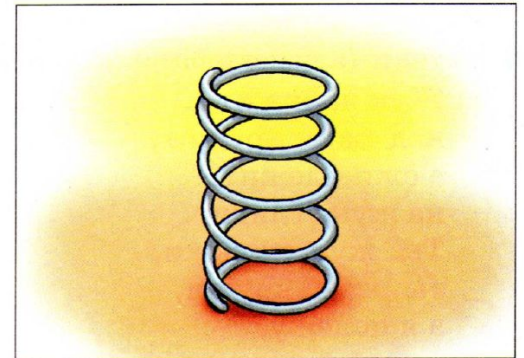

пружина

1. Назовите рисунки. Уточните их значение. Определите, где стоит звук [ж] в этих словах. Вспомните и назовите слова со звуком [ж]. Прочитайте подписи под рисунками.

2. Игры «Угадайте, какой рисунок я задумала»; «Кто больше запомнит названий рисунков и назовёт их по памяти».

3. Добавьте к словам названия рисунков.

Книжная деревянная ... .	Холодное вкусное ... .
Спелая кислая ... .	Яркий сильный ... .
Вкусное с кремом ... .	Тёплая с растениями ... .

4. Повторите чистоговорку.

Жи-жи-жи, жи-жи-жи — в нашем доме этажи.

Жа-жа-жа, жа-жа-жа — подо мной два этажа.

Жа-жа-жа, жа-жа-жа — надо мной два этажа.

Же-же-же, же-же-же — на каком я этаже?

5. Уточните значение пословиц и повторите их.

Дружба дружбой, а служба службой.

Живи для людей, поживут и люди для тебя.

Жизнь прожить — не поле перейти.

6. Выучите (или повторите) скороговорки.

1) Жук жужжит,  
над ежом кружит,  
а ёжик лежит,  
на жука глядит.  
Ты, жук, жужжи,  
ты, жук, кружи,  
а я полежу,  
на тебя погляжу.

2) Жалуется ежик  
на жука:  
— Кожа у тебя  
жесткая!  
Жалуется жук  
на ежа:  
Кожа у жука  
как в ножах.



мороженое

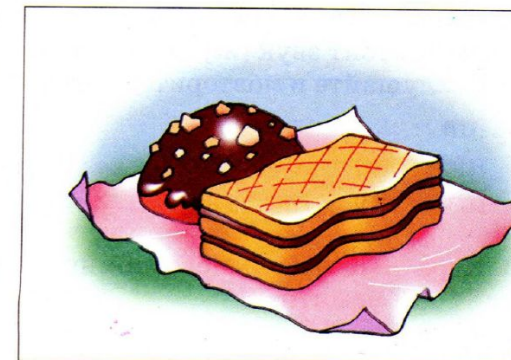

пирожное

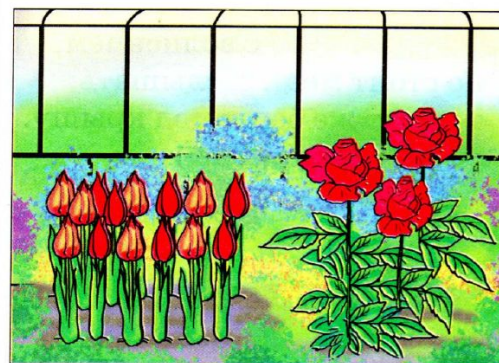

оранжерея



ежевика



этажерка



проектор

1. Назовите рисунки. Уточните их значение. Определите, на котором месте стоит звук [ж] в этих словах.

Послушайте и повторите слоги:

ша – жа – ша – жа      жи – жи – ши – ши  
шо – жо – шо – жо      же – же – ше – ше  
шу – жу – шу – жу      ша – шо – жа – жо

2. Игра «Кто больше запомнит названий рисунков и назовёт их по памяти».

3. О каком рисунке эти загадки?

Я нужен зелёным лугам,  
я нужен полям и лесам,  
я нужен цветам и кустам,  
и если я вдруг опоздаю —  
все вянет вокруг, засыхает.  
(дик, дож)

Ждут меня с нетерпением  
и смотрят на небо  
с волнением,  
но стоит меня слышать,  
как тут же бегут под крышу.  
(дик, дож)

4. Повторите чистоговорки.

Жа-жа-жа, жа-жа-жа — тут ежата у ежа.  
Жу-жу-жу, жу-жу-жу — как-то уж пришёл к ежу.  
Жи-жи-жи, жи-жи-жи — мне ежаток покажи.  
Жу-жу-жу, жу-жу-жу — я с ужами не дружу.  
Жа-жа-жа, жа-жа-жа — уж уходит от ежа.

5. Повторите скороговорки (или выучите их).

Дождик, дождик, не дожди,  
не дожди ты, подожди.      Ель на ёжика похожа,  
ёж в иголках, ёлка тоже.

6. Перескажите.

### После дождя

Женя и Жора побежали на лужайку. На лужайке была лужа. Над лужей кружили комары. Около лужи сидела жаба. Она ждала поживы. Женя и Жора подбежали к жабе. Жаба прыгнула в лужу. Жалко Жене — жаба убежала.

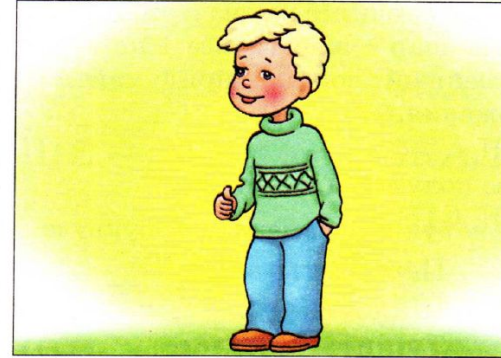

Женя Жданов



дождик

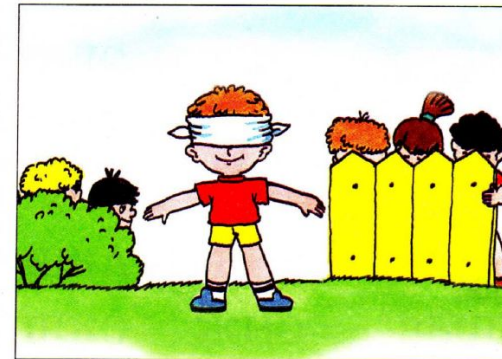

жмурки

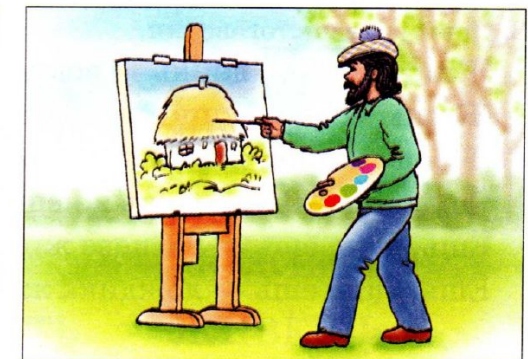

художник

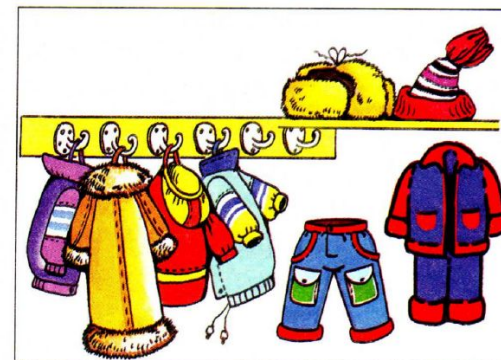

одежда



бумажник

## ШИПЯЩИЕ ЗВУКИ

1. Прочитайте или повторите слоги, слова. Уточните их значение. Сложите из разрезной азбуки слова **шар – жар** (и все слова 2-го задания). Сравните их звукобуквенный состав, придумайте и проговорите с этими словами предложения.

2. Прочитайте и подумайте, какое слово получится, если:

букву **ж** заменить на букву **ш**;                      букву **ш** заменить на букву **ж**.

**Жесть** — ...    **Перешить** — ...

**Брожу** — ...    **Шалость** — ...

**Мажут** — ...    **Тушить** — ...

**Наживка** — ...    **Ворошить** — ...

3. Повторите чистоговорки.

**Жишь, жишь, жишь** — вокруг дома бежишь.

**Жишь, жишь, жишь** — дружбой дорожишь.

**Жишь, жишь, жишь** — от холода дрожишь.

**Ёшь, ёшь, ёшь** — рожь жнёшь.

**Ёшь, ёшь, ёшь** — в Киеве живёшь.

**Ёшь, ёшь, ёшь** — дождика ждёшь.

4. Прочитайте (или послушайте) и перескажите.

**Рыжик**

Был у Рыжухи жеребёнок. Жеребёнок был рыжий. Женя дал ему кличку Рыжик. Рыжик еле на ногах держался. Рыжуха жалела Рыжика. Женя тоже жалел Рыжика, ухаживал за жеребёнком и помогал ему. Когда Рыжик окреп, Женя водил его на лужок. Рыжик любил кружить на лужайке. Покружит, покружит и ляжет на травку. Когда Рыжуху впрягли в телегу, Рыжик бежал рядом. За лето Рыжик окреп.

**ША — ЖА**

**ШО — ЖО**

**ШЕ — ЖЕ**

**ШУ — ЖУ**

**ШИ — ЖИ**

**АША — АЖА**

**ОШО — ОЖО**

**УШИ — УЖИ**

**ЫШИ — ЫЖИ**

**ШКА — ЖНА**

**ШКО — ЖНО**

**ШКУ — ЖНУ**

**ШВА — ЖВА**

**ШВО — ЖВО**

**ШВЫ — ЖВЫ**

**ШАР**

**ЖАР**

**ЖАЛЬ**

**ШАЛЬ**

**ЛУША**

**ЛУЖА**

**ШИТЬ**

**ЖИТЬ**

**ЛЁША**

**ЛЁЖА**

**САЖА**

**ВЫШИТЬ**

**ВЫЖИТЬ**

**ШИТЬЁ**

**ЖИТЬЁ**

**ЗАПИТЬ**

**ЗАЖИТЬ**

**ЖУЁШЬ**

**ЖНЁШЬ**

**ЖДЁШЬ**

**ПОКАЖЁШЬ**

**РЕЖЕШЬ**

**БЕЖИШЬ**

**ДРОЖИШЬ**

**ЖАЛЕЕШЬ**

**ВЯЖЕШЬ**

**ДОРОЖИШЬ**

**МОЖЕШЬ**

**ЖИВЁШЬ**

**УМНОЖИШЬ**

**ЛЯЖЕШЬ**

**КРУЖИШЬ**

**ДРУЖИШЬ**

**МАЖЕШЬ**

1. Назовите рисунки. Уточните их значение. Определите, какой звук в этих словах — [ж] или [з]. Где он стоит?

Прочитайте подписи под рисунками.

Послушайте и повторите слоги:

за — жа — зо — жо	аза — ажа — зна — жна
зу — жу — зы — жи	азо — ажо — зно — жно
зэ — же — зу — жу	азу — ажу — зну — жну

2. Прочитайте и подумайте, какое слово получится, если:

букву з заменить на букву ж;                      букву ж заменить на букву з.

Дерзать — ...    Зевать — ...                      Кожа — ...

Обратите внимание на разный смысл слов. Придумайте с этими словами предложения.

3. Измените предложения (ты, он, она, мы, вы, они).

Я видел в поле гнездо жаворонка.

Я наблюдал за полётом стрижей.

Я ухаживал за раненым зябликом.

Я видел журавля с жабой в клюве.

4. Прочитайте (повторите или выучите) стихотворения.

1) Журавлики-журавли  
оторвались от земли.  
Крылья к небу вскинули,  
милый край покинули.  
Закурлыкали вдали  
журавлики-журавли.

2) Золотым весенним днём  
звонко песню мы поём,  
а в траве жужжат жуки,  
показались зверьки.  
Зайка вылез из кустов,  
он скакать всегда готов.  
Выползает скользкий уж,  
жабы прыгают из луж.

5. Игра «Шутливые ответы».

На ком вы бы хотели путешествовать? Дайте полный ответ, используя название любого рисунка.

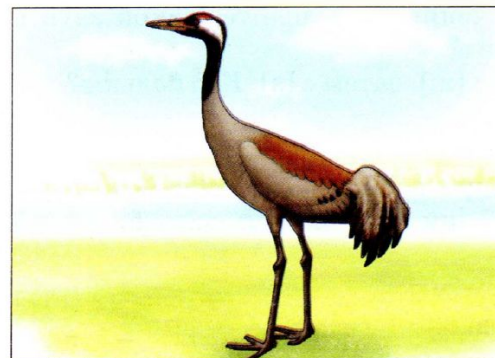

журавль

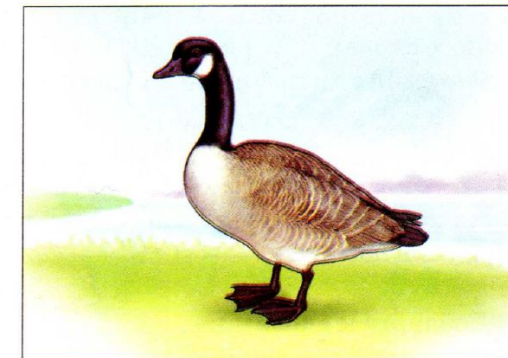

казарка



зяблик

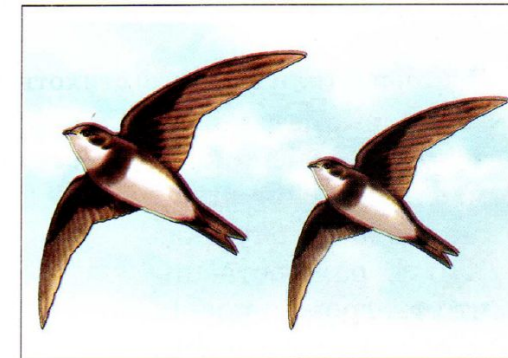

стрижи



жаворонок

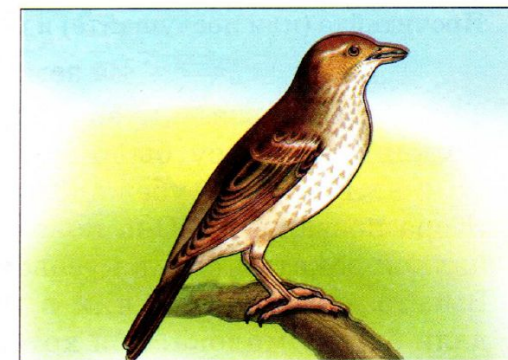

дрозд

1. Назовите рисунки. Уточните их значение. Определите, какой звук в этих словах — [з] или [ж]. Где он стоит?  
Вспомните и назовите слова со звуком [ж], затем с [з]. Кто больше?

2. Игры: «Угадайте, какой рисунок я задумала»;  
«Угадайте, какой рисунок я спрятала»;  
«Кто больше запомнит названий рисунков и назовёт их по памяти».

3. Добавьте к словам названия рисунков.

Ароматная сладкая ... .	Круглый сладкий ... .
Морская прозрачная ... .	Лиловая кислая ... .
Маленький игривый ... .	Полосатая красивая ... .

4. Повторите (или выучите) стихотворения.

Петушок, петушок, золотой гребешок, масляна головушка, шёлкова бородушка. Что ты рано встаёшь, что ты громко поёшь, детям спать не даёшь.	Бежит ёжик вдоль дорожек, да скользит по льду. Говорит ему лисица: — Дай переведу! Отвечает серый ёжик: — У меня две пары ножек — сам я перейду!
---	--

*С. Маршак*

*С. Маршак*

5. Прочитайте (или послушайте) и перескажите.

**За земляникой**

Жора и Зоя взяли кузовки и пошли в лес за земляникой. Но земляники в лесу было мало. Возле берёзы Жора заметил ёжика. Ёжик не убежал, а лежал, свернувшись клубком. Жора позвал Зою. Она положила кузовок на землю, и Жора палкой закатил ежа в кузовок. Жора и Зоя побежали домой. Вместо земляники у них в кузовке живой ёжик. Дома они дали ёжику молока. Зоя хотела оставить ежа, но Жора отнёс его в лес.

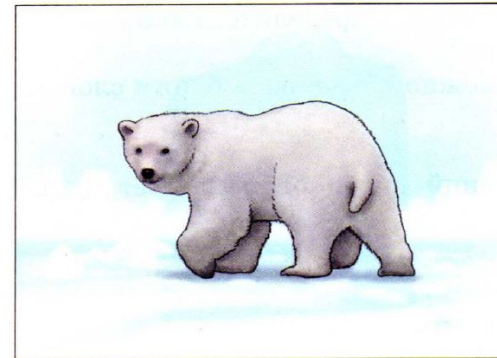

медвежонок

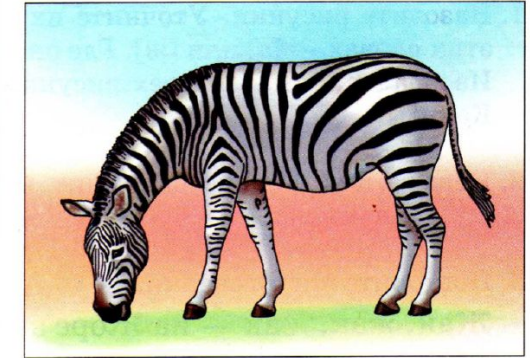

зебра



ежевика

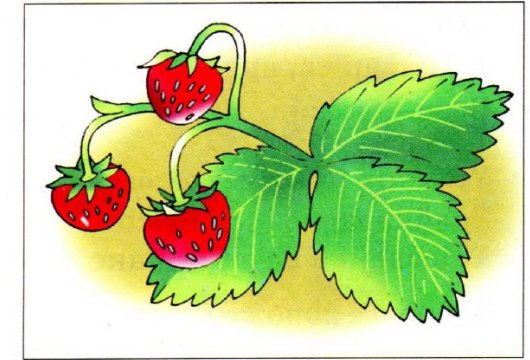

земляника

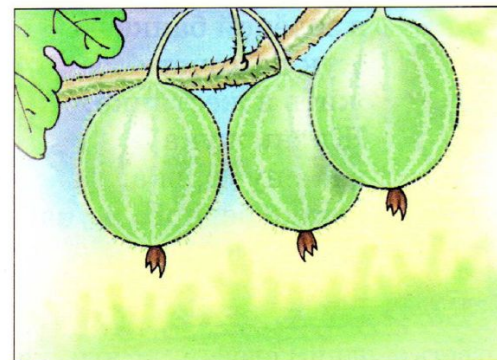

крыжовник

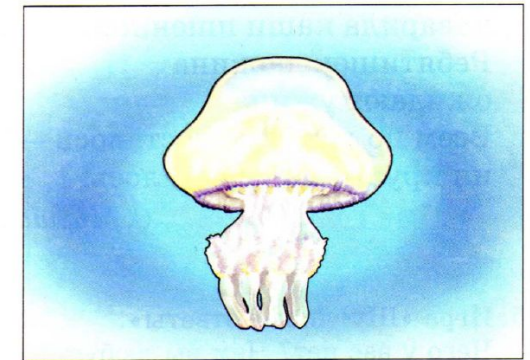

медуза

1. Назовите рисунки. Уточните их значение. Определите, какой звук в этих словах — [з] или [ж]. Где он стоит?  
Изображения на четырёх рисунках можно объединить одним словом. Каким?

2. Игра «Кто больше запомнит названий рисунков и назовёт их по памяти».

3. Повторите чистоговорки.

Жак, жак, жак — на Жоре зелёный пиджак.

Жет, зэт, жет — на Зое жёлтый жакет.

Уза, ужа, уза — на Жанне розовая блуза.

Жет, зэт, жет — на Лизе бирюзовый жилет.

Аржа, аржа, аржа — по озеру плывёт баржа.

Возик, вожик, возик — медвежат везёт паровозик.

4. Уточните значение пословиц и повторите их.

Знайка дорожкой бежит,  
а Незнайка на завалинке лежит.

Здоровье дороже богатства.

5. Выучите (или повторите) стихотворения.

Мышка в кружечке зелёной  
наварила каши пшенной.

Ребятишек дюжина  
ожидают ужина.

Всем по ложечке досталось —  
ни крупинки не осталось!

*С. Маршак*

Жук жужжит  
в зелёной банке —  
жук не хочет  
жить в жестянке.  
Жизнь жука  
в плену горька,  
жалко бедного жука!

*В. Лунин*

5. Игра «Шутливые ответы».

Чего у вас нет? Чем вы любуетесь? Ответьте одним словом, используя название любого рисунка.



пиджак

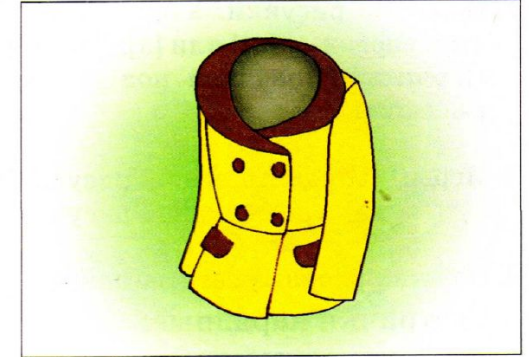

жакет

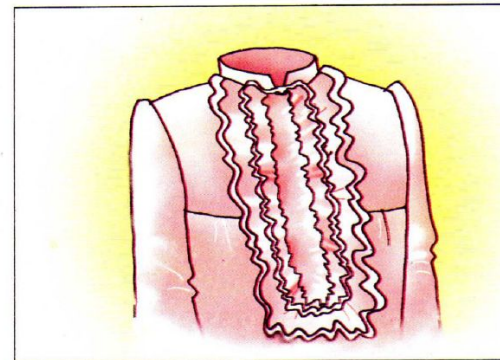

блуза



жилет

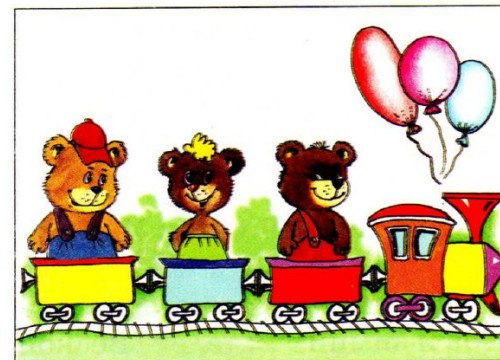

паровозик

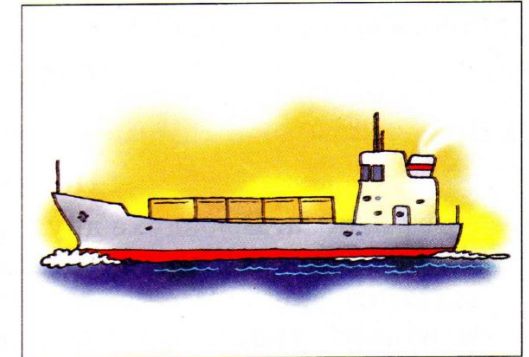

баржа



1. Назовите рисунки. Уточните их значение. Определите, какой звук в этих словах — [ж] или [з]. Где он стоит?  
Прочитайте подписи под рисунками. На какие две группы можно разделить эти слова?

2. Игры: «Угадайте, какой рисунок я задумала»;  
«Угадайте, какой рисунок я спрятала».

3. О каких рисунках эти загадки?

Сестрички нарядные,  
пёстрые, ароматные  
гостей встречают,  
медком угощают.

(ты, цве)

Под сосною у дорожки  
кто сидит среди травы?  
Ножка есть, но нет сапожек,  
шляпа есть, нет головы.

(бок, гри)

4. Выучите (или повторите) стихотворения.

**Осеннее утро**

Жёлтый клён глядится в озеро,  
просыпаясь на заре.  
За ночь землю подморозило,  
весь орешник в серебре.  
Запоздалый рыжик ёжится,  
веткой сломанной прижат,  
на его озябшей кожице  
капли светлые дрожат.

*О. Высотская*

Я хожу,  
хожу, хожу,  
а грибов  
не нахожу.  
И в лукошке  
до сих пор  
только красный  
мухомор.

*В. Незвал*

5. Прочитайте (или послушайте) и перескажите.

**Под снегом**

Вот и зима. В воздухе дружно кружатся снежинки. Уже вся земля покрыта белым одеялом, а под ним в земле лежат малютки-зёрна. Им тепло под снежным покровом. Рыхлый снежок закрывает зёрна от морозов и зимних метелей. Весной зазеленеют поля. Будет много зерна в закромах.

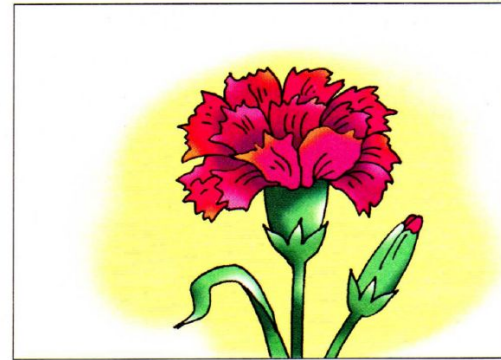

гвоздика

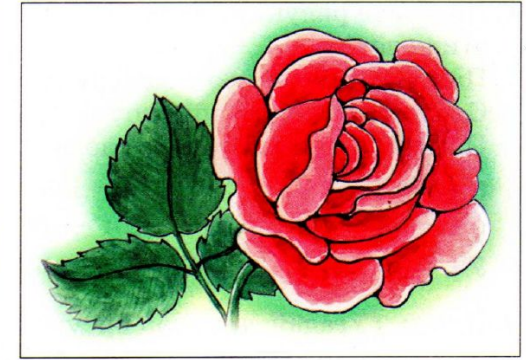

роза



жасмин



подберезовики



грузди



рыжики

1. Назовите рисунки. Уточните их значение. Выделите последний звук в этих словах.

Покажите большую и маленькую буквы **Чч**.

Сложите из разрезной азбуки слоги **ач, оч, уч, еч, ич**.

Послушайте и повторите слоги:

ач – ач – ач      еч – еч – еч      ач – оч – уч  
 оч – оч – оч      ич – ич – ич      еч – ич – ыч  
 уч – уч – уч      ыч – ыч – ыч      уч – ач – оч

2. Игры: «Угадайте, какой рисунок я задумала»;  
 «Кто больше запомнит названий рисунков и назовёт их по памяти».

3. Повторите чистоговорки.

Яч, яч, яч — у Тани мяч.

Ач, ач, ач — вот калач.

Ач, ач, ач — летит грач.

Юч, юч, юч — у меня ключ.

Ечь, ечь — в кухне печь.

Оруч, оруч — вот обруч.

4. Добавьте к словам названия рисунков.

Резиновый круглый ... .

Нетопленая ... .

Свежий вкусный ... .

Круглый ... .

Чёрный проворный ... .

Железный ... .

5. О каких рисунках эти загадки?

Всех перелётных птиц  
 черней,  
 чистит пашню  
 от червей.

Стукнешь о стенку —  
 а я отскочу.  
 Бросишь на землю —  
 а я подскачу.

(р, г, а, ч)

(ч, я, м)

Бьют его и палкой — никому его не жалко.  
 А за что беднягу бьют? А за то, что он надут.

(ч, я, м)

6. Игра «Кто правильно ответит на вопрос».

Что или кого вы видите на рисунке? Дайте полный ответ, используя название любого рисунка.

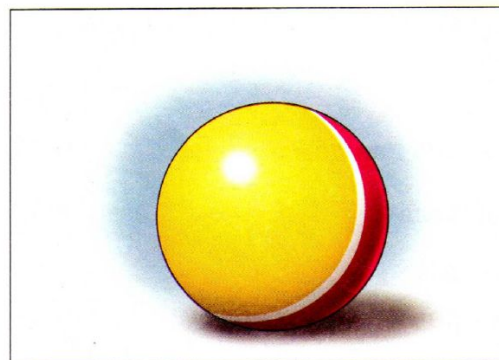

мяч

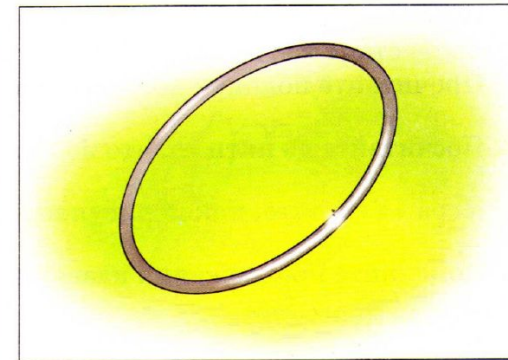

обруч

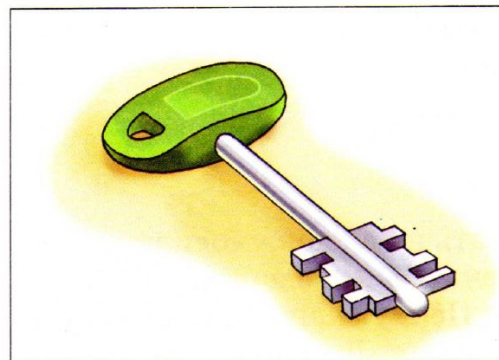

ключ

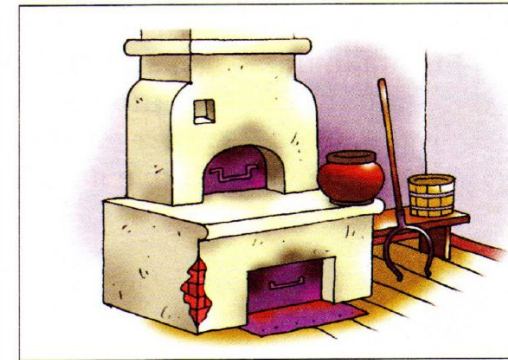

печь

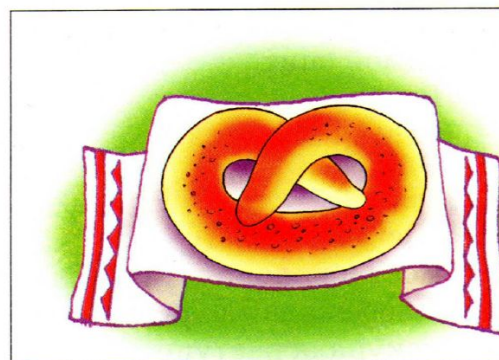

калач



грач

1. Назовите рисунки. Уточните их значение. Определите, на котором месте стоит в этих словах звук [ч].  
Прочитайте подписи под рисунками.

2. Посчитайте до пяти то, что изображено на каждом рисунке.

3. Игра «Угадайте, какой рисунок я спрятала».

4. Дополните предложения названиями рисунков.

Через лес течёт ... .

На речке плавает ... .

В поле растёт ... .

Рыбак ловит рыбу ... .

Я люблю варёное ... .

Капусту солят в ... .

5. Повторите чистоговорки и скороговорку.

1) Очка, очка — деревянная бочка.

Ичко, ичко — утиное яичко.

Ечка, ечка — течёт речка.

Чень, чень — в поле ячмень.

2) Мать на рынок уходила  
дочке Лене говорила:  
— Печку, Леночка, не тронь,  
жжётся, Леночка, огонь!

6. О каких рисунках эти загадки?

Может и разбиться,  
может и свариться,  
а захочет — в птицу  
может превратиться.  
(ко, ич, я)

Летом бежит,  
зимой спит.  
Весна настала  
опять побежала.  
(ка, реч)

Что это у Галочки:  
ниточка на палочке,  
палочка в руке,  
ниточка в реке.  
(доч, у, ка)

Пробегает рощу —  
моет и полощет.  
Пробежала вдоль лужка —  
искупала пастушка.  
(ка, реч)

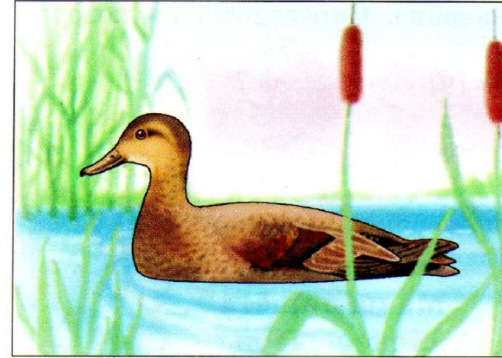

уточка



яичко

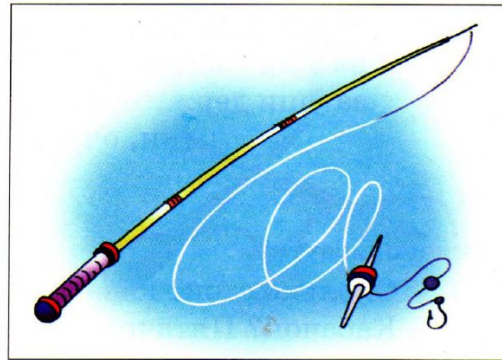

удочка

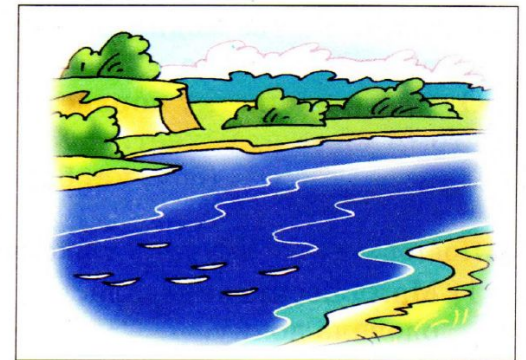

речка

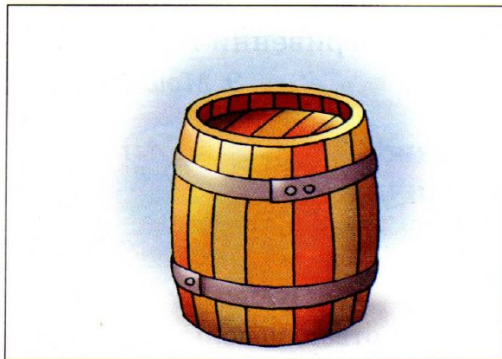

бочка

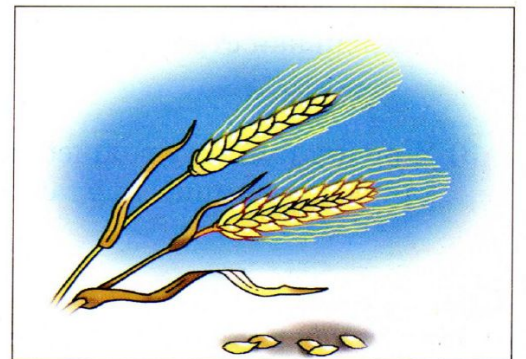

ячмень

## ШИПЯЩИЕ ЗВУКИ

1. Назовите рисунки. Уточните их значение. Определите, на котором месте стоит в этих словах звук [ч].  
Вспомните и назовите слова со звуком [ч]. Кто больше?

2. Игра «Угадайте, какой рисунок я спрятала».

3. Дополните предложения названиями рисунков.

Мама сшила из ситца ... .

Над цветком порхает ... .

Девочка налила молоко в ... .

Маша пишет ... .

Бабушка взяла и одела ... .

Жене подарили ... .

4. О каких рисунках эти загадки?

В ярком платье модница  
погулять охотница.

От цветка к цветку порхает,  
утомится — отдыхает.

(боч, ка, ба)

На носу сидим,  
на мир глядим,  
за уши держимся.  
(ки, оч)

5. Повторите (или выучите) стихотворения и прибаутку.

1) Мама песню напевала,  
одевала дочку.  
Одевала-надевала  
белую сорочку.  
Белая сорочка —  
тёмненькая строчка.

2) — Сколько стоит кабачок?  
— Кабачок? Пятачок.  
— Дайте два кабачка.  
— Дайте два пятачка.  
Пятачок и пятачок —  
нате гривенничек.

*Э. Мошковская*

3) Я ручку куплю у волшебника лично —  
такую, что пишет диктант на отлично.

*М. Плясецкая*

6. Игра «Ответьте на вопрос».

Чем или кем вы любуетесь? Дайте полный ответ, используя название любого рисунка.



бабочка

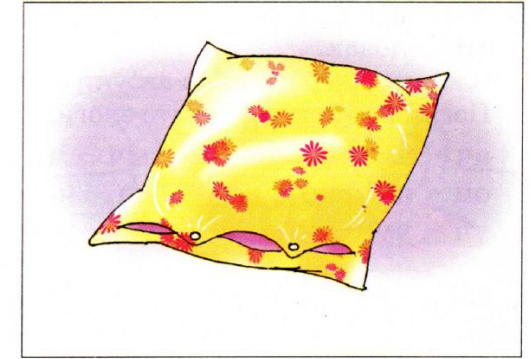

наволочка

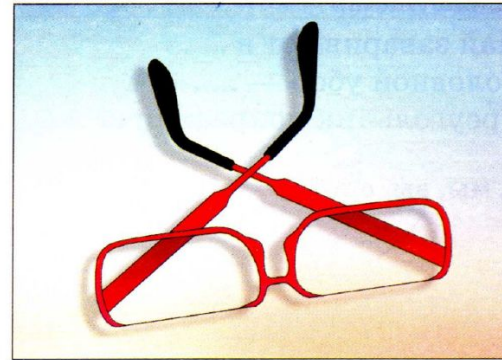

очки

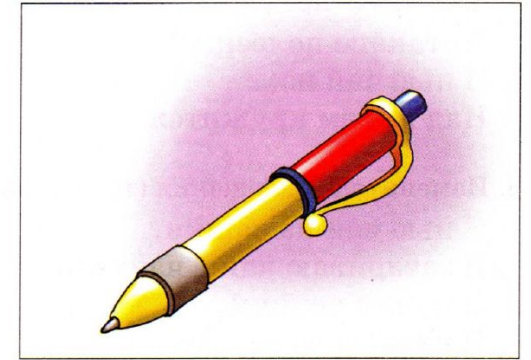

авторучка

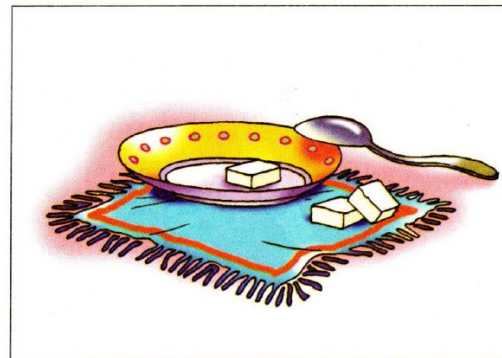

блюдечко

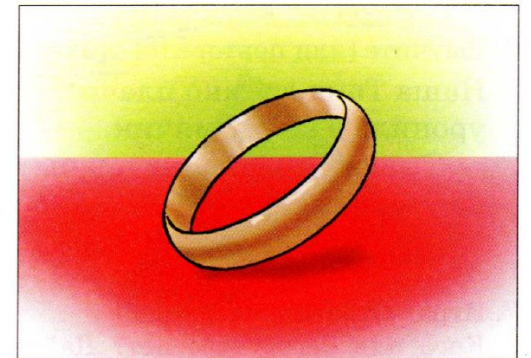

колечко

1. Назовите рисунки. Уточните их значение. Выделите первый звук в этих словах.

Сложите из разрезной азбуки слоги ча, чо, чи, че, чу.

Послушайте и повторите слоги:

ач – ча – ча	ыч – чи – чи	ча – ча – чу – чу
оч – чо – чо	еч – че – че	чо – чо – чи – чи
уч – чу – чу	ач – чо – чу	че – че – ча – ча

2. Посчитайте до пяти то, что изображено на каждом рисунке.

3. Игра «Угадайте, какой рисунок я спрятала».

4. Дополните предложения названиями рисунков.

В стакане полезный ... .	Чай заваривают в ... .
Я пью чай из ... .	Головной убор — ... .
Над морем кружится ... .	Треугольник покрасили ... .

5. Измените предложения (ты, он, она, мы, вы, они).

Я пью чай из чашки.  
 Я завариваю чай в чайнике.  
 Я купил чепчик.  
 Я наблюдаю за чайкой.  
 Я люблю чай из трав.  
 Я нарисовал чёрный треугольник.

6. Выучите (или повторите) стихотворения.

Наша Таня громко плачет: уронила в речку мячик. — Тише, Танечка, не плачь: не утонет в речке мяч.	Если мальчик плачет, значит, есть причина. Если слёзы прячет, значит, он — мужчина.
--	--

*А. Барто*

*Э. Блинова*

7. Игра «Ответьте на вопрос».

Кого или чего у вас нет? Дайте полный ответ, используя название любого рисунка.



чай

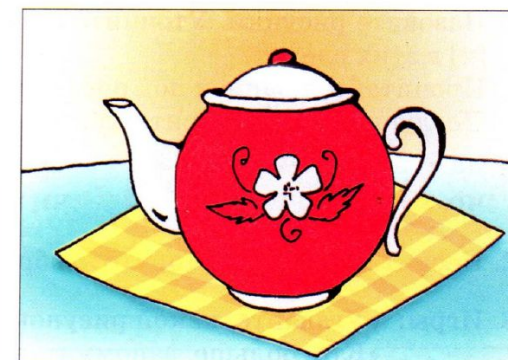

чайник



чашка



чайка

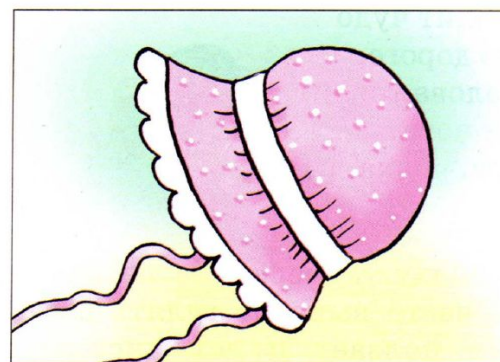

чепчик

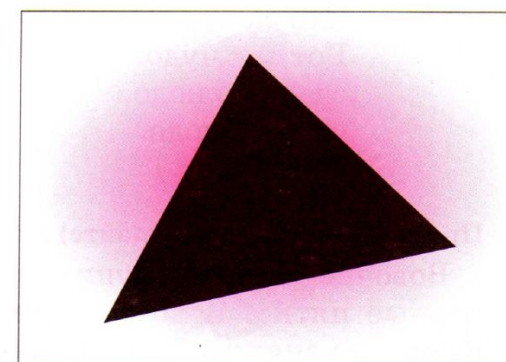

чёрный

## ШИПЯЩИЕ ЗВУКИ

1. Назовите рисунки. Уточните их значение. Определите, где стоит звук [ч] в этих словах.

Прочитайте подписи под рисунками.

Послушайте и повторите слоги:

ча – ача – ача – ча

чу – учу – учи – чу

чо – очо – очо – чо

чи – ычи – ычи – чи

2. Посчитайте до пяти то, что изображено на каждом рисунке.

3. Игры: «Угадайте, какой рисунок я задумала»;  
«Кто больше запомнит названий рисунков и назовёт их по памяти».

4. Повторите чистоговорки.

Чан, чан, чан — чёрный чемодан.

Чак, чак, чак — на крючке червяк.

Чаха, чаха, чаха — ползёт черепаха.

Чика, чика, чика — в лесу растёт черника.

5. Дополните предложения названиями рисунков.

Я одел Танечке чулки.

Я ел черничное варенье.

Я взял чемодан.

Я положил в баночку червяки.

Я кормлю черепаху.

Я видел чучело утки.

6. О каком рисунке эта загадка?

Что за чудо?

Вот так чудо:

сверху блюдо,

снизу блюдо.

Ходит чудо

по дороге,

голова торчит

да ноги.

(ре, че, ха, па)

7. Прочитайте (или послушайте) и перескажите.

Вовочке Чижову купили черепаху. У черепахи на спине чёрные пятна. Вовочка Чижов часто выносит гулять в сад свою черепаху. Там черепаха ползает и ест листочки одуванчика.



чемодан

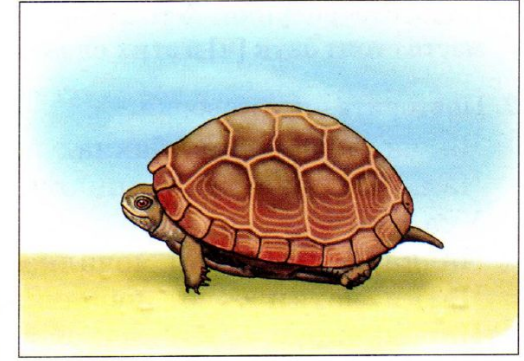

черепаха

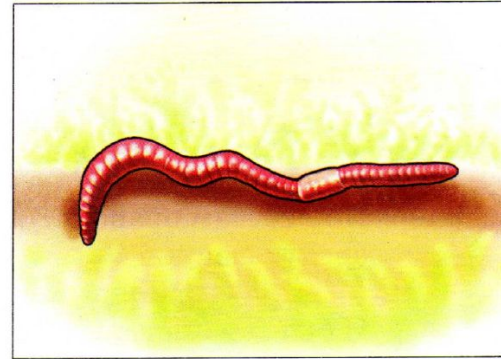

червяк



черника

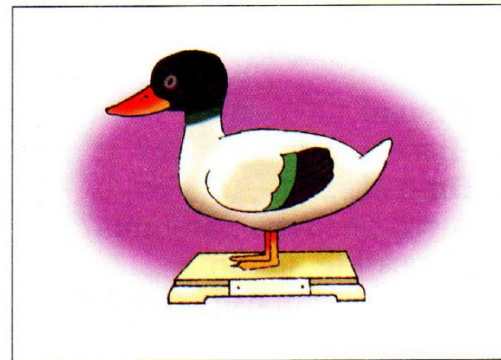

чучело

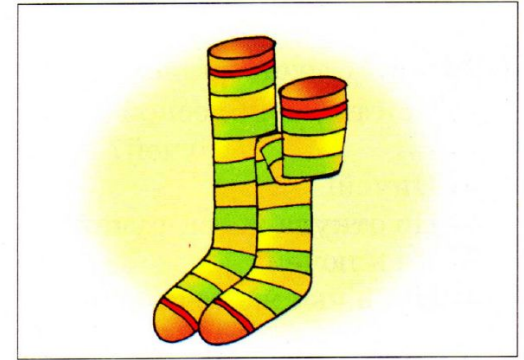

чулки

## ШИПЯЩИЕ ЗВУКИ

1. Назовите рисунки. Уточните их значение. Определите, на котором месте стоит звук [ч] в этих словах.

2. Повторите чистоговорки.

Ча, ча, ча — в поле бахча.

Чал, чал — на речке причал.

Уча, уча — тёмная туча.

Чалка, чалка — вот мочалка.

Чатки, чатки — вот перчатки.

Чарка, чарка — вот овчарка.

Чо-чо-чо, чо-чо-чо — у меня болит плечо.

Чу-чу-чу, чу-чу-чу — раз болит — пойду к врачу.

Чу-чу-чу, чу-чу-чу — нет, к врачу я не хочу.

Ча-ча-ча, ча-ча-ча — буду плакать у врача.

Чи-чи-чи, чи-чи-чи — помогают нам врачи.

3. О каких рисунках эти загадки?

Пять мальчиков,  
пять чуланчиков.

Разошлись мальчики  
в тёмные чуланчики:  
каждый мальчик —  
в свой чуланчик.

(чат, ки, пер)

По небесам оравую  
бредут мешки  
дырявые.

И бывает иногда:  
из мешка течёт  
вода.

(ча, ту)

4. Выучите стихотворение.

— Чей ты, чей, лесной  
ручей?

— Ничей!

— Но откуда ж ты, ручей?

— Из ключей!

— Ну, а чьи же те ключи?

— Ничьи!

— Чья берёзка у ручья?

— Ничья!

— А ты, девочка-лапушка?

— Я мамина, папина

и бабушкина!

5. Игра «Кто правильно ответит на вопрос». Что или кого вы видите на рисунке? Дайте полный ответ, используя название любого рисунка.



бахча

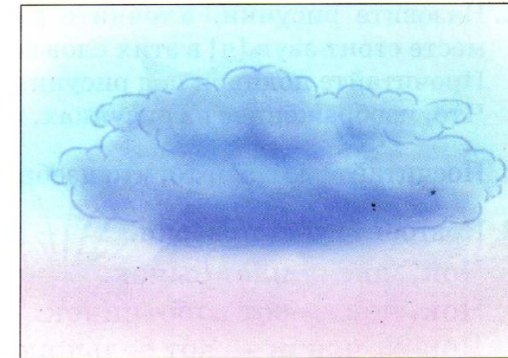

туча

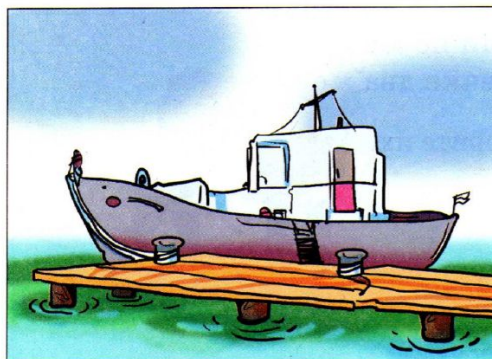

причал



овчарка



перчатки

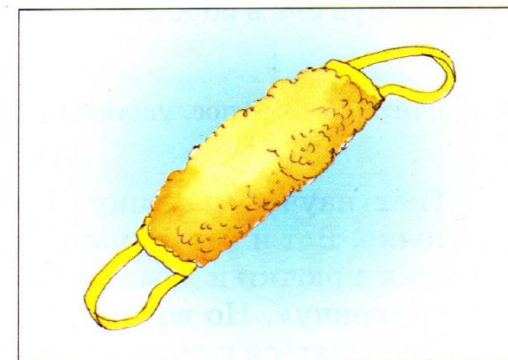

мочалка

1. Назовите рисунки. Уточните их значение. Определите, на котором месте стоит звук [ч] в этих словах.  
Прочитайте подписи под рисунками.  
Что, изображённое на рисунках, можно назвать одним словом? Каким?

2. Посчитайте до пяти то, что изображено на каждом рисунке.

3. Повторите чистоговорки.

Чок, чок — идёт бычок.

Чок, чок — вот воротничок.

Чонок, чонок — вот бельчонок.

Че-че-че, че-че-че — мы мечтаем о мяче.

Чи-чи-чи, чи-чи-чи — очень нам нужны мячи.

Чу-чу-чу, чу-чу-чу — нам купили по мячу.

Ча-ча-ча, ча-ча-ча — вот уж в речке два мяча.

4. Уточните значение пословиц и повторите их.

Недоученный хуже неучёного.

Почитай учителя, как родителя.

Скучен день до вечера, коли делать нечего.

5. Выучите стихотворение.

Встретил ёжика бычок уколол свой язычок.

и лизнул его в бочок, А колючий ёж смеётся:

и, лизнув его в бочок, — В рот не суй, что попадётся.

*П. Воронько*

6. Прочитайте (или послушайте) и перескажите.

### Паучок

Ткёт паучок паутину. Ниточка к ниточке от веточки к веточке. Вот и готова паутинка. Прячет в ветках паучок свои ножки-крючки и думает: «Попадёт муха в паутинку. Тут я её и прикончу». Но вот птичка чуть-чуть качнула ветку, стала разматываться ниточка за ниточкой от веточки к веточке. Нет у паука ни мухи, ни паутинки.



бельчонок

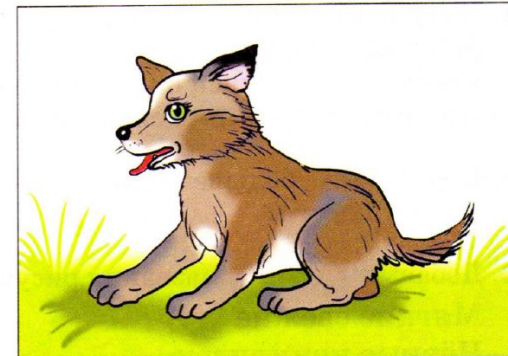

волчонок

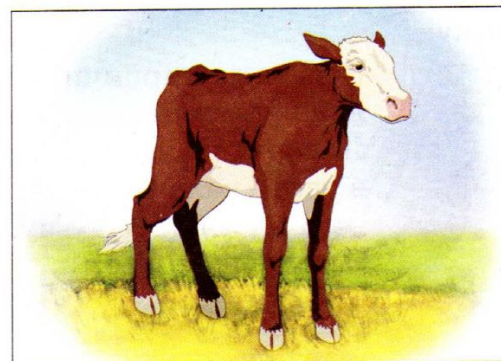

бычок



галчонок

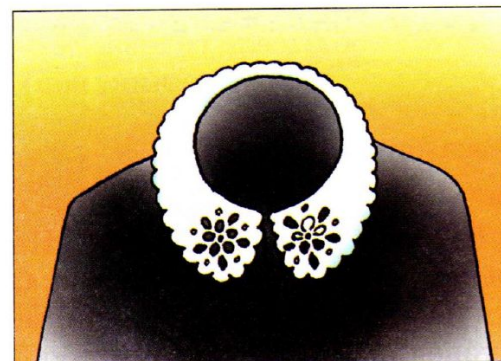

воротничок

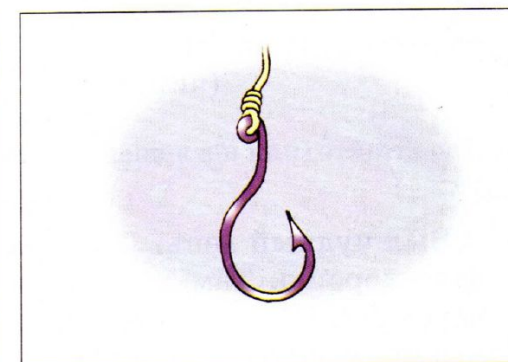

крючок



1. Назовите рисунки. Уточните их значение. На каком месте стоит звук [ч] в этих словах?

Прочитайте подписи под рисунками.

Вспомните и назовите слова со звуком [ч]. Кто больше?

2. Игра «Кто больше запомнит названий рисунков и назовёт их по памяти».

3. Добавьте к словам названия рисунков.

Мягкие свежие ... .

Жёлтые и воздушные ... .

Чёрные крикливые ... .

Послушный умный ... .

Целые глиняные ... .

Круглый прыгучий ... .

4. Повторите чистоговорки и скороговорку.

Чи, чи, чи — летят грачи.

Чи, чи, чи — лежат кирпичи.

Чи, чи, чи — мы едим калачи.

Чачик, чачик — вот мячик.

В ночи не кирпичи

лопочут на печи.

Лопочут на печи

в опаре калачи:

— Чу-чу-чу! Чу-чу-чу!

Я на волю улечу.

5. О каких рисунках эти загадки?

Кинешь в речку — не тонет,

бьёшь о стенку — не стонет.

Будешь оземь бросать —  
станет кверху летать.

(чик, мя)

Золотой и молодой  
за неделю стал седой,  
а денёчка через два  
облысела голова.

(ду, о, чик, ван)

6. Прочитайте (или послушайте) и перескажите.

### Лето

Был чудный день. Леночка и Верочка поехали на дачу. На даче хорошо. Там луг, лес и речка. В лесу растут черника, черёмуха. На лугу девочки рвали колокольчики, одуванчики, а сачком поймали бабочку и кузнечика. Хорошо отдохнули девочки на даче.

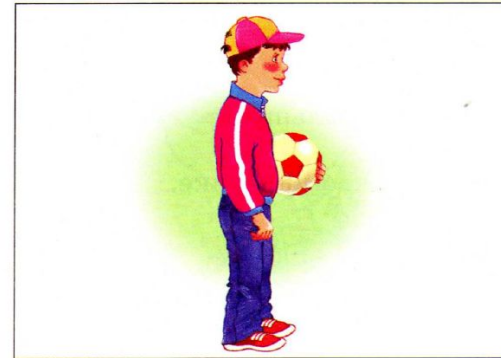

мальчик



мячик



одуванчики

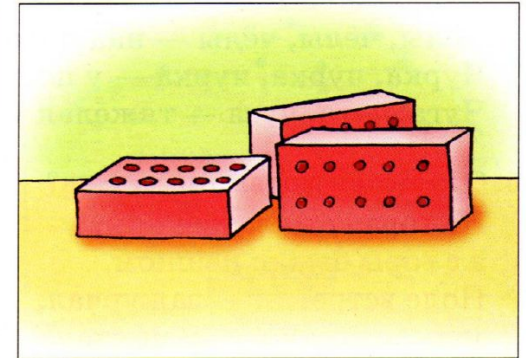

кирпичи



грачи

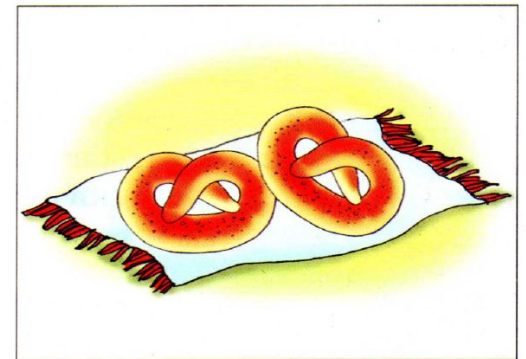

калачи

1. Назовите рисунки. Уточните их значение. Определите, где стоит звук [ч] в этих словах.

Прочитайте подписи под рисунками.

Вспомните и назовите слова со звуком [ч]. Кто больше?

2. Посчитайте до пяти то, что изображено на каждом рисунке.

3. Игра «Угадайте, какой рисунок я загадала».

4. Повторите чистоговорки.

Чели, чели, чели — во дворе качаются качели.

Ченье, ченье, ченье — девочка печёт печенье.

Чей, чей, чей — чей ты, чей, ручей.

Чёлы, чёлы, чёлы — над колокольчиком гудят пчёлы.

Чурка, чурка, чурка — у папы дочурка.

Чуга, чугуа, чугуа — тяжёлая медная кольчуга.

5. О каких рисунках эти загадки?

На горе лежал снежком,

а с горы бежал пешком.

Поле встретил — зажурчал,

море встретил — замолчал.

(чей, ру)

Вместо хвостика —

крючок,

вместо носа — пяточок,

пяточок дырявый,

а крючок вертлявый.

(ша, хрю)

6. Выучите стихотворения.

Вьётся недалечко речечка-речка:

маленькая речка — меньше ручейка,

не поплыть, не нырнуть,

только ножки окунуть чуть-чуть.

*З. Благинина*

7. Игра «Кто правильно ответит на вопрос».

Что или кого вы видите на рисунке? Дайте полный ответ, используя название любого рисунка.



дочурка



качели

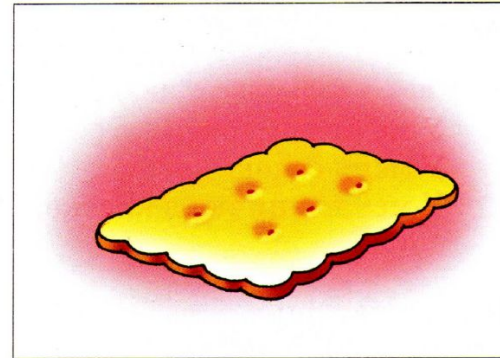

печенье

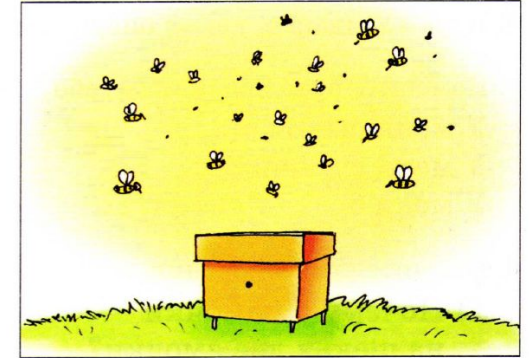

пчелы

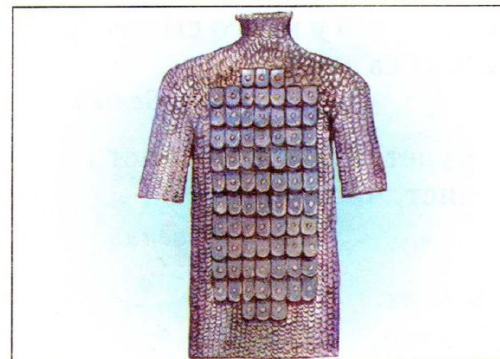

кольчуга

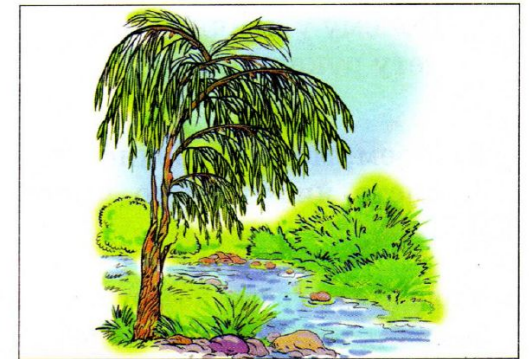

ручей

1. Назовите рисунки. Уточните их значение. Определите, какой звук в этих словах — [с] или [ч]. Где он стоит?

Прочитайте или повторите слоги:

са — ча	аса — ача	сча	сва — чва
со — чо	осо — очо	счо	сво — чво
су — чу	усу — учу	счу	сву — чву
сы — чи	усы — учи	счи	чвы — чвы

Прочитайте и подумайте, какие слова получатся, если букву ч заменить буквой с.

Чайка — ...	Чашка — ...	Перчик — ...
Чудак — ...	Очень — ...	Чело — ...

2. Игра «Угадайте, какой рисунок я задумала».

3. Измените предложения (у тебя, у него, у неё, у нас, у вас, у них).

У меня сыночек.	У меня свисточек.
У меня сумочка.	У меня сачок.
У меня брат — силач.	У меня синичка в клетке.

4. Выучите стихотворения.

1) Почему у мамочки на щеках две ямочки? Почему у няни волосы в сметане? Почему у птички нету рукавички?	Почему лягушки спят без подушки? Почему у кошки вместо ручек ножки? Потому что у моего сыночка ротик без замочка.
---	--

*Саша Белый*

2) Моем, моем трубочиста чисто, чисто, чисто, чисто.	Будет, будет трубочист чист, чист, чист.
---	---

*К. Чуковский*

5. Уточните значение пословиц и повторите их.

Хочешь есть калачи — не сиди на печи.  
Чем полнее бочка, тем меньше звона.

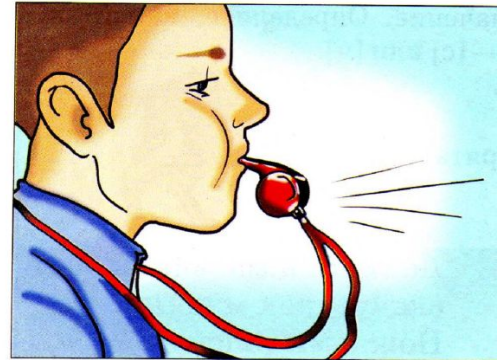

свисточек



синичка



сыночек

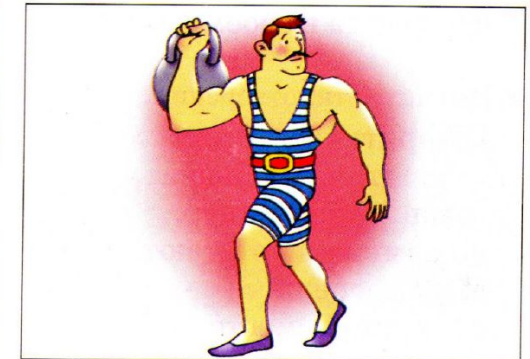

силач

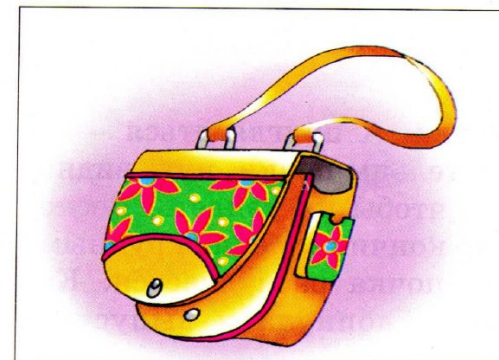

сумочка



сачок

1. Назовите рисунки. Уточните их значение. Определите, какой звук произносится раньше в этих словах — [с] или [ч].  
Прочитайте подписи под рисунками.

2. Игра «Угадайте, какой рисунок я спрятала».

3. Повторите скороговорки.

Черепаша, скучая,  
час сидит за чашкой чая.  
Черепаша всех смешит,  
потому что не спешит.  
А куда спешить тому,  
кто всегда в своем дому?

Девочки и мальчики  
скачут, как мячики.  
Ножками топчут,  
весело хохочут.  
Чок-чок... каблучок  
наскочил на сучок!

4. Выучите стихотворения.

Говорят: часы стоят,  
говорят: часы спешат,  
говорят: часы идут,  
но немножко отстают.  
Мы смотрели  
с Мишкой вместе,  
а часы стоят на месте.

В. Орлов

Я люблю свою лошадку,  
причешу ей шерстку гладко,  
гребешком приглажу хвостик  
и верхом поеду в гости.

А. Барто

5. Перескажите сказку «Курочка ряба» или рассказ «Почка».

### Почка

Зимой на дереве нет ни листочка. А приглядеться — на веточке почки. Ничем не примечательны почки, чуть видны. Очень внимательно надо глядеть, чтобы их увидеть. Весной почку не узнать. Любая веточка до кончика усеяна крупными почками. Чудеснее всего, когда почка распускается. Как будто была на замочке. Глядь — лопнула и выпустила листочки.

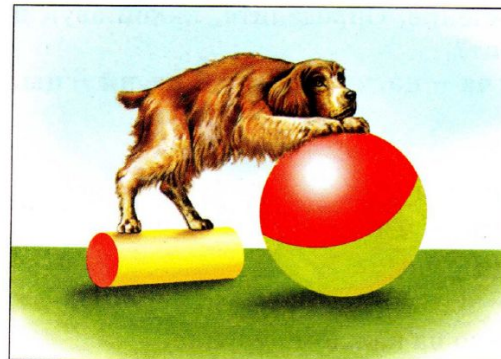

собачка



саночки

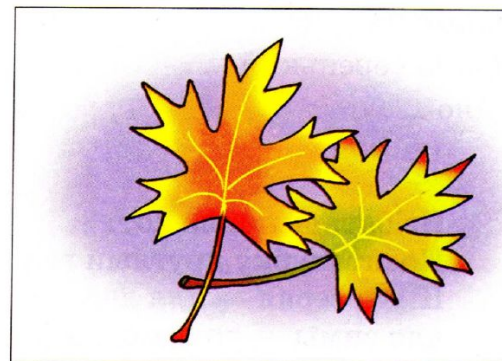

листочки

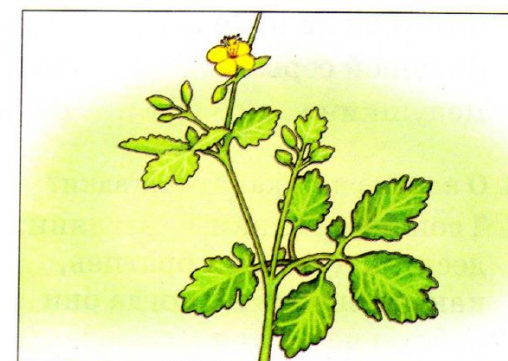

чистотел

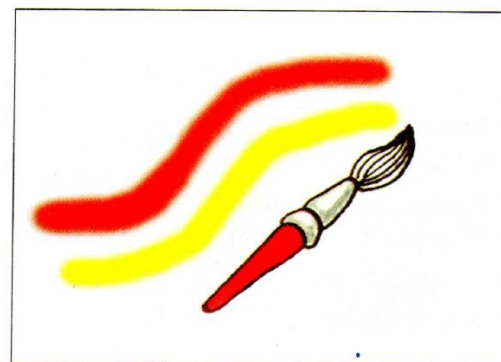

кисточка

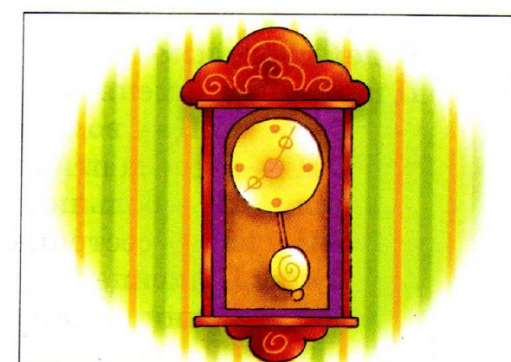

часы

1. Назовите рисунки. Уточните их значение. Определите, какой звук в этих словах — [с] или [ц]. Где он стоит? ·

Составьте из разрезной азбуки слоги **ча — ца, чо — цо, чу — цу, чи — цы, ци, че — це.**

Послушайте и повторите слоги:

ча — ца — ца — ча      чу — цу — цу — чу  
чо — цо — цо — чо      чи — цы — цы — чи  
че — це — це — че      ча — цо — цо — ча

2. Посчитайте до пяти то, что изображено на каждом рисунке.

3. Добавьте к словам названия рисунков.

Большой на руке ... .      Маленький на руке ... .  
Большой серый ... .      Маленький серенький ... .  
Дедушкино ... .      Внучкино ... .

4. О каких рисунках эти загадки?

Твои помощники — взгляни:  
десяток дружных братьев,  
как славно жить, когда они  
работы не боятся.

(ки, паль, чи)

Не барашек и не кот.  
Носит шубку круглый год.  
Шуба серая — для лета,  
для зимы — другого цвета.

(чик, зай)

5. Прочитайте (или повторите).

Будем слово изменять,  
Ц на Ч в нём заменять.

С буквой Ц — водица, с буквой Ч — водичка.  
С Ц — влетела птица, с Ч — взлетела птичка.  
Если с Ц — больница, с буквой Ч — больничка.  
С Ц у нас — сестрица, с Ч у нас — сестричка.  
Букву Ц лисица не отдаст лисичке.  
Нет Ч в синице, зато есть в синичке.

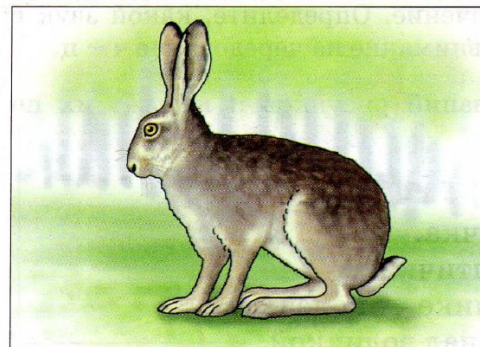

заяц

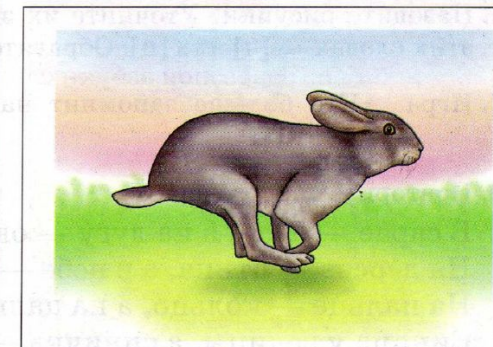

зайчонок

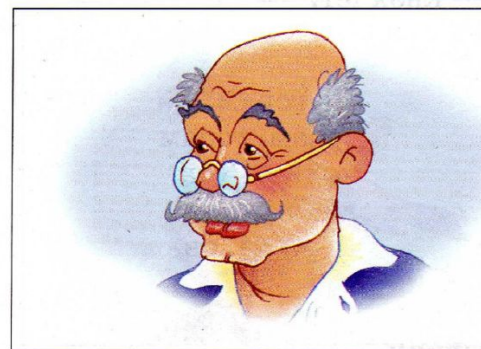

лицо

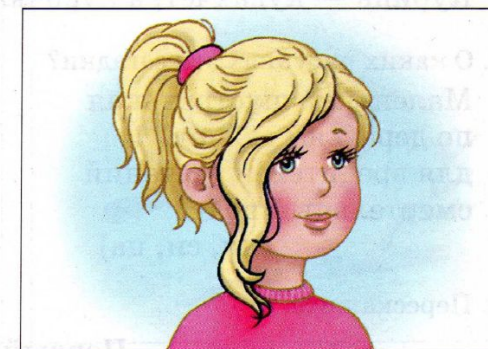

личико

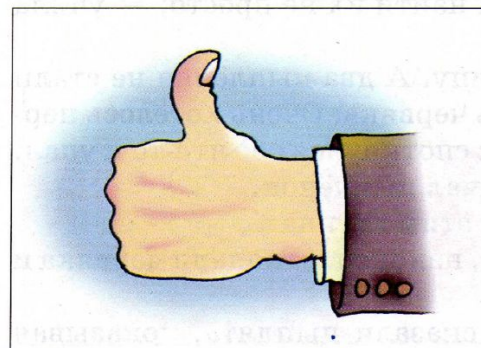

палец

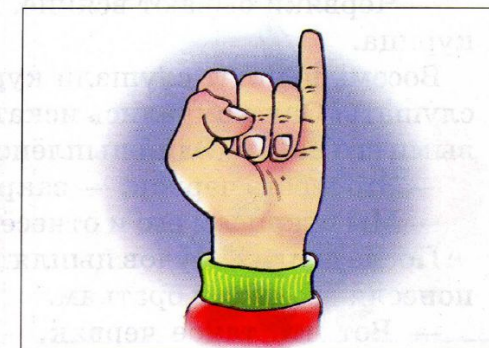

пальчик

## ШИПЯЩИЕ ЗВУКИ

1. Назовите рисунки. Уточните их значение. Определите, какой звук в этих словах — [ч] или [ц]. Обратите внимание на чередование ч – ц.
2. Игра «Кто больше запомнит названий рисунков и назовёт их по памяти».

## 3. Повторите скороговорки.

В сарае — овца, а на лугу — овечка.  
 На дереве — птица, а в небе — птичка.  
 На пальце — кольцо, а на пальчике — колечко.  
 Синица у водицы, а синичка — над водичкой.  
 На клумбе — цветы, а в вазе — цветочки.  
 Курица — кудахчет, а курочка — квохчет.

## 4. О каких рисунках эти загадки?

Маленькая шустренькая  
 по деревьям скачет,  
 для вредителей растений  
 смертельный враг.

(ни, си, ца)

По горам,  
 горам, горам  
 ходит шуба  
 да кафтан.

(ца, ов)

## 5. Перескажите.

**Первый червяк**

Вывела курица цыплят учить червяков искать.

— Червяки бывают всякие. И найти их не просто, — учила курица.

Восемь цыплят слушали курицу. А два цыплёнка не стали слушать. Они помчались искать червяка. Очень хотелось первыми его найти. Один цыплёнок споткнулся обо что-то и упал.

— Это и есть червяк, — закричал цыплёнок.

— Мы откопаем его и отнесём этим глупцам.

После долгих трудов цыплята, наконец, откопали червяка и понесли его своим братьям.

— Вот что такое червяк, — сказали цыплята, показывая гвоздь.

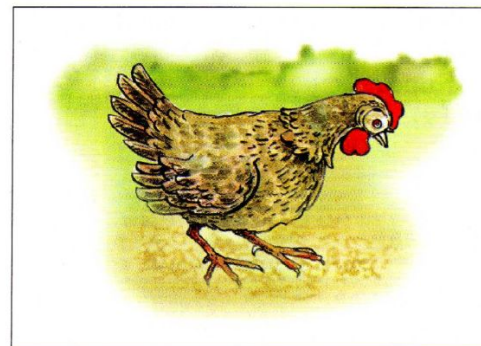

курица, курочка

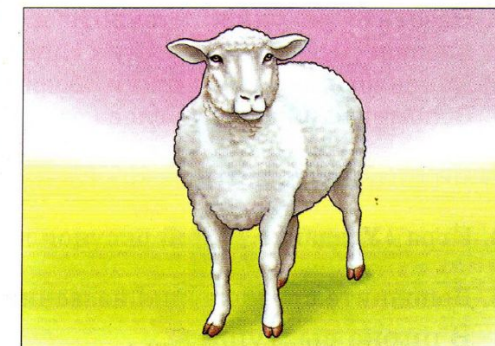

овца, овечка

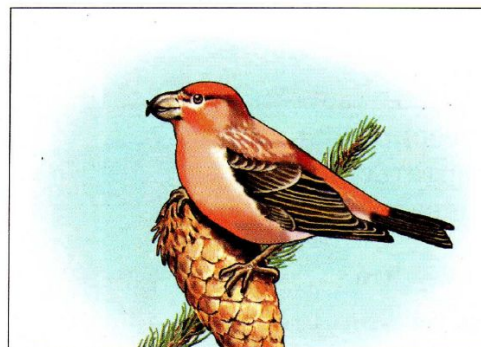

птица, птичка



синица, синичка

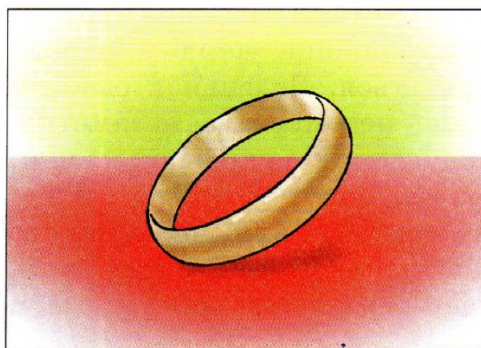

кольцо, колечко

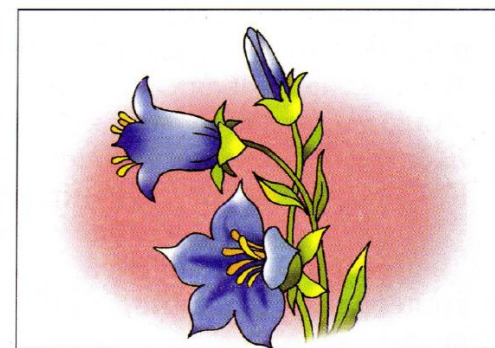

цветы, цветочки

## ШИПЯЩИЕ ЗВУКИ

1. Назовите рисунки. Уточните их значение. Определите, какой звук произносится раньше в этих словах — [ц] или [ч].  
Какие подписи к рисункам обозначают профессию?  
Вспомните и назовите слова со звуком [ч], [ц]. Кто больше?
2. Посчитайте до четырёх то, что изображено на каждом рисунке.
3. Игра «Угадайте, какой рисунок я спрятала».
4. Дополните предложения названиями рисунков.  
В цирке выступает ... .                      За партой сидит ... .  
Самолётом управляет ... .                      Крыша дома покрыта ... .  
В школе детей учит ... .                      В буфете продаёт еду ... .
5. Выучите скороговорку.  
Циркач умеет танцевать,  
зверей и птиц дрессировать,  
и на трапеции вертеться,  
и на канате танцевать.
6. Прочитайте (или послушайте) и перескажите.

**Как бабочки от врагов прячутся**

В лесу, на поляне, жили четыре бабочки. Одна беленькая, одна жёлтенькая, одна красненькая и одна чёрненькая.

Раз полетели бабочки гулять. Летали-летали, играли-играли, вдруг видят — летит большая чёрная птица. Испугались бабочки и стали прятаться. Беленькая бабочка увидела белую ромашку, села на неё и стала незаметна. Жёлтая бабочка нашла жёлтый одуванчик и укрылась на нём. Красная бабочка села на красную гвоздику.

Только чёрная бабочка не могла найти чёрненького цветочка. Очень испугалась она, что негде ей спрятаться. Полетела к сосенке, прижалась к тёмной коре и стала незаметной.

Прилетела большая чёрная птица и не нашла бабочек.



учительница



летчица



буфетчица



ученица

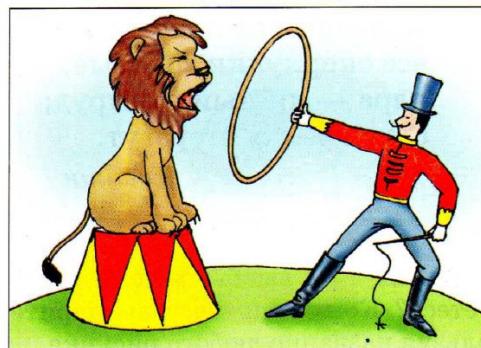

циркач

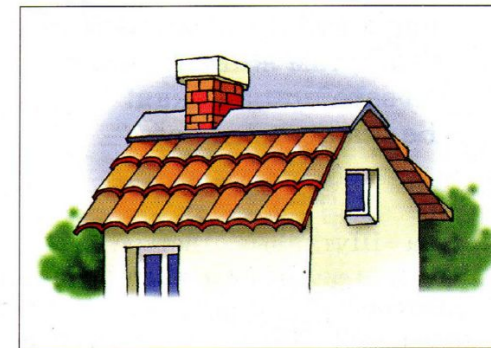

черепица

## ШИПЯЩИЕ ЗВУКИ

1. Назовите рисунки. Уточните их значение. Определите, какой звук произносится раньше в этих словах — [ц] или [ч]. На каком месте он стоит?

2. Игры: «Угадайте, какой рисунок я задумала»;  
«Угадайте, какой рисунок я спрятала».

3. Измените предложения (ты, он, она, мы, вы, они).

Я кормила варёным яичком цыплёнка.

Я жарила яичницу на сковородке.

Я одела золотую цепочку.

Я видела волчицу с волчатами.

Я ела копчёное мясо с горчицей.

Я насыпала чёрный перец в перечницу.

4. Повторите скороговорки.

Цок-цок! — так цокают копыта.

Чок-чок! — стучит так каблучок.

Слова «чернила» и «водица»

Пусть скажет чётко язычок.

У птицы-синицы  
есть птичка-синичка.  
Та птичка-синичка  
дочурка синицы.

5. Выучите стихотворение.

Ель растёт перед дворцом,  
а под ней хрустальный дом:  
белка там живёт ручная  
да затейница какая!  
Белка песенки поёт,

да орешки всё грызёт.  
А орешки не простые,  
все скорлупки золотые,  
ядра — чистый изумруд;  
слуги белку стерегут.

*А. Пушкин*

6. Игра «Шутливые ответы».

Что или кого вы видите? На ком или на чём вы бы хотели путешествовать? Кем или чем вы любуетесь? Кому или чему вы дарите игрушки? Дайте полный ответ, используя название любого рисунка.

## ЗВУКИ [Ч – С]

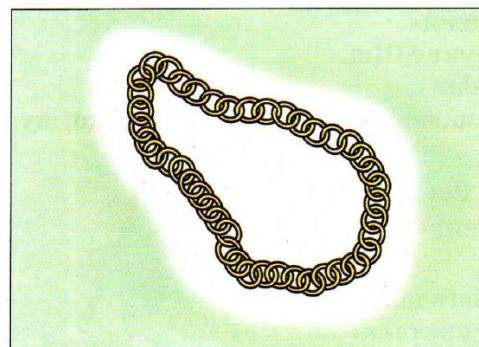

цепочка

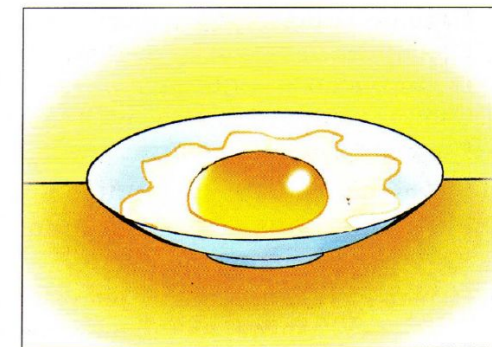

яичница

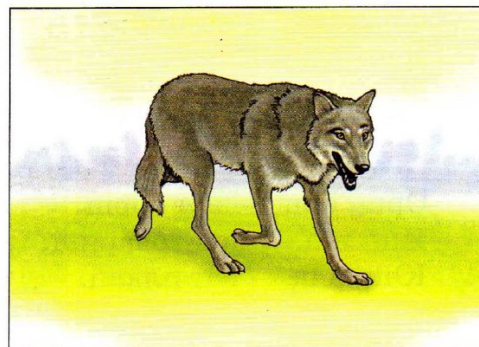

волчица

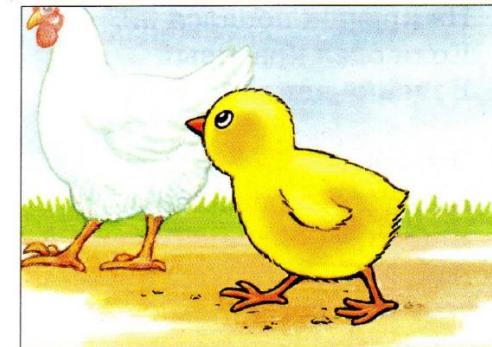

цыплёнок

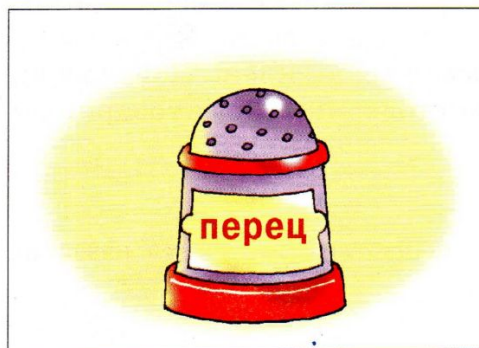

перечница



горчица



## ШИПЯЩИЕ ЗВУКИ

1. Назовите рисунки. Уточните их значение.

Покажите печатную и рукописную букву **Щщ**.

Назовите последний звук в этих словах.

Сложите из разрезной азбуки слоги **ащ, ощ, ущ, ещ, ищ; щу, ща, що, шу**.

Послушайте и повторите слоги:

ащ – ащ – ащ      ущ – ущ – ущ      ищ – ищ – ищ  
 ощ – ощ – ощ      ещ – ещ – ещ      ыщ – ыщ – ыщ

2. Игры: «Угадайте, какой рисунок я загадала»;  
 «Угадайте, какой рисунок я спрятала».

3. Дополните предложения названиями рисунков.

На крючок попался ... .

Коля одел красивый ... .

В щенка впился ... .

По стенке плетётся ... .

Я ел вкусный ... .

Меня защищает ... .

4. Повторите чистоговорки.

Ещ, ещ — поймался лец.

Ещ, ещ — опасный клец.

Ащ, ащ — на Коле плащ.

Орщ, орщ — вот борщ.

Ищ, ищ — мой товарищ.

Ющ, ющ — вот плющ.

5. Прочитайте (или повторите) предложения.

Мама варит борщ. Папа любит борщ. Лида любит борщ. На веранде плющ. На балконе плющ. На беседке плющ. У Юры плащ. Юра надел плащ. Плащ — нужная вещь. В реке лец. На удочку попался лец. В лесу среди травы клец. Переносчик заразы — клец. У Юры — щедрый товарищ. Юра с товарищем идут в школу.

6. Игра «Ответьте на вопрос».

Кого или чего у вас нет? Дайте полный ответ, используя название любого рисунка.



плющ

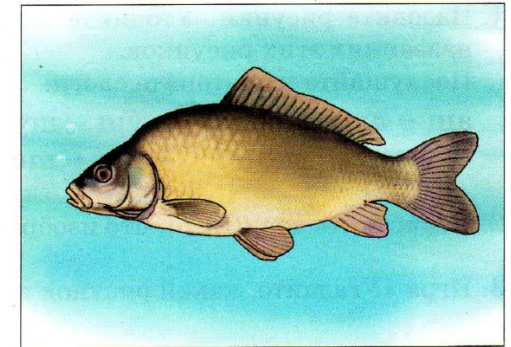

лец



плащ



борщ



товарищ



клец

## ШИПЯЩИЕ ЗВУКИ

1. Назовите рисунки. Уточните их значение. Выделите первый звук в названиях этих рисунков.

Послушайте и повторите слоги:

ашц – ща – ща      ущ – щу – щу      ща – що – ща  
ощ – що – що      ищ – щи – щи      щу – ще – щу

2. Посчитайте до пяти то, что изображено на каждом рисунке.

3. Игра «Угадайте, какой рисунок я спрятала».

4. О каких рисунках эти загадки?

Полосатое, зубастое  
под водой рыщет,  
маленьких рыбок ищет.  
(ка, щу)

Капризные сандалии  
однажды мне сказали:  
— Боимся мы щекотки  
сапожной строгой ...  
(ка, щёт)

5. Выучите стихотворение.

## Щенки и щётка

Два щенка щека к щеке  
грызли щётку в уголке.  
Да у щётки половой

палка есть над головой.  
Палка — щёлк щенков с плеча,  
два щенка ушли, пища.

*С. Михалков*

6. Прочитайте (или послушайте) и перескажите.

## Щеглята

Прилетели в рощу краснощёкие щеглы. Свили гнездо, и в нём появились щеглята. Полез Витя на дерево поглядеть на щеглят. Щеглов-родителей не было. Но щеглята не подпустили Витю. Ещё летать не умели, но по веткам бегали от Вити. Два щеглёнка упали. Одного Витя поймал. Пищит щеглёнок, щиплет Витину руку. Посадил Витя дрожащего щеглёнка на ветку. А щеглёнок замер, не видать его. Не догадается хищник, что это щеглёнок. Так щеглята спасаются.



щегол

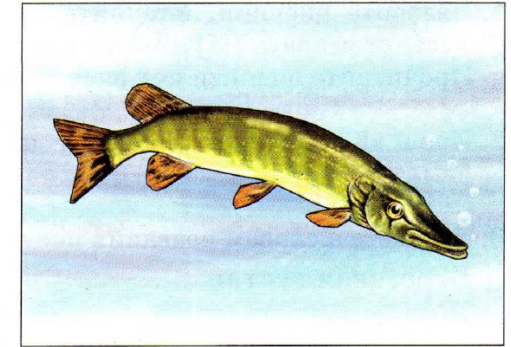

щука

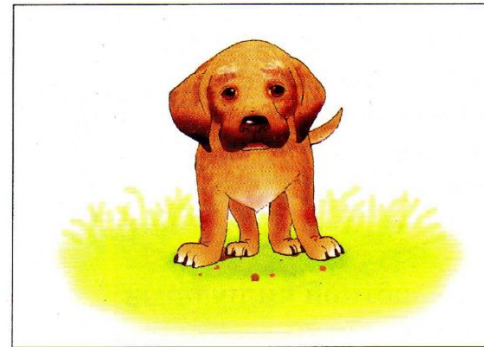

щенок

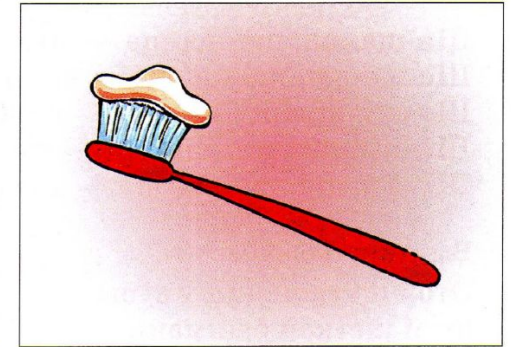

щетка

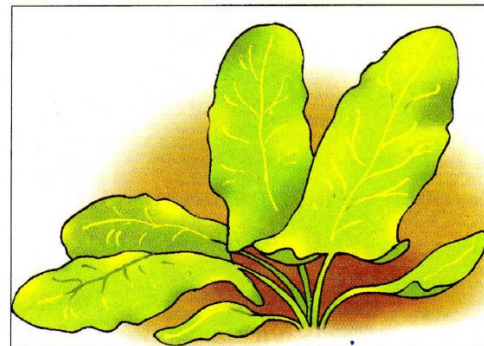

щавель

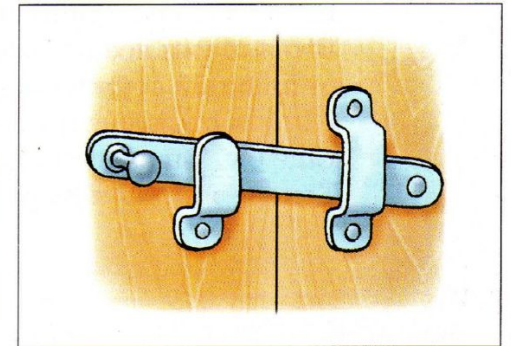

щеколда

## ШИПЯЩИЕ ЗВУКИ

1. Назовите рисунки. Уточните их значение. Определите, на котором месте стоит звук [щ] в этих словах.  
Прочитайте подписи под рисунками.

2. Игра «Кто больше запомнит названий рисунков и назовёт их по памяти».

3. Добавьте к словам названия рисунков.

Берёзовая густая ... .

Деревянный ... .

Железные серые ... .

Бамбуковое ... .

Городская просторная ... .

Разные ... .

4. Повторите чистоговорки.

Ща-ща-ща, ща-ща-ща — дождь идёт — я без плаща.

Ще-ще-ще, ще-ще-ще — нет дождя, а я в плаще.

Щу-щу-щу, щу-щу-щу — я тебя не отыщу.

ЩИ-щи-щи, щи-щи-щи — ты иди, меня ищи!

Щу-щу-щу, щу-щу-щу — вот теперь-то отыщу.

5. Выучите скороговорку.

Этой щёткой чищу зубы,  
этой щёткой башмаки.

Этой щёткой чищу брюки,  
все три щётки мне нужны.

6. Повторите (или выучите) стихотворение.

Щенок такой тщедушный был!

Его я щами всё кормил,

от злющей стужи защищал.

Щенок от радости пищал.

Ещё бы! Он счастливым рос!

Теперь мой щен не щен, а пёс — настоящий!

*Е. Благинина*

7. Игра «Ответьте на вопрос».

Чем вы любуетесь? Дайте полный ответ, используя название любого рисунка.

## ЗВУК [Щ]



роща

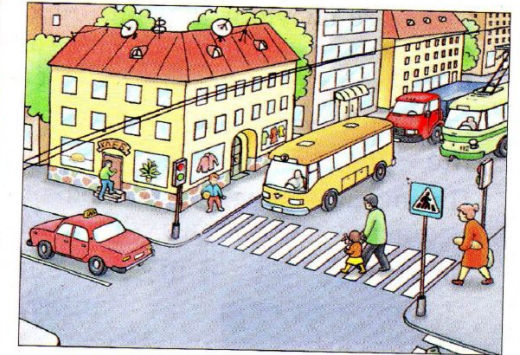

площадь

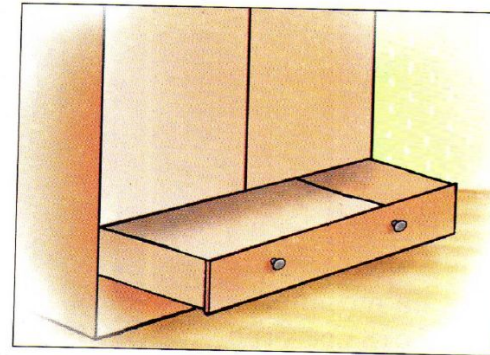

ящик

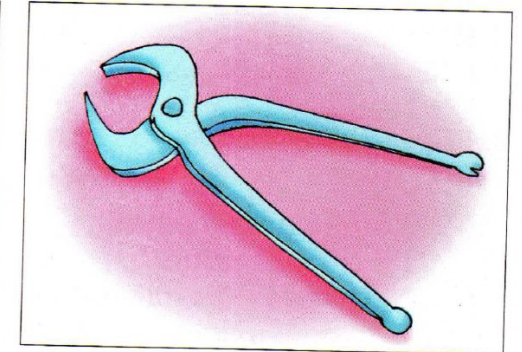

клещи

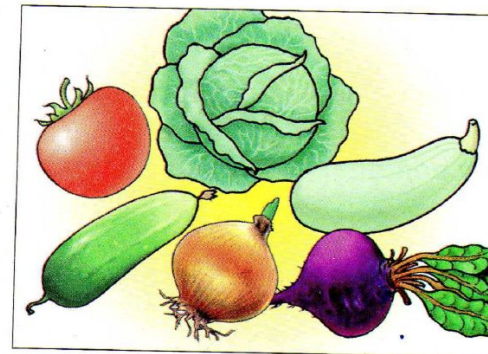

овоци

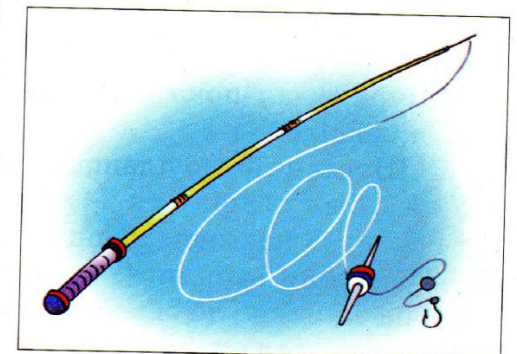

удилище

## ШИПЯЩИЕ ЗВУКИ

1. Назовите рисунки. Уточните их значение. Определите, какой звук в этих словах — [ш] или [щ]. Где он стоит?

Прочитайте (или послушайте) и повторите слоги:

ша — ща      шу — щу      аше — аще      ушу — ущу  
шо — ще      ши — щи      оше — още      уша — уща

Прочитайте и подумайте, какое слово получится, если заменить буквы. Составьте с полученными словами предложения.

Замешать — ш → щ    Помешать — ш → щ    Щёлк — щ → ш  
Пищи — щ → ш      Защита — щ → ш      Пищу — щ → ш

2. Дополните предложения названиями рисунков.

Я рвал зелёный ... .      Я ел зелёный борщ со ... .  
В буфете стоит ... .      Зимой я одеваю ... .  
Осенью я одеваю ... .      Швея шьёт на швейной ... .

3. Выучите стихотворение.

### Лейся, дождик

Дождик, дождик,  
что ты ждёшь?  
Отчего едва идёшь?  
Лейся пуще,  
лейся чаще,  
хочешь — пуще,

хочешь — в чаще,  
хочешь — в поле  
на ячмень,  
хоть все утро,  
хоть весь день.

*Б. Асаналиев*

4. Перескажите.

Шура ждал пока перестанет дождь. Но мелкий дождь не прекращался.

У Шуры не было плаща. К нему подошёл его товарищ Саша. У него был плащ.

— Давай накинем плащ и пойдём вместе, — сказал Саша.

Товарищи вышли. Они быстро шли по дощатому мостику. Шура дошёл до своего дома, попрощался с Сашей и поблагодарил его за помощь.

## ЗВУКИ [ш – щ]

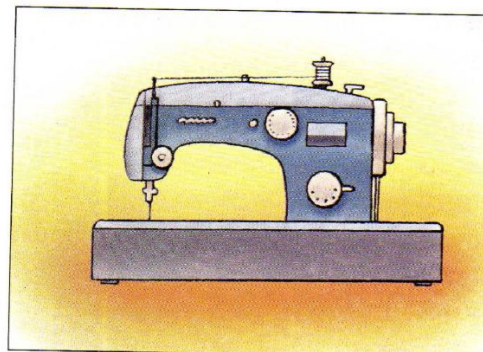

машинка

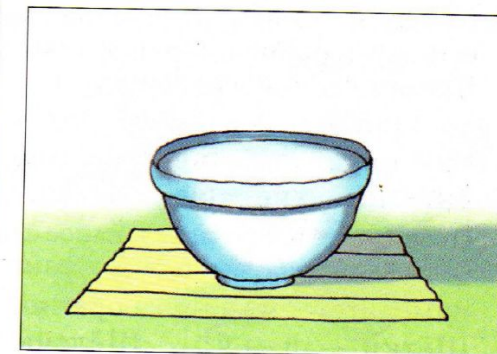

чаша



плащи



шуба

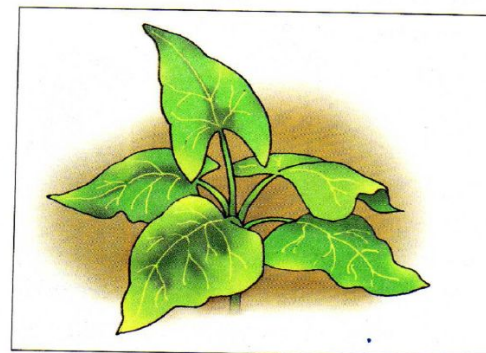

шпинат

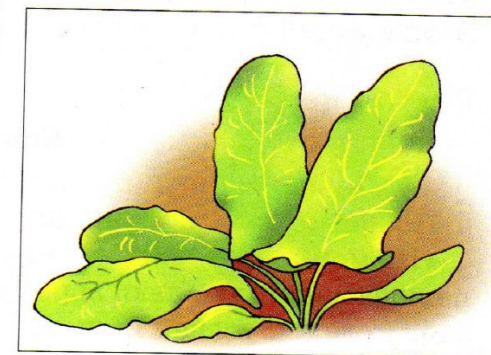

щавель

## ШИПЯЩИЕ ЗВУКИ

1. Назовите рисунки. Уточните их значение. Определите, в каких словах есть звуки [ч, щ]. Где они произносятся?

Прочитайте или повторите:

ча – ща	чу – щу	аща – ача	още – оче
чо – що	чё – щё	ащо – ачо	още – оче
чи – щи	че – ще	ащу – ачу	ощи – ощи

Прочитайте и подумайте, какое слово получится, если заменить буквы. Составьте с полученными словами предложения.

Замечать — ч → щ	Горячий — ч → щ	Мочь — ч → щ
Щётки — щ → ч	Щёлочка — щ → ч	Плащ — щ → ч

2. Игры: «Угадайте, какой рисунок я загадала»;  
«Угадайте, какой рисунок я спрятала».

3. О каких рисунках эти загадки?

К дому-невеличке  
прилетают птички.  
В стаи соберутся,  
по миру несутся.  
(щик, я; вый, то, поч)

Хвостик  
из кости,  
а спинка —  
щетинка.  
(ка, щет; на, зуб, я)

4. Выучите (или повторите) стихотворения.

Я вам быстро перечислю,	этой щёткой чищу обувь,
что я каждой щёткой чищу.	а вот этой — не забуду —
Этой щёткой чищу платье,	по утрам я чищу зубы.

5. Перескажите.

### Бишка

— А ну-ка, Бишка, прочти, что в этой книжке написано!  
Понюхала собачка книжку, да и прочь пошла.

«Не мое, — говорит, — дело книжки читать. Я дом стерегу,  
по ночам не сплю, лаю, воров да волков пугаю, на охоту хожу,  
зайку слежу, уточек ищу, дичь тащу — будет с меня и этого».

К. Ушинский

## ЗВУКИ [Щ – Ч]



чёрный щенок

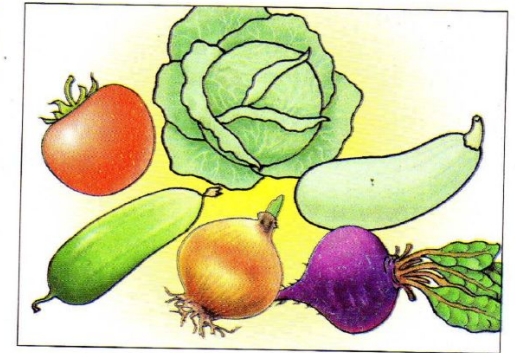

сочные овощи



почтовый ящик



коричневый плащ

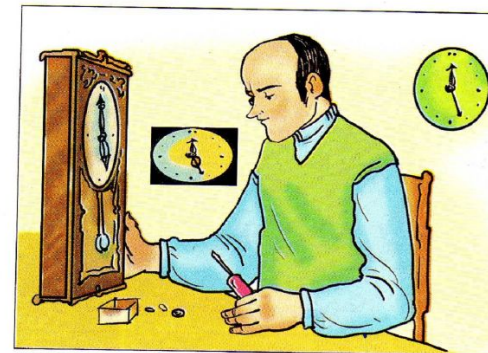

часовщик

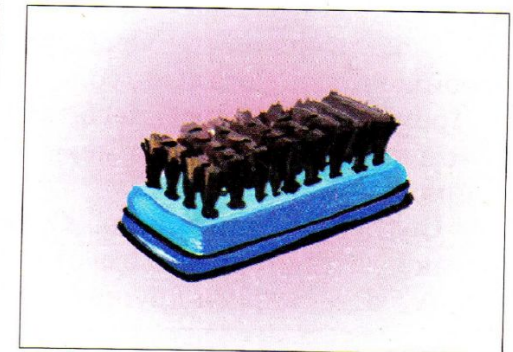

щётка

## СВИСТЯЩИЕ И ШИПЯЩИЕ ЗВУКИ

1. Рассмотрите рисунок и составьте рассказ, произнося все слова правильно. Кто лучше?

2. Выучите стихотворение.

### Встреча

Я шёл по улице пешком  
и повстречался со щенком.  
И неизвестно почему,  
я вдруг понравился ему.  
И несмотря на летний зной,  
щенок все время шёл за мной.

Дошли мы вместе до ворот,  
и вдруг щенок пошёл вперёд.  
Я закричал, позвал щенка,  
он зарычал издали.  
Он не хотел со мной идти.  
Нам просто было по пути.

*А. Барто*

3. Послушайте и перескажите.

### Сказка про шипящие

Жили-были на свете шипящие ж, ш, ч, щ, а неподалеку жили гласные у, ю, ы, и, я, а. Жили очень дружно. И вот однажды решили они поиграть в прятки. Водить выпало шипящим, остальные побежали прятаться. Сидят они в потайных местах, ждут, когда их найдут. Шипящие во все щели заглядывают, хорошо ищут, шуршат кругом — нашли уже многих. Вот только никак не могут найти трёх гласных ы, ю, я.

Искали-искали до вечера, с ног сбились. И вот, спотыкаясь, обиженные, усталые, голодные, решили идти домой спать. Проходят мимо соседнего домика и видят, что ы, ю, я как ни в чём ни бывало сидят, смеются, телевизор смотрят, чай пьют с пряниками.

Обиделись шипящие. С тех пор у них дружба врозь и никогда не стоят они вместе.

А с остальными дружат: жи-жи, ча-ща, чу-щу!

## СВИСТЯЩИЕ И ШИПЯЩИЕ ЗВУКИ

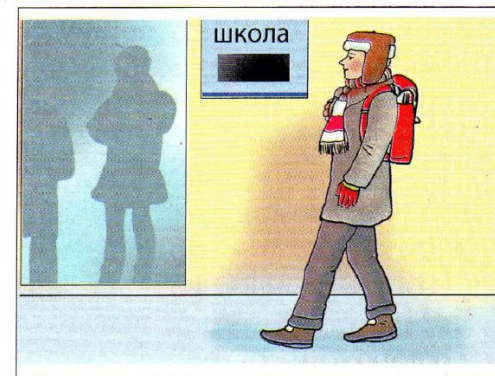
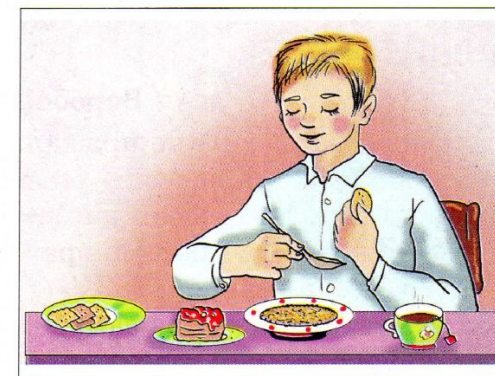
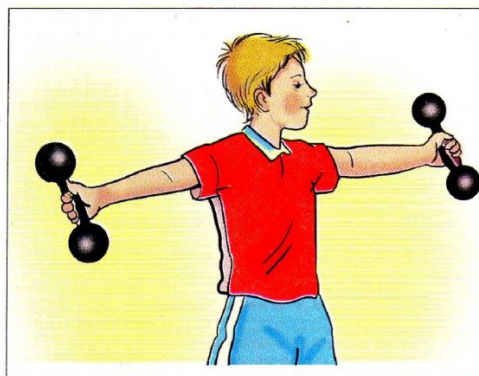
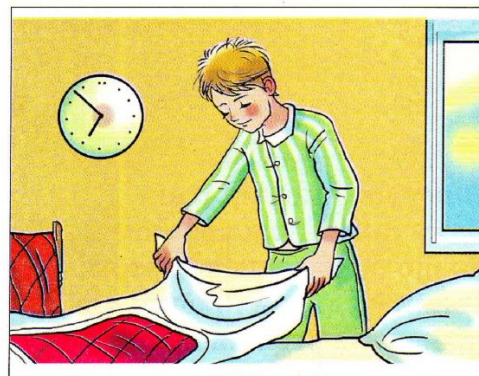

Утро школьника

## СВИСТЯЩИЕ И ШИПЯЩИЕ ЗВУКИ

1. Рассмотрите рисунки, дайте имена детям и клички животным со звуками [с, з, ц, ш, ж, ч, щ]. Составьте рассказ по картинке. Кто лучше?

2. Выучите считалку.

Щуку тощую с реки  
притащили рыбаки.  
Щука хищная страшней,  
чем страшилище Кащей.  
Мы ей дали овощей

и погуще жирных щей.  
Щука шлёпнула хвостом  
словно щёлкнула хлыстом.  
И таким ударом крепким  
расщепила стол на щепки.

*Е. Ефимовский*

3. Перескажите.

### Воробей на часах

В саду на дорожке прыгали молодые воробушки. А старый воробей уселся высоко на ветке дерева и зорко глядит, не покажется ли где хищная птица. Летит по задворкам ястреб-разбойник. Он лютый враг мелкой пташки. Летит ястреб тихо, без шума.

Но старый воробей заметил злодея и следит за ним.

Ястреб ближе и ближе. Зачирикал громко и тревожно воробей, и все воробьята разом скрылись в кустах. Всё смолкло. Только воробей-часовой сидит на ветке. Не шевелится, глаз с ястреба не спускает. Заметил ястреб старого воробья, взмахнул крыльями, расправил когти и стрелой спустился вниз.

А воробей камнем упал в кусты. Ястреб ни с чем и остался. Озирается вокруг. Зло взяло хищника. Огнём горят его жёлтые глаза. Встрепенулся разбойник и полетел дальше.

Опять уселся воробей на той же ветке. Сидит и весело чирикает. С шумом высыпали из кустов воробьята, прыгают по дорожке.

*Л. Толстой*

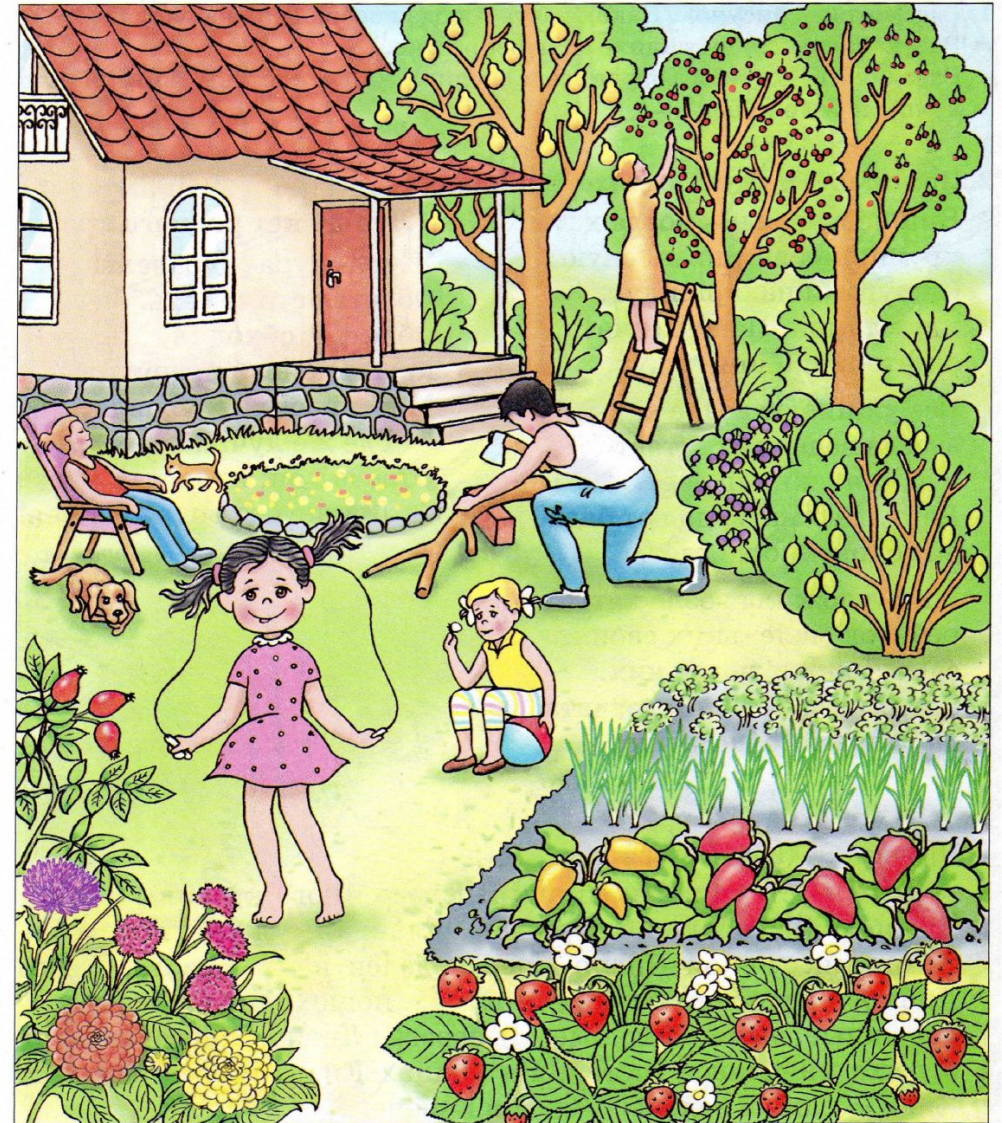

На даче

## СВИСТЯЩИЕ И ШИПЯЩИЕ ЗВУКИ

1. Рассмотрите рисунок. Какая часть города изображена на рисунке? Расскажите, что вы видите на перекрёстке. Расскажите о своём городе (селе), улице на которой вы живёте. Кто лучше и без ошибок?

2. Прочитайте и выучите стихотворения.

Вишневый садик возле хаты,  
хрущи над вишнями снуют.  
С плугами пахари идут,  
идут домой. Поют девчата,  
а матери их дома ждут.

Все ужинают возле хаты,  
звезда вечерняя встаёт  
и дочка ужин подаёт.  
Ворчала б мать, да вот беда,  
ей соловейко не даёт.

Мать уложила возле хаты  
ребяток маленьких своих,  
сама заснула возле них.  
Затихло всё... Одни девчата  
да соловейко не затих.

*Т. Шевченко*

3. Прочитайте (или повторите).

Киев — столица Украины. В Киеве много красивых улиц, площадей, соборов, церквей. Главная улица Киева — Крещатик. Рекой Днепр Киев поделён на две части. Через Днепр построено много мостов: пешеходные, железнодорожные, автомобильные. На берегах Днепра много мест для отдыха киевлян и гостей. На улицах Киева много деревьев. Киев — самый зелёный город в Европе.

## СВИСТЯЩИЕ И ШИПЯЩИЕ ЗВУКИ

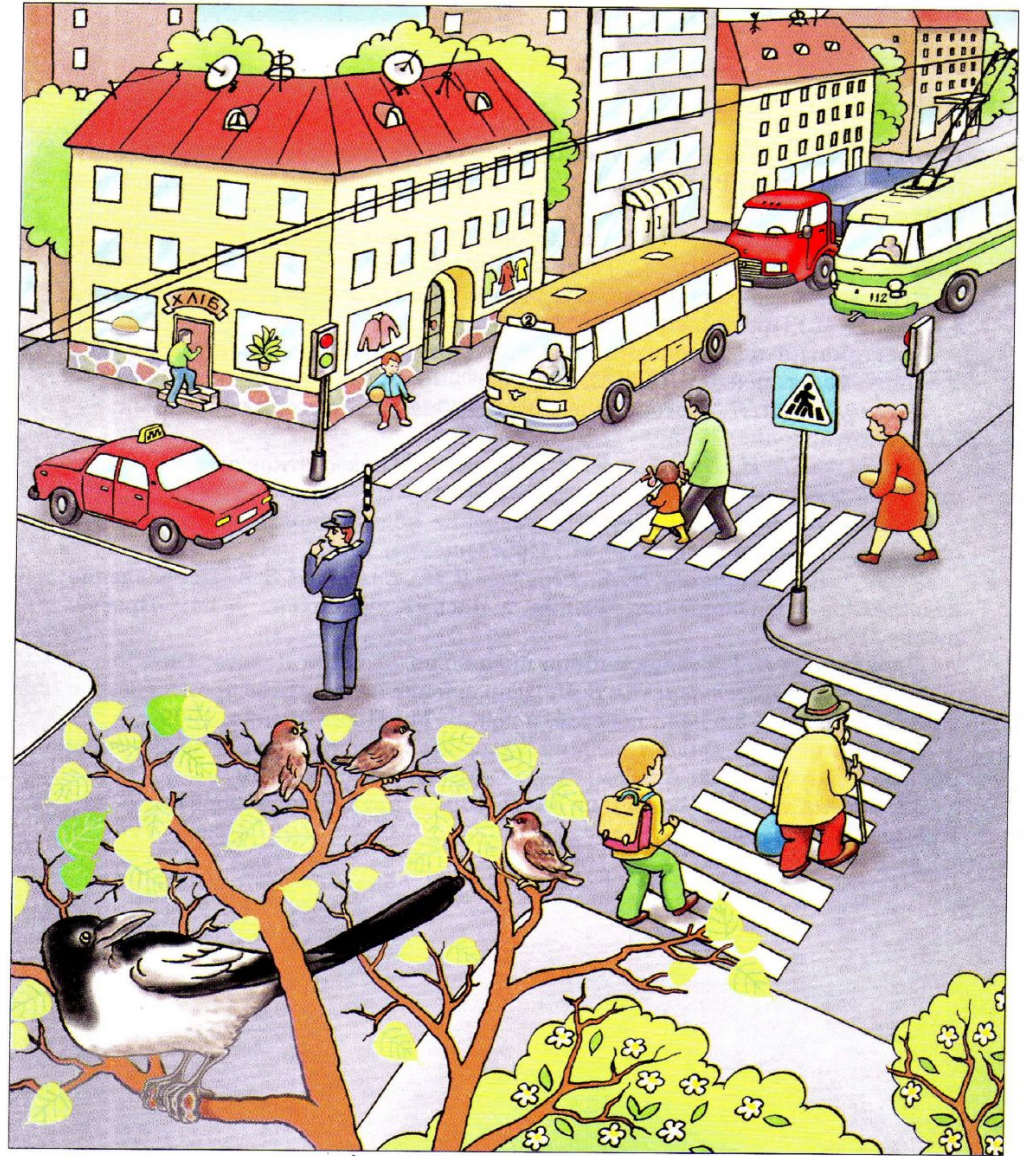

Наш город